

МІНІСТЕРСТВО ОСВІТИ І НАУКИ УКРАЇНИ
НАЦІОНАЛЬНА МЕРЕЖА ВНЗ-ПАРТНЕРІВ
СПІЛЬНОГО ПРОЕКТУ ЄС/ПРООН
«МІСЦЕВИЙ РОЗВИТОК,
ОРІЄНТОВАНИЙ НА ГРОМАДУ»
ЧЕРКАСЬКИЙ ДЕРЖАВНИЙ
ТЕХНОЛОГІЧНИЙ УНІВЕРСИТЕТ

**ГЛОБАЛЬНЕ
ПАРТНЕРСТВО
В ПАРАДИГМІ
СТАЛОГО РОЗВИТКУ:
ОСВІТА, ТЕХНОЛОГІЇ,
ІННОВАЦІЇ**

ЧЕРКАСИ-2017

УДК 316.42:001:62:341.1

ББК 60.5:72:65.30

Г 54

Рецензенти:

В. М. Бондаренко – доктор економічних наук, професор, декан обліково-фінансового факультету, Вінницький торговельно-економічний інститут Київського національного торговельно-економічного університету;

О. М. Сазонець – доктор економічних наук, професор, завідувач кафедри міжнародної економіки, Національний університет водного господарства та природокористування;

В. Ф. Проскура – доктор економічних наук, професор, завідувач кафедри менеджменту та управління економічними процесами, Мукачівський державний університет.

Авторський колектив: д.ф.н., проф. А. І. Бойко (2.1); д. н. держ. упр., проф. І. Г. Гончаренко (5.1); к. н. держ. упр., доц. О. О. Григор (2.1); д.е.н., проф. В. І. Захарченко (4.3); д.е.н., проф. О. В. Коломицева (4.2); д.е.н., доц. Т. М. Кришталь (7.2); д.т.н., проф. В. І. Кунченко-Харченко (4.4); д.е.н., проф. Л. О. Петкова (1.1); д.т.н., проф. С. П. Поляков (8.2); д.е.н., проф. В. О. Шпильова (5.5); к.е.н., доц. О. Ю. Березіна (1.2; передмова, загальне та наукове редагування); к.т.н., доц. С. А. Беспалько (8.2); к.е.н. доц. А. А. Білека (7.2); к.е.н., доц. В. В. Білик (4.1); к.е.н., доц. С. І. Богуславська (3.3); к.т.н., доц. М. О. Бондаренко, к.т.н., доц. Ю. Ю. Бондаренко (8.3); Ю. В. Вакуліна (4.5); к.е.н., доц. І. А. Василенко (4.6); к.е.н. С. І. Головченко (7.1); к.е.н., доц. Н. М. Гончарова (3.1); к.е.н., доц. Н. В. Дудченко (6.3); к.б.н., доц. Л. І. Жицька (2.3); к.б.н., доц. Н. В. Загоруйко (7.3); к.б.н. С. І. Ключка (2.3); к.е.н. Я. О. Ковальчук (1.6); к.ф.н., доц. О. М. Кожем'якіна (2.2); Ю. С. Кулик (1.5); к.е.н., доц. Н. Ю. Лега (4.6); к.е.н. Д. Ю. Марущак (3.4); І. В. Мельник (8.4); Т. І. Науменко (8.2); к.е.н. Д. М. Паламарчук (3.2); к.е.н., доц. Н. О. Паламарчук (1.4); к.е.н., доц. В. М. Пасенко (5.1); к.е.н. С. М. Пепчук (4.2); А. М. Петренко (8.4); к.е.н., доц. І. М. Пріхно (6.1); С. П. Ральченко (8.3); В. О. Рубежанська (6.4); к.т.н., доц. М. П. Рудь (5.4); О. В. Рудь (5.4); к.е.н. І. М. Серватинська (6.5); к.е.н., доц. Ю. В. Ткаченко (1.3, передмова, загальне та наукове редагування); к.х.н., проф. О. М. Хоменко (7.3); к.е.н., доц. В. С. Чубань (7.4); к.е.н. А. М. Шевченко (5.2); к.е.н. Я. В. Шевчук (8.1); к.е.н. Д. В. Щербатих, Б. В. Шпильовий (5.3); к.е.н., доц. В. А. Шпильовий (6.2).

Рекомендовано до друку Вченою радою Черкаського державного технологічного університету (протокол № 18 від 30 червня 2017 р.).

Глобальне партнерство в парадигмі сталого розвитку: освіта, технології, інновації: монографія / [за заг. ред. О. Ю. Березіної, Ю. В. Ткаченко]; Черкаський державний технологічний університет. – Черкаси: Видавець Чабаненко Ю.А., 2017. – 524 с.

У колективній монографії висвітлено теоретико-методологічні ідеї глобального партнерства та сталого розвитку суспільства, наукові підходи до забезпечення сталого розвитку на локальному, регіональному, національному та міжнародному рівнях через інститут глобального партнерства, практичні рекомендації щодо збалансованої реалізації всіх компонент сталого розвитку.

ЗМІСТ

Передмова	7
Розділ 1. Глобальне партнерство і міжрегіональна кооперація для сталого розвитку	11
1.1. Концептуальні передумови розвитку глобального партнерства (<i>Петкова Л. О.</i>).....	11
1.2. Інституціоналізація норм і механізмів взаємодії в межах децентралізованої моделі економічного союзу (<i>Березіна О. Ю.</i>).....	20
1.3. Networking як основа глобального партнерства: досвід програми Британської Ради «Активні громадяни» (<i>Ткаченко Ю. В.</i>).....	45
1.4. Глобальне партнерство для сталого суспільного розвитку: міжрегіональне співробітництво (<i>Паламарчук Н. О.</i>).....	55
1.5. Міжрегіональне співробітництво: від локальних зв'язків до глобального партнерства (<i>Кулик Ю. С.</i>).....	66
1.6. Глобальне підприємництво – адаптація бізнесу до міжнародного середовища (<i>Ковальчук Я. О.</i>).....	81
Розділ 2. Освітні технології сталого суспільного розвитку	94
2.1. Освіта як соціальна технологія сталого розвитку (<i>Бойко А. І., Григор О. О.</i>).....	94
2.2. Аксиологічні детермінанти соціоекології у вимірах сталого розвитку (<i>Кожем'якіна О. М.</i>).....	102
2.3. Виховання особистості з природоохоронною позицією як передумова реалізації концепції сталого розвитку (<i>Ключка С. І., Жицька Л. І.</i>).....	110

Розділ 3. Економічні перспективи євроінтеграції: досвід країн-учасниць та можливості для України.....	123
3.1. Європейська економічна інтеграція: від галузевих об'єднань до єдиного ринку (<i>Гончарова Н. М.</i>).....	123
3.2. Вплив європейської інтеграції на технологічний рівень економік країн-нових членів ЄС (<i>Паламарчук Д. М.</i>).....	137
3.3. Перспективи реалізації свобод внутрішнього європейського ринку для економіки України (<i>Богуславська С. І.</i>).....	148
3.4. Оцінювання ефективності інтеграційних процесів (<i>Марущак Д. Ю.</i>).....	160
Розділ 4. Сталий розвиток регіонів України: інновації & економіка.....	171
4.1. Стратегічні напрями стимулювання інноваційно-інвестиційного розвитку економіки України (<i>Білик В. В.</i>).....	171
4.2. Впровадження технології активного позиціонування для формування інноваційної привабливості регіону (<i>Коломицева О. В., Пепчук С. М.</i>).....	185
4.3. Українська економічна модель і стратегічні напрями сталого розвитку національного промислового комплексу (<i>Захарченко В. І.</i>).....	207
4.4. Інформаційна парадигма сталого розвитку соціально-економічних систем (<i>Кунченко-Харченко В. І.</i>).....	227
4.5. Продуктивність підприємств як основа конкурентоспроможності території (<i>Вакуліна Ю. В.</i>).....	247
4.6. Підходи до аналізу інвестиційного клімату та оцінки інвестиційної привабливості території (<i>Лега Н. Ю., Василенко І. А.</i>)	257
Розділ 5. Фінансові інструменти та механізми сталого розвитку.....	266
5.1. Страхування як один з інструментів реалізації концепції сталого розвитку (<i>Гончаренко І. Г., Пасенко В. М.</i>).....	266
5.2. Імплементация зарубіжного досвіду подолання корупції як передумова фінансової стабілізації України (<i>Шевченко А. М.</i>)...	275
5.3. Формування системи фінансово-економічної безпеки банківських установ України (<i>Шпильовий Б. В., Щербатих Д. В.</i>).....	286
5.4. Краудфандинг : світовий досвід фінансування проектів та перспективи його використання в Україні (<i>Рудь О. В., Рудь М. П.</i>).....	303

5.5. Впровадження механізмів антикризового управління та фінансового менеджменту для забезпечення сталого розвитку підприємства (Шпильова В. О.).....	313
---	-----

Розділ 6. Сталий розвиток соціальної сфери: пріоритетні завдання та заходи.....	325
6.1. Фінансування стратегічних напрямів соціальної політики в контексті сталого розвитку (Пріхно І. М.).....	325
6.2. Моделі фінансового забезпечення розвитку соціальної сфери регіону (Шпильовий В. А.).....	336
6.3. Підвищення якості соціального захисту населення України через посилення ролі місцевих органів влади (Дудченко Н. В.).....	351
6.4. Ефективне управління регіональним ринком праці як напрям забезпечення сталого розвитку регіону (Рубежанська В. О.)	362
6.5. Фінанси домогосподарств як індикатор соціальної стабільності та сталості розвитку території (Серватинська І. М.).....	373

Розділ 7. Екологічна компонента сталого розвитку.....	383
7.1. Формування механізму управління екологічно-економічним розвитком регіонів (Головченко С. І.).....	383
7.2. Перехід до «зеленої» економіки як передумова збалансованого розвитку Черкаського регіону (Кришталь Т. М., Білека А. А.).....	397
7.3. Проблеми природно-заповідного фонду в контексті сталого розвитку Черкаської області (Хоменко О. М., Загоруйко Н. В.).....	409
7.4. Пожежі у природних екосистемах як чинник дестабілізації сталого розвитку (Чубань В. С.).....	420

Розділ 8. Підвищення енергоефективності та впровадження технологій енергозбереження.....	429
8.1. Енергетична безпека регіонів України : пріоритети та завдання на майбутнє (Шевчук Я. В.).....	429
8.2. Огляд існуючих методів, технологій та матеріалів для акумулювання теплової енергії (Беспалько С. А., Поляков С. П., Науменко Т. І.).....	451
8.3. Енергоаудит будівлі – крок на шляху до енергозаощадження (Бондаренко Ю. Ю., Бондаренко М. О., Ральченко С. П.).....	464

8.4. Підвищення ефективності роботи енергетичних джерел промислових підприємств регіону (Петренко А. М., Мельник І. В.)..	475
Список літератури.....	486
Додатки.....	511
Колектив авторів.....	519

ПЕРЕДМОВА

У вересні 2015 року в рамках 70-ї сесії Генеральної Асамблеї ООН у Нью-Йорк країни світу ухвалили нову програму сталого розвитку, згідно якої пріоритетом економічної політики на найближчі десятиліття повинна стати збалансованість соціальної, екологічної та економічної компонент суспільного розвитку, що стане запорукою добробуту і комфортного життя нинішнього та збереження майбутнього поколінь. Пріоритетними завданнями національного та регіонального розвитку є формування таких масштабів економічного зростання, що передбачатимуть зменшення витрат енергії та сировини, зменшення відходів і збалансування структур споживання відповідно до природних можливостей Землі. Нові Цілі сталого розвитку (ЦСР) встановлюють власні показники результативності в межах 17 цілей і 169 завдань. Однією із ЦСР є активізація механізмів глобального партнерства в інтересах сталого розвитку. Налагодження доброзичливих партнерських відносин між країнами-сусідами та в світогосподарському просторі в цілому є запорукою досягнення цілей сталого розвитку світової спільноти, забезпечення високої якості життя нинішнього та майбутнього поколінь. Особливо гострою на даному етапі для світової спільноти є проблема розвитку глобального партнерства для місцевого економічного розвитку на засадах ефективних соціальних комунікацій, міжрегіональної кооперації та транскордонного співробітництва.

Глобальне партнерство як нова форма суспільного устрою та передумова забезпечення досягнення Цілей сталого розвитку передбачає відповідну трансформацію системи світоустрою, в межах якої відбувається поступова інтегрованість країн в нову загальносвітову реальність. У результаті цього світ являє собою глобальну єдність, елементи якої взаємозалежні між собою як певна єдність у багатоманітності суперечностей. Це, у свою чергу, свідчить про нову реконструкцію світового геостратегічного простору та новий вектор сталого розвитку, в межах якого створюється нова система геополітичних, економічних і міжкультурних зв'язків.

Процес регіоналізації в сучасному світовому господарстві не обмежується сформованими в процесі історичного розвитку регіонами-країнами та регіонами посиленого впливу тріади, він характеризується також цілеспрямовано створюваними міжнародними регіонами (на базі співпраці та транскордонного співробітництва різних країн). В результаті процес регіоналізації протікає на чотирьох просторових рівнях: мегарівень регіоналізації визначається динамікою взаємодії центрів світової економіки та їх підсистем; мезорівень ототожнюється з процесом регіональної економічної інтеграції та функціонуванням інтеграційних об'єднань; макрорівень охоплює простір однієї країни і пов'язаний з посиленням зовнішньоекономічної активності її адміністративно-територіальних одиниць. В контексті глобального партнерства транскордонне співробітництво виконує роль специфічного каталізатора для створення регіонів вищих рівнів та опосередковує взаємозв'язки між країнами світу. Сьогодні глобальне партнерство варто розглядати як унікальну складну систему взаємозв'язків, входами якої є різного виду ресурси з акцентом на людський ресурс, інтеграція виступає як трансформаційний процес, а результатом (виходом) системи є регіоналізація.

Цілі сталого розвитку можуть бути досягнуті лише за умови відданості принципам глобального партнерства і співпраці. Починаючи з 1992 року, договірно-правова база України з іншими країнами та міжнародними фінансовими організаціями склала близько 40 міжнародних угод з питань технічного та фінансового співробітництва для реалізації в Україні проектів міжнародної технічної допомоги. Ці проекти є різними за обсягами фінансування та видами виконаних робіт: від надання консультацій, експертних оцінок, обмінів та навчань в різних секторах економіки до широкомасштабної підтримки заходів Уряду в реалізації масштабних проектів з суттєвими технічними компонентами.

У період з 2000 року по 2014 рік обсяги офіційної допомоги на потреби розвитку, яка надавалася розвиненими країнами, збільшилися на 66 %; проте гуманітарні кризи, викликані конфліктами чи стихійними лихами, вимагають усе більших обсягів фінансових ресурсів і допомоги. Багато країн також потребують офіційної допомоги на цілі розвитку для підтримки економічного зростання й торгівлі. В ситуації, в якій знаходиться Україна, сімнадцята ціль сталого розвитку, яка передбачає мобілізацію фінансових ресурсів за рахунок внутрішніх та зовнішніх джерел, є визначальною для забезпечення виходу країни зі стану кризи.

Інститути громадянського суспільства, і, насамперед, міжнародні організації, освітні та наукові установи, відіграють ключову роль у розробці та реалізації механізмів і інструментів глобального партнерства для сталого суспільного розвитку. Плідна робота керівництва, науковців, студентства Черкаського державного технологічного університету над визначенням шляхів та вирішенням завдань щодо забезпечення сталого розвитку на місцевому рівні шляхом реалізації глобальних партнерських ініціатив розпочалась у 2011 році підписанням меморандуму про співробітництво між Черкаським державним технологічним університетом та ПРООН в Україні. Саме у 2011 році університет став учасником Проекту ЄС/ПРООН «Місцевий розвиток, орієнтований на громаду». В освітні програми підготовки фахівців з менеджменту та бізнес-адміністрування було впроваджено навчальні дисципліни, спрямовані на формування у майбутньої управлінської еліти компетенцій та навичок сталого розвитку. В університеті створено Ресурсний центр зі сталого розвитку ЧДТУ – осередок реалізації комплексу заходів, спрямованих на впровадження концептуальних основ сталого розвитку на засадах реалізації політики залученості студентів, викладачів, населення, бізнес-структур до вирішення спільних проблем економічного, соціального та екологічного характеру. За шість років проведено десятки тренінгів, студентських дебатів, круглих столів та науково-практичних конференцій із проблематики сталого розвитку. Гарною традицією стали активна участь дебатних команд університету у Всеукраїнських дебатах зі сталого розвитку, виїзди студентів та викладачів у громади; участь студентів у всеукраїнських конкурсах наукових робіт, проведення тижнів сталого розвитку в університеті та наукових форумів.

У 2016 році підписано угоду про партнерство між Британською Радою в Україні та Черкаським державним технологічним університетом. Університет є активним учасником проектів Британської ради «Активні громадяни» та «Англійська мова для університетів». Результатом партнерства є численні просвітницькі заходи, присвячені ідеям сталого розвитку, проведені університетом за методологією Британської Ради для мешканців м. Черкаси та Черкаської області. Проведені локальні тренінги, спрямовані на активізацію громадянських ініціатив, розроблені та реалізовані за фінансової підтримки Британської Ради проекти соціальної дії, спрямовані на сталий розвиток територіальних громад Черкащини.

У травні 2017 року в Черкаському державному технологічному університеті відбувся другий міжнародний науковий форум «Проблеми сталого розвитку суспільства: погляд очима різних поколінь». Разом з науковцями, студентами та аспірантами Черкаського державного технологічного університету участь у роботі форуму прийняли регіональні координатори Проекту ЄС/ПРООН «Місцевий розвиток, орієнтований на громаду», науковці Національної мережі ВНЗ-партнерів Проекту, інших вищих навчальних закладів України, представники регіональних органів управління, бізнесу та громадських організацій Черкаської області, а також органів місцевого самоврядування м. Черкаси.

Відмінною особливістю форуму та його результату – колективної монографії, є багатоаспектність визначених учасниками завдань глобального партнерства, проблем сталого розвитку та міждисциплінарний підхід до їх вирішення. Ця монографія є результатом тісної співпраці науковців і практиків у розв'язанні складного й важливого наукового та практичного завдання: забезпечення сталого розвитку суспільства на засадах глобального партнерства, міжрегіональної кооперації, транскордонного співробітництва, партнерства різних суспільних інститутів. Своє бачення проблем та шляхи їх вирішення представили науковці (доктори та кандидати наук, професори, доценти, викладачі), що займаються вирішенням наукових проблем в сфері державного управління, філософії, фінансів, міжнародної економіки та бізнесу, маркетингу, інформаційної, економічної та цивільної безпеки, економіки та управління, інформаційних технологій, екології, енергетики та розвитку енерготехнологій і електротехнічних систем, машинобудування, а також практики – топ-менеджери підприємств, установ та організацій Черкаської області, представники влади. Колективна монографія спрямована на обмін результатами наукових досліджень щодо можливостей та перспектив глобального партнерства для забезпечення сталого розвитку суспільства та призначена для широкого кола читачів.

З повагою,
координатори Ресурсного центру зі сталого розвитку
Черкаського державного технологічного університету,
кандидати економічних наук, доценти

Олена Березіна та Юлія Ткаченко

РОЗДІЛ 1

ГЛОБАЛЬНЕ ПАРТНЕРСТВО І МІЖРЕГІОНАЛЬНА КООПЕРАЦІЯ ДЛЯ СТАЛОГО РОЗВИТКУ

1.1. Концептуальні передумови розвитку глобального партнерства *(Л. О. Петкова)*

Ідея глобального партнерства для вирішення стратегічних завдань сталого розвитку людства відображає реакцію світової спільноти, першочергово ООН, на новий етап глобалізації, обумовлений системною трансформацією сучасного світу. Розвиток глобального партнерства є однією з цілей, сімнадцятою за рахунком, серед тих, що визначені в 2015 р. оновленим порядком денним прийнятих Генеральною асамблеєю ООН Цілей розвитку тисячоліття. Їх стратегічна мета – забезпечення сталого, збалансованого розвитку людства. Ідея глобального партнерства полягає у посиленні макроекономічної стабільності у глобальному вимірі через узгодження політики окремих країн, визнання рівноправності країн-учасниць. Засобами досягнення поставленої мети визначені багатосторонні партнерства, здатні забезпечити вільний і взаємовигідний обмін знаннями, досвідом, технологіями та фінансовими ресурсами. Зважаючи на складність реалізації поставлених завдань, загострення політичних та економічних протиріч між провідними країнами та регіонами світу актуалізується питання можливості узгодженої глобальної політики, перспектив глобалізації в її сучасному прояві.

Упродовж тривалого періоду в науковому, експертному середовищі точаться дискусії щодо перспектив глобалізації, в яких авторські позиції розділились до протилежних – від повного її заперечення та аргументації щодо кризи всієї сучасної моделі світоустрою, до трактування глобалізації в розширеному аспекті, як об'єктивно зумовленого процесу розвитку людства, що має циклічний характер та переходить до наступного етапу

постіндустріальної глобалізації, визначеного домінуванням якісно нових, порівняно із попереднім етапом, факторів.

Сприймаючи глобалізацію як «дії чи процедури міжнародної інтеграції країн, що обумовлена зближенням світоглядів, товарів, ідей та інших аспектів культури»[1], слід усвідомити, що ключовими факторами її виникнення і поширення були технологічні інновації. Можливості для розширення географічних та структурних меж людської діяльності зростали і продовжують під впливом інновацій у розвитку транспорту, комунікацій тощо. Посилення зв'язків між країнами, їх економіками і людьми закономірно ведуть до посилення взаємозалежності як їх економічної діяльності, так і культури. Перспективи глобалізації як процесу, таким чином, визначаються передусім логікою науково-технологічного розвитку людства, який навряд чи можна зупинити. Прискорення інноваційних процесів у науковій, технологічній сферах постіндустріальних країн актуалізує проблему меж людського пізнання в різних галузях знань, яка щоразу долається новими вражаючими досягненнями. Зважаючи на зростаючий з часом обсяг як переваг, так і негативних проявів глобалізації, важливо оцінити, наскільки критичним має стати нагромадження проблем глобалізації для формування потужної хвилі протидії існуючому стану речей на рівні ключових глобальних акторів.

Сприйняття сучасного етапу глобального розвитку стало принципово іншим через наростання невдоволення наслідками глобалізації в числі тих країн і груп населення, які ще донедавна вважались її вигодонабувачами. Передусім, це середній клас у розвинутих країнах. Основні збитки цієї, досить значної, групи населення пов'язані із втратою робочих місць, які перемістились в країни з нижчим рівнем оплати праці і (або) були обумовлені підвищенням технологічності виробництва та відповідним підвищенням автоматизації робочих місць та використанням комп'ютерних технологій.

Неоднозначними стали наслідки ринкової трансформації для країн з постплановою економікою. Основною метою зміни соціально-економічної моделі для країн, що здійснюють трансформацію, залишається посилення їх міжнародної конкурентоспроможності, підвищення рівня і якості життя. Між тим, дослідження фахівців ЄБРР доводять, що лише 44 % населення в групі транзитивних економік мали підвищення рівнів доходів, що наблизило їх до відповідних соціальних груп розвинутих країн. При цьому 56 % населення відчували падіння рівня доходів чи настільки незначне

зростання, що збільшило їх відставання від відповідних соціальних груп у розвинутих країнах [2].

Значна частина країн із зростаючими ринками та трансформаційні, зокрема пострадянські, обтяжені неефективними за своєю галузевою структурою економіками. Економічне зростання світових лідерів визначається факторами ефективності та інноваційності на противагу екстенсивному ресурсоспоживанню. Показовою з позиції довго строковості дії факторів економічного зростання стала ситуація посткризового відновлення в країнах з різними моделями економічного розвитку та різною міжнародною спеціалізацією (табл. 1.1.1).

Таблиця 1.1.1

**Окремі макроекономічні показники
топ-10 експортерів нафти, 2015 р.**

№	Топ-10 країн-експортерів нафти	Видобуток, тис. бар/день	Видобуток, млн.т / рік	Частка в світі, %	ВВП / на душу нас., тис. дол. США в цінах 2010 р.	Експорт товарів / послуг, % від ВВП	Надходження від використання інтелектуальної власності, млрд. дол. США
1	Саудівська Аравія	12014	568,5	13,0	21,3	33,7	-
2	США	12704	567,2	13,0	51,6	12,6	124,665
3	Росія	10980	540,7	12,4	11,1	28,7	0,726
4	Канада	4385	215,5	4,9	50,1	31,6	4,339
5	КНР	4309	214,6	4,9	6,5	22,0	1,085
6	Ірак	4031	197,0	4,5	5,2	34,8	0,0003
7	Іран	3920	182,6	4,2	5,9*	24,2*	-
8	ОАЕ	3902	175,5	4,0	39,3	97,4	-
9	Кувейт	3096	149,1	3,4	35,9	54,4	-
10	Венесуела	2626	135,2	3,1	13,8*	16,7	-

* Дані за 2014 р.

Джерело: складено за даними: [3,4].

Постійне зростання світової економіки, її енергоспоживання формують постійний попит на енергетичні ресурси. Країни, що ними забезпечені, виграли в період високих світових цін, початку ХХІ ст. Однак, ресурсна обмеженість світового економічного розвитку закономірно призвела до нових можливостей її подолання. Відтак, з падінням цін на сиру нафту та газ, країни,

що не скористались над доходами для структурно-галузевого реформування, втрачають в середньо- та довгостроковій перспективі. Так, темпи економічного зростання (ВВП на душу населення) в 2010-2015 рр. за світової тенденції до збереження позитивних значень із наступним зростанням (1,514 % в 2015 р.) в деяких країнах групи експортерів нафти досягли від'ємних значень : Росія -3,068 %, Ірак -0,233 %, Кувейт -1,79 %, Венесуела -5,203 % (2014 р.). Країни із сировинною орієнтацією виробництва та експорту не використали всі можливості диверсифікації, не створили достатньо сприятливого середовища розвитку бізнесу, нових технологій, що можливе при більшій відкритості країн.

Стрімко набирають ваги інноваційні, інтелектомісткі фактори глобального економічного розвитку і зростання. Серед зазначеної групи країн статистика надходжень від використання інтелектуальної власності відома лише для п'яти, з надзвичайною варіацією абсолютних значень. Сумарні надходження від використання інтелектуальної власності в світі у 2015 р. склали 323,35 млрд. дол. США, 96,8 % з них створюються групою розвинутих країн-членів Організації з економічного співробітництва та розвитку (ОЕСР), 37,8 % припадає на країни ЄС, 38,5 % - на США.

Перехід до активного використання факторів ефективності та інноваційності економічного зростання відбувається і в країнах зі зростаючими ринками. Значно посилилась інноваційна складова міжнародної конкурентоспроможності в період 2006-2007 рр. - 2016-2017 рр. в КНР - з 57 місця субіндексу інноваційності серед 125 країн до 29 серед 132 (стан бізнес-середовища - 34 позиція, інновації - 30); Індонезія - із 41 до 32 (39, 31) відповідно, Об'єднані Арабські Емірати - із 40 до 21 (13, 25) [5].

Використання новітніх інноваційних технологій дозволяє створити засади для забезпечення високого і стійкого рівня ринкової конкурентної спроможності товарів та послуг національних економік. Останнє десятиріччя характеризується значними змінами в географічній структурі високотехнологічного виробництва та експорту. Склад країн - провідних експортерів високотехнологічної продукції зазнає суттєвих змін, лідерські позиції розвинутих країн доповнюються новими країнами із зростаючими ринками. Так, порівнюючи зі середньосвітовим показником частки високотехнологічної складової в структурі промислового експорту, що склала в 2015 р. 18,5 %, лідерами стали не лише розвинуті - Великобританія 21 %, Ісландія 20 %, Ірландія 27 %, Ізраїль 20 %, Мальта 32 %, Норвегія 21 %, Республіка Корея 27 %, Сінгапур 49 %,

США 19 %, Франція 27 %, Швейцарія 27 %, але і країни, що розвиваються – Китай 26 %, Казахстан 41 %, Малайзія 43 %, Палау 41 %, Сан-Томе і Принсіпі 42 %, Таїланд 21 %, Філіппіни 53 % [4]. Країни із зростаючими економіками (Індонезія, Малайзія, Південна Корея, В'єтнам) значно посилюють свої позиції в області розвитку високих технологій і світового експорту високотехнологічної продукції, та починають конкурувати на експортному ринку високих технологій. За рахунок нижчої, ніж у розвинених країнах, вартості факторів виробництва країнам, що розвиваються, вдалося значно покращити свої позиції як виробників високотехнологічної продукції.

За визначенням К. Швабба [6], сучасні глобальні трансформації детермінуються поєднанням цифрових, фізичних та біологічних технологій, що не лише змінюють світ навколо нас, але примушують переглянути саму ідею про те, що означає бути людиною. Прийдешня четверта промислова революція обумовить перехід до нових систем, індивідуальні технології стають всюдисущими, змінюють спосіб виробництва, споживання, спілкування, руху, генерації енергії. Виникають нові загрози, що впливатимуть на ринки і майбутнє праці, нерівність доходів, геополітичну безпеку, систему соціальних цінностей, етичні норми.

«Вікова дискримінація», притаманна будь-якому етапу науково-технічного розвитку, загострюється в наш час. По-перше, відбуваються кардинальні зміни у віковому складі населення світу. Так, за оцінками фахівців ООН [7], кількість населення у віці понад 60 р., що складала у 2000 р. близько 600 млн. осіб, в 2050 р. зросте до 2 млрд. осіб. Відсоткова частка осіб старшого віку за цей час зросте вдвічі, з 10 до 21 %, а частка дітей скоротиться на третину – з 30 до 21 %. Драматичними ці зміни стали у розвинутих країнах, де посилюються проблеми безробіття та нестійкості пенсійних систем. По-друге, технології XXI ст. настільки динамічні, що конкурентні переваги у компаніях-лідерах мають наймолодші працівники. Для порівняння: середній вік працівника в США – 42 р., тоді як середній вік співробітників ІТ-компаній склав: Facebook – 28 р., LinkedIn – 29 р., Google – 30 р., Apple, Amazon – 31 р.[8].

Глобальна економічна криза 2007-2009 рр. відобразила нагромадження системних протиріч планетарного характеру, притаманних існуючій моделі споживання і виробництва. Найбільш важливі – небувало високі рівні безробіття, підвищені екологічні загрози, навантаження на природні ресурси, зростаюча майнова нерівність, що підриває основи соціальної згуртованості.

Критичне збільшення кількості населення, невдоволеного економічним станом своїх країн, змінюють політичний та геополітичний порядок денний. Зростання прихильників популізму та протекціонізму, що обіцяють повернути минулі стабільність і прогнозованість життя, – наслідок, в тому числі, неоліберальної моделі глобалізації та технічного прогресу. Зміни в зовнішньоекономічній політиці Великобританії та США в 2016-2017 рр. відображають зазначену тенденцію. Разом з тим, вона не є однозначною. Зовнішньоекономічна відкритість сприяла економічному зростанню багатьох країн. Не випадково, реакцією КНР в особі її лідера Си Цзиньпіна на протекціоністські тенденції політики провідних країн став захист переваг відкритого світу: «Ніхто не може перемогти у торговельних війнах... Необхідно слід змінити певні підходи щодо міжнародної економічної взаємодії, запровадивши принцип рівності незалежно від розмірів і потужності країни... Майбутнє – за новою економічною моделлю розвитку, заснованою на технічних інноваціях» [9]. Між тим, саме технологічний прогрес стимулює наростаючий масштаб фундаментальних змін в глобальному вимірі та має три особливості: технології XXI ст. дискримінаційні з вікової точки зору; надзвичайна доступність нових «продуктів» та швидкість їх поширення; об'єктивна потреба країнам адаптувати свої внутрішні системи відносин до нового глобального стандарту задля власної конкурентоспроможності [10].

Роль науки, техніки та інновацій (НТІ) в реалізації цілей сталого розвитку є визначальною. Створена Європейською комісією незалежна експертна група призначена для моніторингового та консультативного супроводу реалізації нового «Порядку денного 2030» в реалізації глобальної політики сталого розвитку. Визначається, що саме НТІ стануть основним інструментом реалізації нового порядку денного глобального розвитку, оскільки вони здатні посилити ефективність як в економічній, так і в екологічній складових розвитку, винайти нові та більш комфортні умови задоволення потреб людини, розширення прав і можливостей людей на власне майбутнє. Успішне використання науково-технологічного, інноваційного потенціалу потребує зміщення фокусу уваги на проблематику сталого розвитку та переорієнтація від вже звичної передачі технології до формування інноваційного простру; посилення партнерських зв'язків різних за рівнем розвитку країн із залученням всіх зацікавлених сторін, в тому числі, – приватного сектору, індивідуальних ініціатив; запровадження «walk the talk» –

вищого рівня узгодження політики учасників для усунення недоліків, забезпечення внутрішньої інтеграції, створення можливостей отримати вигоду від інноваційних та технологічних проривів [10].

Таким чином, в числі визначальних передумов трансформаційних змін світового економічного порядку та управління ним можна визначити:

–прискорення технологічного розвитку людства, настання четвертої промислової революції, яка кардинально змінює процеси відтворення, споживання, використання капіталу, передусім, людського;

–незворотні структурно-функціональні зміни в системі глобального виробництва благ, що втілилось не лише у відміні чи зменшенні цінності традиційних професій, але визначило межі фізичної та психологічної адаптивності людей до нових умов життя;

–обумовлене фундаментальними змінами, зближенням структури споживання у розвинутих країнах та рештою світу посилення конкуренції за розміщення виробництв;

–посилення конкурентних позицій країн, що розвиваються і набуття ними ролі основних драйверів світової економіки, що супроводжується зростаючим прагненням до нової геоекономічної та геополітичної ролі;

–зміна глобального політичного простору перед викликами нових загроз, усвідомлена необхідність консолідації міжнародних зусиль у вирішенні глобальних проблем, обумовлених, в числі інших, протиріччями технологічного прогресу.

Трансформація нинішнього етапу глобалізації активізує формування нових механізмів міжнародної взаємодії, функціонування галузевих ринків, глобального управління. Порядок денний глобального сталого розвитку базується на здобутках попередніх двадцяти років реалізації ідеї збалансованості і довгостроковості та посилений принципами універсальності та інклюзивності. За нинішнього етапу глобалізації єдність економічних, екологічних та соціальних аспектів розвитку світового господарства – не лише теоретична конструкція, але складова успішного управління всіх рівнів. На рівні міждержавних та міжрегіональних зв'язків також посилюються зміни, що вимагає нових підходів щодо інтеграції та кооперації і бере за основу концепцію «глобального партнерства» (рис. 1.1.1).



Рис. 1.1.1 Концептуальні основи забезпечення глобального партнерства

Джерело: адаптовано на основі [11].

Виробництво продукції, яка б була конкурентоспроможною на національному та світовому ринках залежить, звичайно, від створення новітніх технологій та їх впровадження, здійснення наукових досліджень розробок, інноваційної діяльності корпорацій, інвестицій в галузь, державної інноваційної політики. Запровадження принципів глобального партнерства спрямоване, в тому числі, на виправлення ситуації, коли більшу вигоду від інноваційної інтеграції отримують країни – лідери, у той час як учасники з низьким рівнем інноваційного потенціалу залишаються на периферії глобальної інноваційної системи.

На сьогоднішній день країни з більш високим інноваційним потенціалом залучають до різнорівневих інтеграційних процесів учасників, які мають потенційні конкурентні переваги, і отримують доступ до нових ринків для продукції обробної промисловості на стадії зрілості, подовжуючи її життєвий цикл; притягують до себе продуктивні ідеї, інтелектуальні ресурси; розвивають ресурсну базу, скорочують витрати виробництва та підвищують продуктивність за рахунок припливу кваліфікованих кадрів розумової праці на менш витратних умовах. Актуальна потреба країн із зростаючими ринками у зменшенні відставання від лідерів та створення конкурентних переваг за рахунок ефективного використання потенціалу інноваційного зростання буде реалізована ефективніше при повноцінній реалізації запропонованих заходів підтримки глобального партнерства.

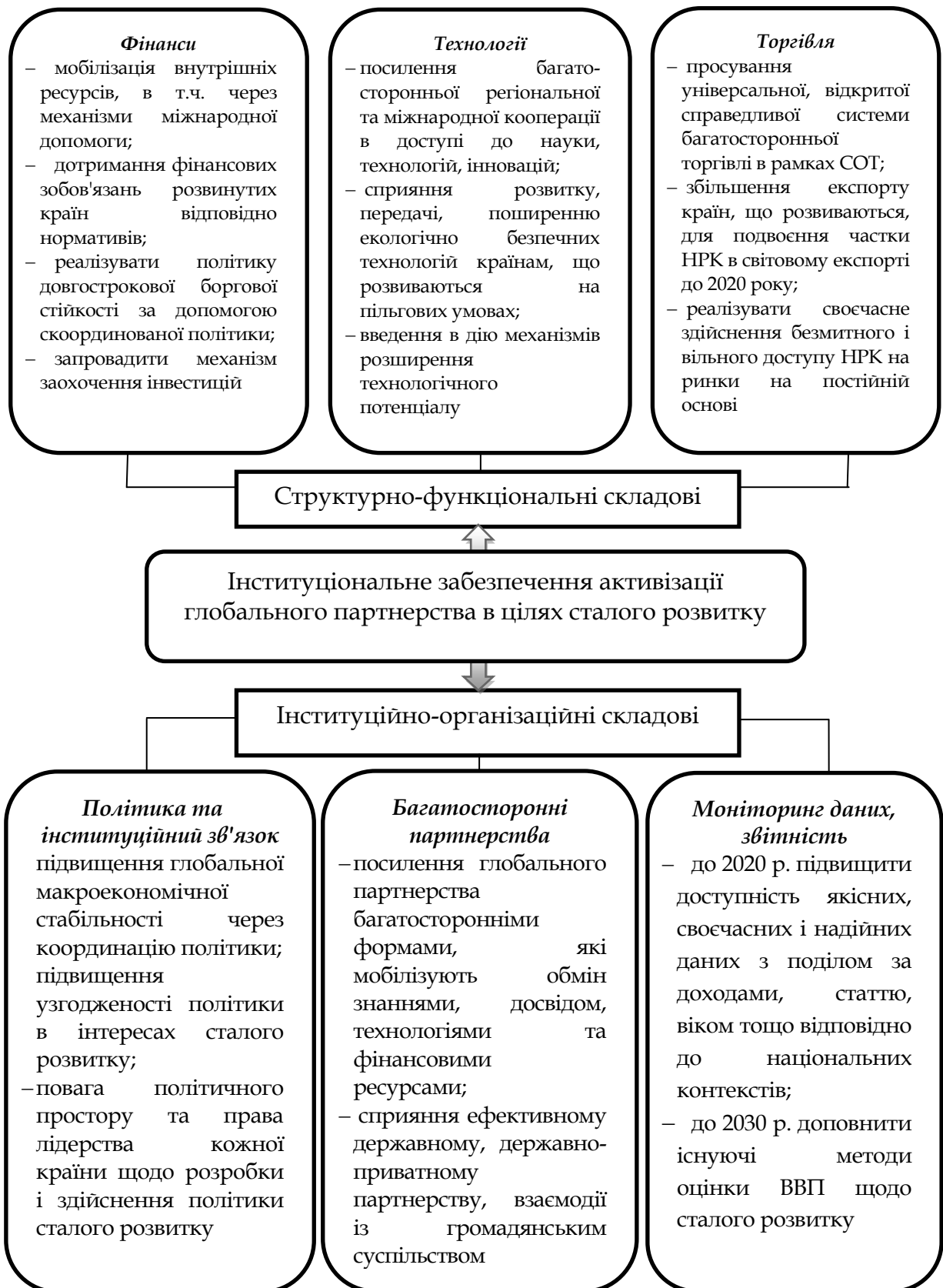
Вони поєднують механізми підтримки та регулювання у фінансовій, технологічній, зовнішньоторговельній площині, а також, що важливо, – підвищення рівня глобальної макроекономічної стабільності, посилення узгодженості національних та міжнародної політики сталого розвитку, забезпечення поваги до політичного простору та права на лідерство кожної країни, що здійснює політику подолання бідності та сталого розвитку.

1.2. Інституціоналізація норм і механізмів взаємодії в межах децентралізованої моделі економічного союзу

(О. Ю. Березіна)

Децентралізована модель економічного союзу покладена в основу побудови європейського ринку (ЄР). Засадничими принципами цієї моделі є відсутність дискримінації, вільний доступ до ринку, конкуруючий федералізм (рис. 1.3.1).

Принцип недискримінації (відсутності дискримінації) є основою чотирьох свобод ЄР. Цей принцип ґрунтується на ст. 12 Договору про ЄС (Ніщцького договору), ст. 18 Лісабонського договору), яка забороняє будь-яку дискримінацію за ознакою національності. Спираючись на дану норму, Європейський Суд сформулював загальний принцип права, відомий як «принцип рівності». При цьому забороні дискримінації за ознакою національності було надано більш широке розуміння, що включає заборону дискримінації за будь-якої підстави. З метою забезпечення свободи руху товарів, осіб, послуг і капіталу визнається неприпустимою як пряма, так і непряма дискримінація.

За принципом недискримінації слідує принцип взаємного визнання (або принцип взаємності): якщо товар законно виготовлено та випущено на ринок в одній державі-члені ЄС, то він повинен бути допущеним на ринок будь-якої іншої держави-члена, навіть якщо він не відповідає її технічним або іншим вимогам.

Цей принцип був вперше сформульований у Справі 120/78, відомій як *Cassis de Dijon* [3] в контексті вільного руху товарів. Обмежити допуск товарів на ринок можна тільки за підстав, закріплених у статті 30 ДФЄС (ст. 36 Лісабонського договору), а також керуючись обов'язковими вимогами захисту життєво важливих публічних інтересів [18]. Зазначений принцип є основоположним початком Директиви 2006/123/ЄС від 12.12.2006 р. «Про послуги на внутрішньому ринку» [10].

Наступний – принцип вільного доступу до ринку, визначений в ст. 43 ДФЄС (стаття 49 Лісабонського договору). Переваги цього принципу полягають у тому, що він усуває будь-які неправомірні обмеження в торгівлі [7]. Практичне застосування свободи руху товарів, осіб, послуг і капіталу неминує призводити до конкуренції різних національних правових систем, оскільки приватні особи незадоволені політичним, правовим або соціальним середовищем,

в якому вони перебувають, можуть переміститись в іншу державу, де умови для них є більш прийнятними.



Рис. 1.2.1 Концептуальна схема норм Європейського ринку

Джерело: складено за результатами вивчення та узагальнення норм [20]

Це стимулює держави-учасниці до розробки більш досконалих, привабливих моделей правового регулювання відповідних відносин. Таке явище відоме як «конкуруючий федералізм», або «конкуренція регулювань». Результатом конкуруючого федералізму є розробка оптимального, ефективного, інноваційного законодавства, здатного залучити приватних осіб. Разом з тим зазначений процес має і негативні наслідки, оскільки найбільш привабливий правовий режим не завжди означає найбільш оптимальний і досконалий правовий режим. Дане явище було досліджено в корпоративному праві на прикладі «синдрому штату Делавер» [4]. Таким чином, принципи недискримінації, вільного доступу до ринку, конкуруючого федералізму в їх взаємозв'язку були покладені в основу децентралізованої моделі Європейського ринку. В цілому, формування та функціонування ЄР знаходиться у тісному взаємозв'язку з іншими формами міжнародної економічної інтеграції та характеризується запровадженням нових законодавчих ініціатив щодо регулювання економіко-політичних питань та жорстких економічних регуляторів із метою досягнення стабільності ринку.

Одним з ключових завдань європейської інтеграції було створення спільного ринку, функціонування якого базується на принципах митного союзу. Це розповсюджується на весь товарообіг і передбачає заборону між державами-членами ЄС мита на імпорт і експорт і будь-яких еквівалентних їм зборів, а також ухвалення спільного митного тарифу щодо третіх країн.

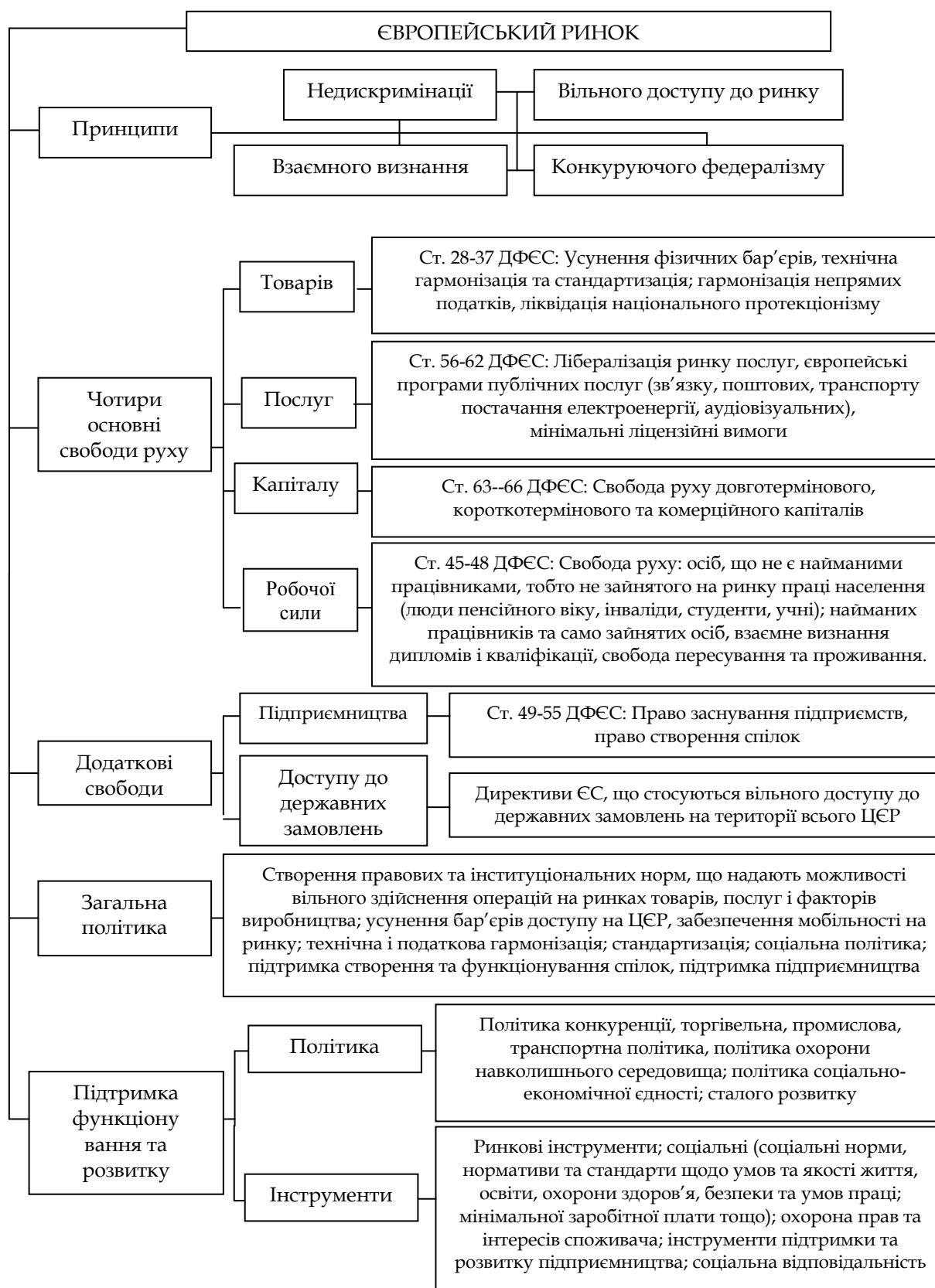
Згідно ст. 28 ДФЄС (ст. 23 Лісабонської угоди) ЄР включає митний союз, який повинен охоплювати всю торгівлю товарами і який тягне за собою заборону між державами-членами митних зборів на імпорт та експорт і всіх зборів, що мають еквівалентну дію, а також прийняття спільного митного тарифу в їх відносини з третіми країнами. Згідно ст. 30 ДФЄС, така ж заборона поширюється також на митні збори фіскального характеру [7].

Статтею 29. ДФЄС (ст. 24 Лісабонської угоди) встановлено, що продукти, які надходять з третьої країни, на ЄР знаходяться у вільному обігу, якщо імпорتنі формальності були дотримані і будь-які мита або збори, що мають еквівалентну дію та підлягають оплаті, були стягнуті в державі-члені [7].

У своїй діяльності щодо регулювання і нагляду за вільним рухом товарів на Європейському ринку Європейська Комісія повинна керуватися: необхідністю сприяння розвитку торгівлі між державами-членами та третіми країнами; необхідністю

розвитку в умовах конкуренції всередині Європейського Союзу, в тій мірі, наскільки він забезпечує підвищення конкурентоспроможності підприємств; необхідністю уникнення порушень вільної конкуренції між державами-членами щодо готової продукції - для цього слід орієнтуватись на вимоги Європейського Союзу щодо поставок сировини і напівфабрикатів; необхідністю уникнення суттєвих потрясінь в економіці держав-членів і забезпечення раціонального розвитку виробництва та зростання споживання в ЄС (ст. 32 ДФЄС) [7].

В ст. 34, 35 ДФЄС йдеться про заборону кількісних обмежень на імпорт та експорт, а також всіх заходів, що мають рівнозначний ефект. При цьому положення цих статей не виключає заборон чи обмежень імпорту, експорту або транзиту товарів, виправданих з точки зору суспільної моралі, громадської політики або громадської безпеки; охорона здоров'я та життя людей, тварин або рослин; захисту національних скарбів, що мають художню, історичну або археологічну цінність; або захисту промислової та комерційної власності. Такі заборони або обмеження не повинні, однак, бути засобом свавільної дискримінації чи прихованого обмеження в торгівлі між державами-членами [7].

Питанням регулювання діяльності монополій на ЄР присвячена стаття 37 ДФЄР: держави-члени повинні регулювати будь-які державні монополії комерційного характеру, з тим, щоб гарантувати, що не існує ніякої дискримінації по відношенню до умов, при яких товари поставляються і продаються між громадянами держав-членів. Положення цієї статті застосовуються до будь-якого органу, за допомогою якого держава-член, в законі або фактично, прямо чи непрямо контролює, визначає чи суттєво впливає на імпорт або експорт між державами-членами. Ці положення застосовуються також до монополій, переданих державою іншим суб'єктам ринкових відносин [7].

Європейський ринок, який функціонує на принципах митного союзу і свободи руху товарів, безумовно створює унікальні можливості для підприємств. Зняття внутрішніх торговельних бар'єрів (фізичних, технічних, фіскальних та ін.) дозволяє зняти всі дискримінаційні обмеження між агентами ринку товарів. Вільний рух товарів в межах ЄР сприяє більш ефективному виробництву, оскільки дозволяє виробникам з різних країн-учасниць ЄС конкурувати між собою. Крім того, вільний рух товарів забезпечує реалізацію положень абсолютних і відносних переваг, що, поряд з іншими можливостями, дозволяє підприємствам ефективніше

та дешевше використовувати наявні ресурси для виробництва і реалізації товарів.

З іншого боку, до цих пір існують також певні труднощі у вільному переміщенні товарів у межах ЄР, які насамперед полягають у недотриманні принципу взаємного визнання технічних норм і стандартів державами-членами ЄС на практиці. Так, за проведеними Європейською комісією опитуваннями, 75 % фірм та компаній ЄС вважають, що пріоритетом номер один для Європейського ринку повинно стати усунення технічних бар'єрів у торгівлі товарами. Майже кожна п'ята шведська компанія стикається з бар'єрами в торгівлі, а найбільшою для іспанських бізнесменів проблемою, з якою їм доводиться стикатися під час реалізації транс'європейських торговельних проектів, є технічне регулювання й оцінка відповідності. Недотримання принципу взаємного визнання скорочує торгівлю між державами-членами ЄС. Цю обставину слід віднести до загроз функціонування підприємств в межах ЄР. Крім того, недостатнім є рівень впровадження норм директив ЄС, що передбачають гармонізацію національних систем сертифікації та стандартизації продукції, у національне законодавство держав-членів. Наприклад, лише 25 % зі 600 стандартів, необхідних для створення однорідного ринкового середовища у сфері будівельних матеріалів, було впроваджено державами-членами через 10 років після набуття чинності Директиви щодо будівельних матеріалів [15].

Іще однією загрозою є те, що і сьогодні держави-члени демонструють свою винахідливість у встановленні заходів, що мають наслідки, еквівалентні кількісним обмеженням імпорту та експорту, відкритим залишається питання гармонізації фіскальних систем країн-членів, а також встановлення ними технічних бар'єрів.

Поряд зі свободою пересування товарів, в межах ЄР забороняється обмеження свободи надання послуг громадянами однієї держави-члена ЄС на території чи громадянам іншої держави-члена ЄС, що врегульовано ст. 56 ДФЄС. Свобода руху послуг і свобода здійснення підприємницької діяльності дозволяє самозайнятим особам вільно пересуватися в межах ЄС і займатися своєю професійною діяльністю в сфері надання послуг на постійній чи тимчасовій основі. В ст. 57 містяться норми, що визначають види діяльності, які відносять до послуг (діяльність промислового чи комерційного характеру, діяльність ремісників та професіоналів, які зазвичай приносять прибуток або іншу послугу навзаєм). Ст. 58 містить положення, що регулюють свободу руху послуг

на специфічних ринках (транспортних, банківських та страхових послуг) [7]. Поняття послуги, згідно ДФЄС містить всі форми господарської діяльності, які не визначенні положеннями договору щодо інших свобод. Конструктивними елементами послуги є: одноразова (в розумінні необхідності отримання чергових замовлень) дія особи, що надає послугу, за яку отримує винагороду; факт перетину кордону країни-члена всередині ЄС, тобто кордон перетинає або особа що надає, або що отримує послугу, або ж сама послуга.

В ст. 59 зазначено, що для забезпечення лібералізації конкретної послуги, Європейський Парламент і Рада, діючи відповідно до звичайної законодавчої процедури і після консультацій з Економіко-соціальним комітетом, повинні видавати Директиви, при цьому пріоритет в якості загального правила слід приділяти тим послугам, які безпосередньо впливають на витрати виробництва або лібералізація яких сприяє розвитку торгівлі товарами [7].

Особлива увага до цього сектору європейської економіки прикута також з інших причин. Саме у сфері послуг були створені 95% нових робочих місць ЄР впродовж 1997–2002 рр. і, як показують результати багатьох досліджень, на сьогодні цей потенціал не вичерпано. Частка послуг у сукупному ВВП країн-членів ЄС становить майже 78 %, проте послуги становлять лише 20 % усієї торгівлі між державами-членами ЄС.

Незважаючи на це, законодавство відносно цієї свободи не настільки розвинене, як щодо інших свобод. Цю прогалину було заповнено прийняттям директиви про послуги на внутрішньому ринку з метою зняття обмежень між країнами з надання послуг.

За оцінками Комісії завершення формування єдиного ринку послуг призведе до зростання ВВП ЄС на 0,6 % та дасть змогу додатково створити ще близько 600 тис. робочих місць (зростання на 0,3 %). Чітко окреслює існуючі сьогодні проблеми формування єдиного ринку послуг ЄР Директива 2006/123/ЄС про послуги на внутрішньому ринку [10].

Отже, найбільші труднощі сьогодні виникають із формуванням єдиного ринку послуг. На вирішення цих проблем спрямовані положення Директиви 2006/123/ЄС [10], яка стосується послуг, що надаються особами, котрі заснували свою діяльність в межах ЄР. Директива спрямована на врегулювання окремих механізмів функціонування ринку послуг (її положення не стосуються фінансових, транспортних, поштових, аудіовізуальних та ігрових послуг, а також послуг електронної комунікації, служб зайнятості,

послуг у сфері охорони здоров'я, місцевого самоврядування, окремих соціальних послуг (догляду за дітьми, соціального притулку й допомоги), послуг особистої безпеки.

Серед основних завдань директиви є такі:

- 1) поліпшення підґрунтя для економічного зростання та підвищення зайнятості;
- 2) побудова європейського ринку послуг шляхом усунення правових і адміністративних бар'єрів для розвитку діяльності з надання послуг;
- 3) посилення прав споживачів послуг;
- 4) встановлення правових зобов'язань, спрямованих на налагодження ефективної адміністративної співпраці між державами-членами [10].

Так, для усунення адміністративних і правових перешкод для надання послуг у рамках цієї директиви планується створення єдиних пунктів контакту, де суб'єкт з надання послуг буде зобов'язаний (матиме змогу) виконати всі необхідні для його діяльності формальності (з обов'язковим наданням можливостей виконання цих формальностей електронним способом). Передбачається створення єдиних умов і процедур дозвільних схем, заборона деяких обмежуючих правових норм в окремих країнах-членах, оцінка інших правових норм на предмет їх відповідності положенням директиви.

На зміцнення взаємної довіри й допомоги спрямовані такі намічені заходи, як створення мережі співпраці, що базується на чіткому й зрозумілому розподілі обов'язків між країнами-членами стосовно контролю за діяльністю осіб, котрі надають послуги. Передбачається впровадження механізму взаємних попереджень; ініціатив, спрямованих на підвищення якості послуг наприклад системи добровільної сертифікації якості, підписання угод між національними торговими палатами чи професійними асоціаціями), заохочення прийняття професійними асоціаціями кодексів поведінки, спрямованих на посилення підприємницької діяльності в інших країнах-членах.

Проблеми лібералізації ринку послуг ЄС носять не тільки екстериторіальний характер. Важливе місце сьогодні посідає лібералізація сфери послуг із точки зору відкриття її для конкуренції. Вирішення проблеми низького рівня лібералізації багатьох секторів сфери послуг розглядається в контексті досягнення цілей Лісабонської стратегії: підвищення конкуренції на ринку ЄС, конкурентоздатності економіки ЄС у світі, зайнятості, добробуту

населення Європейського Союзу. Насамперед, лібералізація повинна торкнутися послуг загального економічного інтересу, тобто телекомунікаційних послуг, послуг газо- й електропостачання, транспортних і поштових послуг.

В одному зі своїх робочих документів Комісія зазначає, що, незважаючи на певні відносні успіхи лібералізації секторів телекомунікацій та енергопостачання, кількість конкурентів на ринках відповідних послуг фактично в усіх країнах-членах залишається малою, а частка старих компаній високою [2]. Наприклад, незважаючи на те, що країни-члени впровадили норми шести директив Ради у секторі телекомунікацій, на їхніх ринках продовжує діяти від одного (у дев'яти країнах-членах) до 11 (Швеція) головних конкурентів, а частки старих діючих підприємств у загальній їх кількості перевищують 50% майже в усіх випадках. У секторах електро- і газопостачання головні труднощі пов'язані з низькою подільною здатністю сектору, виникненням великих пан'європейських компаній, проблемами доступу до мереж енергопостачання тощо. Подібна ситуація характерна і для газового сектору. Згідно з Першою директивою з електроенергії [9] і Газовою директивою [11] усі країни-члени повністю лібералізували відповідні сектори до 1 липня 2007 р. У секторах транспорту та поштових послуг процес лібералізації значно відстає. Найбільш вагомим зрушенням у транспортному секторі були досягнуті щодо залізничних перевезень. Тут повністю відкриті для конкуренції міжнародні залізничні вантажні перевезення. З 2007 р. розпочато процес лібералізації національних ринків залізничних вантажо- та пасажироперевезень. Труднощі з лібералізацією залізничного сектору пов'язані з важкою доступністю міжнародних мереж, неадекватним правовим національним регулюванням та ін. Сектор поштових послуг сьогодні характеризується відкритістю на рівні 25 % у середньому по ЄС. Найбільш відкритими для конкуренції є ринки поштових відправлень Естонії, Фінляндії і Швеції (майже 100 %), середній рівень характерний для Чехії, Нідерландів та Данії. У разі повної лібералізації ринку поштових відправлень у Німеччині, Великобританії і Нідерландах, частка яких разом становить близько половини усього ринку відповідних послуг ЄС, середні показники відкритості для ЄС становитимуть 60 % [2].

Отже, для підприємств можливості полягають у подальшій лібералізації ринку послуг, що сприятиме встановленню вільної конкуренції на цьому ринку. Відповідно, постачальники послуг зможуть розширити обсяги своєї діяльності, а підприємства, що

користуються послугами на ринку - придбати послуги з найкращим співвідношенням ціни і якості. Загрозами для функціонування підприємств на цьому ринку можуть бути обмеження конкуренції, пов'язані з функціонуванням природних монополій (зокрема у сфері виробництва, розподілу та постачання енергії, водопостачання та водовідведення), а також небажання окремих держав-членів відкривати ці ринки.

Свобода руху капіталу в межах ЄР є необхідною базою для реалізації решти свобод (руху товарів, послуг, робочої сили). Адже будь-яка господарська діяльність потребує інвестицій, як, власне потребує оплати робота найманого працівника. Слід розрізняти поняття руху капіталу (фінансова трансакція, спрямована на депонування або інвестування певної суми коштів) та поточні платежі (переказ іноземної валюти, взаємні виплати в межах пов'язаної з іноземною валютою трансакції).

В главі 4 ДФЄР (ст. 63-66) [7] викладено норми, що визначають як свободи, так і окремі обмеження руху капіталу як між країнами-учасниками ЄС, так і між державами-членами і третіми країнами. Найважливішим є те, що країни-члени ЄС ліквідують між собою всі обмеження, що стосуються руху капіталу, який є власністю осіб, що постійно проживають в країнах-членах ЄС та будь-якої дискримінації за національністю, місцезнаходженням сторін, або за місцем розташування об'єкту, в який інвестується капітал. В статті 63 прямо вказано, що всі обмеження на рух капіталу між державами-членами та між державами-членами та третіми країнами заборонені. Свобода руху капіталу передбачає не тільки можливість безперешкодних платежів та переказів через кордони, але і покупку нерухомості, акцій компаній та інвестування між країнами (ст. 64). Водночас, дискримінація щодо умов використання капіталу повинна бути ліквідована лише настільки, наскільки це є необхідним для функціонування ЄР. В цій нормі міститься певна загроза (ризик) для підприємств з точки зору можливого обмеження пересування капіталу підприємства за визначених обставин чи надмірного контролю з боку регулюючих та контролюючих органів за потоками капіталів підприємства. Але вірогідність настання такого ризику є низькою якщо підприємство працює в правовому полі, а також якщо внутрішні та зовнішні фінансові кризові явища не несуть великої загрози європейському ринку капіталів, а відповідно, і немає необхідності жорсткого втручання та регулювання внутрішніх макроекономічних та монетарних процесів.

Обмеження щодо свободи руху капіталу полягають в наступному (ст.65, 66 ДФЄС):

- норми внутрішнього законодавства країн, що регулює ринки капіталу і кредитну систему, може використовуватися країнами-членами ЄС лише так, щоб вони не були дискримінаційними;

- кредити на пряме фінансування чи фінансування за допомогою посередників з країн-членів ЄС, або регіональних органів управління чи місцевого самоврядування з цих країн не мбудуть ні надаватися, ні розміщуватися в цих країнах, якщо такі країни не досягнуть попереднього порозуміння на цю тему;

- якщо рух капіталу призведе до проблем на ЄР, то Європейська Комісія після консультацій з Європейським парламентом може надати країнам-членам право відмінити визначені кроки з лібералізації ринку капіталів, що були здійсненні з моменту створення ЄС;

- проблеми платіжного балансу можуть бути підставою для введення обмежень свободи руху капіталу;

- у виняткових обставинах, коли рух капіталу в треті країни або з них викликає або загрожує викликати серйозні труднощі для функціонування ЄС, Рада, на пропозицію Комісії та після консультацій з Європейським центральним банком, може ввести захисні заходи щодо третіх країн на термін, що не перевищує шести місяців, якщо такі заходи є необхідними і обґрунтованими [7].

Отже, повніша інтеграція фінансових ринків також залишається актуальним питанням європейського сьогодення. Просування у цьому напрямі сприятиме зростанню виробництва та зайнятості в ЄС шляхом ефективнішого розподілу капіталу і створення кращих умов для фінансового бізнесу. Критичний обсяг нормативно-правових актів у цій сфері вже досягнуто, тому основна увага Європейської Комісії прикута до імплементації цих правових норм та отримання від них максимальної віддачі. Скасовані всі правові бар'єри для вільного руху капіталу в межах ЄР і для вільного входження на ринок нових фінансових бізнес-структур. Важливою проблемою залишається координація політики формування єдиного ринку капіталу з іншими суміжними загальноєвропейськими політиками (заходами), що дасть змогу підвищити ефективність їх синергізму. До таких «інших» політик можна віднести заходи щодо охорони й захисту прав споживачів і фінансових установ, податкову політику, боротьбу із фінансовими зловживаннями, політику розширення, боротьбу з тероризмом тощо.

Підсумовуючи зазначимо, що існуюче регулювання свободи руху капіталу в межах ЄР є простим і однозначним: забороняється впровадження будь-яких обмежень руху капіталу між країнами-членами ЄС, а також між країнами-членами та третіми країнами. Будь-який контроль ввезення або вивезення іноземної валюти може відбуватися лише з метою отримання статистичних даних або адміністрування, виконання фіскальних функцій, а також нагляду за фінансовими інституціями і не може призводити до невмотивованого безумовного обмеження свободи руху капіталу. Свобода руху капіталу надає фізичним особам та підприємствам можливості вільного вибору суб'єкту, обсягу та призначення інвестиційних вкладень, підвищити ефективність інвестування. Вільний рух капіталу обумовлює зростання інвестиційної привабливості територій та інвестиційного процесу в цілому, адже конкуренція може витіснити з ринку менш еластичні і інвестиційно непривабливі пропозиції.

Вільне пересування осіб є однією з чотирьох фундаментальних свобод ЄР. Метою вільного руху осіб є створення єдиного ринку праці і виробництва на всій території Європейського Союзу, необмеженого кордонами держав-членів. Вільне пересування людей забезпечує їм кращі можливості використовувати свою кваліфікацію. Водночас, ця свобода має сприяти швидшому зростанню економіки окремих держав-членів і європейської економіки загалом [14, С. 492]. Вільний рух осіб розповсюджується на громадян країн-учасниць ЄС, а саме працівників, роботодавців, самозайнятих осіб, а також незайнятих осіб (пенсіонери, студенти, інваліди та ін., що не зайняті в соціально-економічній сфері). Вільний рух робочої сили (найманих працівників) регулюється ст. 45-55 ДФЄС (Маастрихтської угоди про створення Європейського Союзу). Нині свобода руху осіб є найбільш обмеженою свободою ЄР. Єдиний ринок праці (ЄРП) є неефективним і негнучким внаслідок політики держав-членів, спрямованої на захист власних ринків праці, яка підтримується профспілками. Іншими перешкодами реалізації цієї свободи є недостатнє знання мов і культури інших країн-членів, формальні перешкоди, такі як втрата допомоги з безробіття в разі виїзду за кордон чи нерегульованості в системі переведення [14, С.501]. Аби усунути ці перешкоди, Єврокомісія визнала, що без знання мов інших країн-членів працівники ЄС не зможуть використовувати свободу руху осіб і можливості ЄРП. Тому ухвалено рішення, що молоді європейці повинні опанувати три мови ЄС: власну, першу іноземну мову, яку мають вивчати в дошкільному закладі

освіти, і другу іноземну мову, яку вивчатимуть у школі. Крім того, рекомендовано, аби у вищих освітніх закладах деякі фахові предмети викладалися першою іноземною мовою [19].

Свободою руху робочої сили можуть користуватися лише громадяни країн-учасниць ЄС, а саме: наймані працівники; майбутні працівники, студенти чи особи, які проходять фахові тренінги; колишні працівники (пенсіонери, непрацевдатні); члени родин усіх зазначених груп осіб. Свобода руху працівників складається з чотирьох основних прав: 1) право на пошук роботи і працевлаштування; 2) право на пересування; 3) право на перебування; 4) право залишитися. Крім того, вільний рух працівників означає обов'язок однакового ставлення до всіх громадян ЄС. Заборонено будь-яку дискримінацію на підставі громадянства у сфері доступу до праці, умов праці, винагороди. Вільний рух працівників може обмежуватися в односторонньому порядку країнами-членами лише в трьох випадках, якими є громадський порядок, громадська безпека і громадське здоров'я (ст. 45).

Статтею 46 визначено повноваження Європейського парламенту та Ради щодо забезпечення свободи руху осіб в межах ЄР, а саме:

- забезпечення тісної співпраці між національними службами зайнятості;

- шляхом скасування адміністративних процедур і практики, а також окремих положень що є дискримінаційними для реалізації права на працю як національного законодавства країн-членів, так і угод, раніше укладених між державами-членами, норми яких створюють перешкоди для лібералізації пересування працівників,

- шляхом скасування всіх таких кваліфікаційних періодів та інших обмежень, передбачених або відповідно до національного законодавства або відповідно до раніше укладених угод між державами-членами, які встановлені для працівників інших держав-членів щодо вільного вибору роботи, окрім тих, які накладаються на працівників відповідної держави;

- шляхом створення відповідного механізму приведення пропозицій про роботу у відповідність з заявками на роботу і сприяння досягненню балансу між попитом і пропозицією на ринку праці таким чином, щоб уникнути серйозної загрози якості життя та рівню зайнятості в різних регіонах і сферах економічної діяльності [7].

Статтею 47 введено норму обов'язкового заохочення обміну молодими фахівцями між державами-членами в межах спільних програм. Що стосується соціального забезпечення працівників,

то свобода руху робочої сили гарантується в тому числі такими повноваженнями і регулюючими діями Європейського парламенту і Ради щодо забезпечення найманих працівників та самозайнятих працівників-мігрантів і членів їх сімей (ст. 48):

- агрегації з метою отримання і збереження права на соціальну допомогу, а також розрахунку її розміру за періоди, що визначені відповідно до законодавства приймаючої країни-члена ЄС та країни-члена ЄС, з якої виїхав працівник,
- виплати допомоги для осіб, які проживають на територіях держав-членів ЄС [7].

Іншим аспектом свободи пересування працівників є свобода здійснення підприємницької діяльності, яка стосується свободи пересування роботодавців та їхніх фірм. Цю свободу регулюють норми статей 49-55 ДФЄС. Від свободи надання послуг свобода здійснення підприємницької діяльності відрізняється головним чином тим, що надання послуг на території іншої держави здійснюється тимчасово, тоді як здійснення підприємницької діяльності є постійним. Право на свободу здійснення підприємницької діяльності мають: фізичні особи-громадяни однієї з країн-членів ЄС; юридичні особи, створені в одній з країн-членів ЄС.

Фізичні особи можуть користуватися цим правом незалежно від місця проживання (якщо вони мають громадянство країни-члена ЄС, то можуть користуватися цієї свободою як за умов проживання у країні громадянства, так і тоді, коли живуть в іншій країні ЄС або навіть поза територією ЄС. Самостійну економічну діяльність провадять, наприклад, ремісники, митці, особи вільних професій (лікарі чи адвокати). Такі особи мають це право, якщо працюють на власний рахунок і ризик для отримання прибутку. Юридичні особи – це товариства або фірми цивільного чи торгового права, а також кооперативи та інші юридичні особи публічного або приватного права. Право вільного здійснення підприємницької діяльності не надається фундаціям (неприбутковим організаціям). Умова користування цим правом – володіння юридичною адресою або центральним офісом на території ЄС (ст. 54) [7].

Право на здійснення економічної діяльності складається з права на доступ до самостійного працевлаштування; утворення підприємства; здійснення підприємницької діяльності. Діє також принцип національного ставлення, який виключає дискримінацію або обмеження у провадженні діяльності. Забороні підлягає пряма дискримінація, наприклад, заборона придбання нерухомості

особами, які не є громадянами цієї країни ЄС, і непряма, вимога знання мови стосовно іноземців [17, С.515].

Лише фізичні особи мають право провадити самостійну підприємницьку діяльність на основі самостійного працевлаштування. Натомість і фізичні, і юридичні особи можуть утворювати підприємства, а також агенції, відділи і філії. Мають також право до фінансової частки капіталу в товариствах і фірмах, що діють у цій країні, а також до працевлаштування громадян цієї країни. Згідно з директивою 75/34, особи, які працевлаштувалися самостійно, можуть лишитися проживати на території країни-члена разом з родиною, якщо досягли 65 років, стали непрацездатними або почали працювати на території іншої країни-члена, але надалі проживають у країні попереднього здійснення підприємницької діяльності. Винятки з цієї свободи становлять лише здійснення публічної влади (причому цей принцип діє не щодо посади, а щодо функцій) та робота в сфері забезпечення громадського порядку.

І нарешті, ст. 50 [7] визначено обов'язки Європейського парламенту, Ради і Комісії, які покладаються на них для забезпечення свободи руху робочої сили в межах Європейського ринку:

- надання пріоритету тим видам діяльності, де свобода руху робочої сили сприяє розвитку виробництва і торгівлі;
- забезпечення тісної співпраці між компетентними органами держав-членів з метою з'ясування конкретної ситуації в ЄС щодо попиту та пропозиції на різні види професійної діяльності;
- скасування адміністративних процедур і практики національного законодавства або укладених між державами-членами угод, збереження яких буде перешкодою для свободи руху робочої сили;
- забезпечення того, щоб громадяни однієї держави-члена, що працюють на території іншої держави-члена, могли залишатися на цій території з метою здійснення професійної діяльності в якості самозайнятих осіб, якщо вони задовольняють необхідним умовам, які були чинними на той момент, коли вони вирішили зайнятися такою діяльністю в цій державі;
- надання громадянам однієї держави-члена можливості придбання і використання землі та споруд;
- поступове скасування обмежень на свободу заснування в кожній галузі даної діяльності, як з точки зору умов для створення організацій, філій або дочірніх компаній на території держави-

члена, щодо дочірніх підприємств на території держави-члена та щодо умов, які регулюють в'їзд персоналу;

- координація в необхідному обсязі гарантій свободи руху робочої сили.

Як вже зазначалося, договір про Європейський союз установлює громадянство Союзу: всі громадяни держав-членів є громадянами Союзу. Кожний громадянин ЄС має право:

- вільно пересуватись та проживати на території держав-членів;
- брати участь у голосуванні та балотуватися на муніципальних та європейських виборах в тій країні, де він проживає;
- на захист дипломатичними та консульськими службами будь-якої з країн-учасниць;
- на звернення до Парламенту і до уповноваженого з розгляду скарг тощо.

Ще одним засадничим документом, спрямованим на наближення політики працевлаштування та програм дій у галузі працевлаштування держав-членів ЄС є Європейська стратегія зайнятості (European Employment Strategy) – один з інструментів функціонування єдиного європейського ринку праці. досягнення єдиного європейського ринку праці. Метою цієї стратегії є, насамперед, систематичне створення нових робочих місць та боротьба з безробіттям. Стратегія базується на чотирьох принципах: здатність до праці, працездатність; підприємницький хист; здатність до адаптації та пристосування; рівність можливостей для всіх.

Поточна робота по забезпеченню свободи руху робочої сили сфокусована на таких напрямках: протидія довготривалому безробіттю й безробіттю молоді; впровадження системи постійного професійного вдосконалення; реінтеграція на ринку праці; забезпечення рівного доступу та рівних можливостей на єдиному європейському ринку праці; створення нових можливостей працевлаштування у сфері послуг; узгодження праці з сімейним життям та ін.

Загальною тенденцією європейського ринку праці є зростання попиту на висококваліфіковану робочу силу, працівників, що можуть працювати у мультикультурному середовищі, мають досвід роботи в інших країнах, тобто на висококваліфікованих, мобільних і гнучких з мовної, технічної й культурної точок зору працівників.

Формування та успішне функціонування Європейського ринку є однією з головних цілей європейського проекту, але переваги цього

ринку не завжди матеріалізуються і можуть бути використані підприємствами повною мірою тому що правила ЄР повністю або не відомі широкому загалу підприємців, або вони повністю не обізнані щодо механізмів їх реалізації, або ці правила неможливо реалізувати через наявність певних, часто прихованих національних бар'єрів. Саме тому Європейська Комісія вирішила надати учасникам ЄР імпульс для подальшого розвитку за рахунок підвищення мобільності для постачальників послуг, гарантуючи, що інноваційні бізнес-моделі можуть процвітати. Це зробить ЄР простішим та доступнішим для транскордонного співробітництва підприємств роздрібною торгівлі, а також для розширення доступу до товарів і послуг на всій території ЄС [24].

Головними перевагами ЄР для підприємств є: велика кількість споживачів (понад 500 млн.), спрощений доступ до широкого кола постачальників і споживачів; нижчі витрати на одиницю продукції; великі комерційні можливості; наявність єдиної системи стандартизації та маркування; формування єдиної законодавчої бази для функціонування на всій території ЄР, уніфікація національних законодавств; легший доступ до капіталу (за нижчою ціною та прийнятними умовами); кращі умови вибору та найму необхідної робочої сили (за вартістю робочої сили, професійними компетенціями, кваліфікацією, тощо); забезпечення для підприємств з ЄР за рахунок зовнішньої політики ЄС найкращих умов для міжнародної торгівлі, захисту від конкуренції ззовні та ін. Громадяни ЄС як споживачі, в свою чергу отримують такі переваги: нижчі ціни на товари та послуги; більше інновацій і швидший технологічний розвиток; вищі стандарти безпеки і охорони навколишнього середовища.

За оцінками Європейської комісії, двадцятирічне функціонування ЄР забезпечило такі економічні переваги: середньорічний приріст ВВП країн-членів на 1,8 %; підвищення конкурентоспроможності європейських компаній (частка експорту у ВВП зростає майже в два рази з 6,9 % у 1992 р. до 11,2 % у 2010 р.); підвищення інвестиційної привабливості ЄС (нетто-приплив прямих іноземних інвестицій збільшився більш ніж в 2 рази); знизилася ціна на товари і послуги зв'язку (на внутрішні дзвінки на 50 % і на міжнародні дзвінки на 40 %); створено 2,5 млн. нових робочих місць; зросли міграційні потоки всередині ЄС (за оцінками, понад 15 млн. осіб переїхали в інші країни-члени на роботу і на постійне місце проживання після виходу на пенсію). Водночас, зберігаються проблеми на шляху вільного руху чотирьох чинників, у тому числі

бар'єри в окремих сферах і суттєві різниці в динаміці досягнення цілей негативно позначаються на інтеграції національних ринків у ЄР і на ефективності його функціонування [28]. В своїй резолюції від 7.02.2013 р. Європейський Парламент зазначив, що формування ЄР ще не закінчилося, в основному за рахунок того, що держави-члени не повністю ратифікували, імплементували та реалізували директиви та регламенти [12].

Основні дослідження, що надають можливість оцінити переваги Європейського ринку для підприємств, а також викликів, пов'язаних з його функціонуванням, є щорічні дослідження Європейської Комісії, зокрема щорічні дослідження ефективності «Плану дій з Єдиного Ринку» на основі опитування 4000 представників ділових кіл ЄС. Цікаво порівняти результати досліджень, починаючи з 2000 року і по 2016 рік. Це дозволить оцінити досягнутий прогрес та встановити, які проблеми і виклики існують сьогодні. Так, наприклад, відповідно до результатів такого дослідження у 2000 році на користь суттєвої позитивності впливу ЄР на діяльність європейських компаній висловилося тільки 3% респондентів; позитивний вплив відмітили 24%; 7% висловили думку про як позитивний так і негативний вплив ЄР ЄС; 57% зазначили, що Європейський ринок взагалі не має впливу на їх діяльність. Негативний і вкрай негативний вплив ЄР на ділову діяльність зазначило відповідно 6% і 1% компаній; 2% опитаних мали труднощі з оцінкою даної проблеми. Нерівномірно розподіляється думка і між компаніями різного рівня. Позитивний вплив за період 1997-98 рр. зазначали 41% великих компаній, 28% середніх і 23% малих компаній.

Основними джерелами торговельних бар'єрів ЄР на той час, за результатами дослідження, були: дефіцит єдиних європейських правил в цій області (35% європейських компаній); брак інформації про діючі правила (25%); дуже складна законодавча система (25%); надмірна старанність у застосуванні національними адміністративними органами різних нормативних положень (25%); не володіння адміністративними органами інформацією про діючі положення (36%). Отже, саме проблеми бюрократичного характеру суттєво негативно впливають на успішне функціонування ЄР [21].

Сьогодні Європейський ринок товарів налічує 500 мільйонів споживачів і 21 млн. малих і середніх підприємств. Основна мета Комісії в цьому сегменті ринку полягає в забезпеченні вільного переміщення товарів всередині ринку, встановити високі стандарти безпеки для споживачів і охорони навколишнього середовища.

На Європейський ринок послуг припадає понад 70 % всієї економічної активності в ЄС і в аналогічній пропорції її зайнятості. Європейські компанії мають право працювати та мають свободу надання послуг в інших країнах ЄС (поза межами країни свого місцезнаходження/реєстрації) [24].

Незважаючи на значний прогрес в інтеграції національних ринків товарів та послуг країн-членів ЄС, прогрес транскордонної торгівлі, досягнутий за останні десятиліття, є нижчим, ніж торгівля у Сполучених Штатах. Основний приріст товарообігу в останні роки припадає на країни Центральної та Східної Європи, в той час як майже відсутнє зростання транскордонної економічної діяльності для країн ЄС-15, здається. Як і раніше, для кожної окремої країни чинні багато правил організації ринку товарів і послуг, затверджені лише на національному рівні, що створює перешкоди для більш ефективної інтеграції. У звіті за 2012 рік, ОЕСР вважає, що недостатнє впровадження єдиної системи ринкових ризиків підриває її потенціал [29]. У звіті Європейської Комісії ринку за 2013 рік зазначено, що відсоток не перенесеного на національні рівні єдиного законодавства ЄР за останні 15 років знизився з 6,3% до 0,6%. Однак рівень незавершеності єдиного ринку через відсутність імплементації залишається на рівні 5%, що означає, що 73 директиви з функціонування ЄР не працюють на повну силу. За даними комісії, вимагають особливої уваги та пріоритетного вирішення існуючих проблем, є:

- сфера енергетики, транспорту (зокрема, щодо повітряного транспорту, де управління залишається суттєво фрагментованим: 650 секторів управляються 27 національними транспортними системами управління, що призводить до додаткових витрат в розмірі близько 5 млрд. євро на рік);

- послуг (хоча всі держави-члени використовують директиву з послуг у межах їхніх правових систем, дослідження показують, що національні законодавства досі містять несумісні елементи, також Директива залишає певні можливості для держав-членів прийняти рішення про те, які саме положення національного законодавства слід зберегти, що, як правило, призводить до нерівномірності ЄР послуг);

- єдиний цифровий ринок: правові фрагментації (наприклад, 27 різних правил з ПДВ, права на інтелектуальну власність, послуги поштового зв'язку) ускладнюють он-лайн транскордонну торгівлю, тоді як формування єдиного цифрового ринку може збільшити ВВП ЄС на 110 млрд. євро в рік;

- мобільності населення та бізнесу без кордонів: міжнародні порівняння показують, що транскордонна мобільність між державами-членами, як і раніше є обмеженою у порівнянні з іншими регіонами (наприклад, США) [25].

Подальші спільні дії з розбудови Європейського ринку у зазначених вище сферах визначені двома актами: 1) Single Market Act. Twelve levers to boost growth and strengthen confidence «Working together to create new growth»; 2) Single Market Act II. Together for new growth. Подальша імплементація цих актів, на думку Європейської Комісії, дозволить знищити існуючі національні бар'єри та неузгодження особливо в таких сферах, як бухгалтерський облік, рамки професійних кваліфікацій, державні закупівлі, працевлаштування та мобільність робочої сили, електронна ідентифікація та електронні підписи.

Одним з нагальних завдань функціонування Європейського ринку є створення повнофункціонального цифрового єдиного ринку. Це принесе багато переваг для європейського бізнесу та споживачів, сприятиме розвитку інновацій. Потенційний щорічний внесок єдиного цифрового ринку в економіку ЄС оцінюється в 415 млрд. євро. Крім того, на ньому буде створено сотні тисяч нових робочих місць. Європейська Комісія прийняла амбітну стратегію для завершення створення єдиного цифрового ринку, метою якого є впровадження єдиних стандартів функціональної сумісності в сфері ІКТ, модернізація дотримання прав інтелектуальної власності, доставка посилок, забезпечення функціонування спільної економіки та електронної комерції.

Європейська Комісія працює, щоб повністю знищити або зменшити бар'єри на шляху торгівлі між країнами ЄС і сприяти створенню нових підприємств, які можуть вільно торгувати на ЄР і за його межами. Вона застосовує правила договору про заборону кількісних обмежень щодо імпорту та експорту (ст. 34-36 ДФЕС) [7], а також процедури повідомлення про технічний регламент (2015/1535) і технічні бар'єри в торгівлі.

Отже, в поточному періоді через несвоєчасну або неповну імплементацію та реалізацію законодавства, ЄР ще не повністю сформований, особливо в таких областях, як мережева індустрія, цифровий єдиний ринок, ринок робочої сили. Лібералізація мережевих галузей є особливо складним завданням і дає змішані результати щодо продуктивності і переваг для підприємств і споживачів [17].

Одним з чотирьох основних драйверів зростання ЄР є розвиток повністю інтегрованих мереж (Single Market Act II. Together for new growth). У своєму щорічному огляді зростання 2013 року комісія підкреслила, що продуктивність мережевих галузей «...має критичний ефект доміно на всю економіку і може бути значно поліпшена». Мережеві галузі були традиційно закриті для конкуренції. Натомість, коли для міжнародної конкуренції відкриваються ринки, на яких раніше переважали національні постачальники, це позитивно впливає на ринкову ситуацію в цілому: зростають альтернативи щодо вибору постачальників, зменшуються ціни та з'являється доступ до нових послуг. Так, наприклад ціни на ринках авіаційних і телекомунікаційних послуг, що були лібералізовані першими, значно знизилися. З іншого боку, на ринках так званих мережевих галузей (таких, як енергетика; виробництво, розподіл та постачання електроенергії, газу; залізничні перевезення та поштові послуги), які нещодавно були відкриті для конкуренції, або які і сьогодні в окремих країнах є закритими, не зафіксовано зниження цін. Тому Комісія стверджує, що споживачі виграють більшою мірою від зниження цін на ринках, які є відкритими для конкуренції [16].

З іншого боку, національні дослідження, наприклад у Великобританії, де всі вищезгадані ринки мають найвищий ступінь (порівняно з іншими національними економіками країн-членів ЄС) лібералізації, свідчать про негативні наслідки останньої для підприємств та споживачів:

- на ринку енергоносіїв зміна постачальника часто призводить до фінансових втрат споживачів [23];

- на ринку залізничних перевезень витрати на експлуатацію поїздів у Великобританії вище, ніж до лібералізації, а загальні витрати з надання послуг залізничним транспортом на 40% вище, ніж у Континентальній Європі, через те, що приватизація призвела до фрагментації системи [26];

- на ринку послуг поштового зв'язку Великобританії істотних переваг для підприємств та населення, пов'язаних з проведенням лібералізації, не виявлено [27].

Дослідження ЄР 2012 року показало істотне падіння ефективності громадського транспорту та поштових послуг порівняно з 2011 роком, але обґрунтовує такі негативні зміни жорсткою економією уряду. Згідно цього дослідження, споживачі послуг, в тому числі і підприємства, що змінили постачальників електроенергії, оцінили ринок гірше, ніж в 2011 році [8].

На думку комісії, основними конкурентними проблемами ЄР в сфері мережевих галузей є забезпечення справедливого доступу всіх постачальників до існуючої мережі, висока вартість будівництва паралельних об'єктів. Згідно регулярних перевірок Європейською комісією діяльності в цих галузях на ЄР встановлено, що для них характерні повільні темпи інтеграції, а відповідно, і наявність певних ускладнень розвитку конкуренції [28].

Незалежні оцінки показують, що лібералізація європейських мережевих галузей, по суті, передбачає перехід від природної монополії, що перебуває у державній власності до олігополістичного ринку з приватною чи колективною власністю. Дослідники стверджують, що важко встановити, чи призвела лібералізація до зниження цін (за винятком телекомунікацій) і що наявні факти не дозволяють зробити висновок, що нова структура ЄР в цій сфері є ефективнішою за попередню [22].

Нещодавні аналітичні дослідження вказують на те, що переваги, шанси на успіх підприємств на ЄР та результативність лібералізації диференціюються в залежності від сегменту ЄР. Дослідники стверджують, що ЄС пройшов довгий складний шлях створення єдиного ринку і, що він, можливо, може бути побудований для мережевих галузей впродовж наступного десятиліття, за умов впровадження і дотримання країнами-учасницями стійких політичних, регулюючих і антимонопольних норм інвестиційної та підприємницької діяльності [13].

Ще однією проблемою, яка постала з 2012 року на ЄР, є суттєва диверсифікація і посилення різниці між темпами та напрямками соціально-економічного розвитку в країнах півночі та півдня ЄС. Згідно даних звіту Європейської комісії, ця проблема може негативно вплинути на функціонування ЄР. Особливо слід звернути увагу на зростання розшарування населення бідного півдня і заможної півночі ЄС. Так, безробіття в ЄС сягнуло максимального за останні 25 років рівня у 2012 році (11,8%). Але, якщо у 2007 році безробіття на півночі та півдні ЄС була приблизно на одному рівні, у 2012 році різниця між цими показниками склала 7,5%. Частка громадян ЄС, що не мали роботи впродовж довгого періоду часу, зростає з 3,0 % (2009 р.) до 4,6 % (2012 р.). Особливо критичною є ситуація в Словаччині, Іспанії, Греції, Ірландії, Естонії, Литві, Латвії, Португалії (в цих країнах не має роботи кожна сьома людина) [1].

Поряд зі згаданими вище викликами та пріоритетами розвитку ринків товарів та послуг, цифрового та мережевого ринку, депутати Європарламенту визначили пріоритети подальшого зростання, які

повинні регулярно оцінюватися та обговорюватися. До них відносяться такі сектори ЄР: державних закупівель, досліджень та інновацій, а також захист прав споживачів та підвищення мобільності громадян, зокрема працівників і спеціалістів [12].

За результатами проведених Європейською комісією у 2015 році консультацій з громадськістю з метою оцінки ефективності положень Директиви 2007/66/ ЄС про засоби правового захисту в області державних закупівель, визначено думку бізнесових структур з усіх країн ЄС щодо існуючих, на їх думку, основних переваг директив засобів правового захисту державних закупівель:

- прямий і ефективний спосіб реагування, коли є порушення директиви про закупівлі;
- прозоріший, більш справедливий, відкритий і доступний процес державних закупівель;
- автоматичний інструктаж і період очікування до підписання контракту, як правило, розглядається в якості найбільш корисних елементів директив;
- витрати на використання системи захисту є відносно високими, але вигоди переважають витрати [5].

За результатами опитування підприємств, визначено які саме переваги отримані від впровадження в дію даної директиви (табл. 1.2.1). В таблиці наведено відсоток підприємств, які зазначили наявні переваги, від загальної кількості підприємств, що брали участь в опитуванні.

Таблиця 1.2.1

Переваги для підприємств в секторі державних закупівель від впровадження Директиви 2007/66/ЄС

Переваги	Підрядники (постачальники послуг)	Постачальники товарів
Покращення функціонування в секторі державних закупівель	71%	51%
Зменшення анти конкурентних бар'єрів на ринку і сприяння здоровій конкуренції.	49%	35%
Справедливість на ринку закупівель забезпечує рівні умови для всіх постачальників.	61%	38%
Підвищення прозорості і забезпечення легкодоступною для всіх компаній інформацією	75%	35%

Джерело: складено за [5].

Основними загрозами ЄР в секторі державних закупівель підприємствами визначені такі (близько 30% респондентів): дискримінаційні специфікації в повідомленнях (наприклад, щодо місцезнаходження підрядника); незаконна кваліфікація; недостатня аргументація (наприклад не повністю визначені умови торгів торгах невизначені); відсутність прозорості в процесі тендера (наприклад, закритий конкурс). Крім того, основні загрози (з показниками у відсотковому значенні) через які підприємства не бажають брати участь в тендерах державних закупівель, наведено в табл. 1.2.2.

Таблиця 1.2.2

Загрози для підприємств в секторі державних закупівель

Загрози	Підрядники (постачальники послуг)	Постачальники товарів
Відсутність довіри	43%	35%
Висококонкурентне середовище	50%	-
Надмірна складність правил і процедур закупівель	46%	15%
Відсутність ресурсів / Надзвичайно низькі ціни закупівлі (невигідно постачати товари)	32%	45%
Дискримінаційні умови участі	24%	35%

Джерело: складено за [5].

Враховуючи високий потенціал для розвитку ЄР в секторі державних закупівель, за результатами консультацій Європейська комісія направила аргументовані думки 15 країнам-членам ЄР з проханням про повне впровадження однієї або декількох з трьох нових директив про державні закупівлі та концесії (директиви 2014/23/ЄС, 2014/24/ЄС і 2014/25/ЄС) в національне законодавство. Зацікавлені країни: Австрія (3 директиви), Бельгія (3), Хорватія (3), Естонія (3), Фінляндія (3), Латвія (3), Люксембург (3), Португалія (3), Іспанія (3), Литва (3), Швеція (3), Кіпр (2), Ірландія, Болгарія, Словенія (1). Нове законодавство має на меті зробити процедури державних закупівель на ЄР ефективнішими, простішими та електронними. За попередніми оцінками, економія витрат підприємств від впровадження нових процедур становитиме від 5 до 20% від витрат. Виходячи з того, що країнами ЄС щорічно на державні закупівлі витрачається більше 1,9 трлн. євро, кожне скорочення на 5% дозволить повернути майже 100 млрд. євро в державну казну. Нові правила роблять процедуру участі в тендерах з державних закупівель простішою, прозорішою і дешевшою для

малих і середніх підприємств. Підвищення прозорості підвищує підзвітність і допомагає в боротьбі з корупцією. Правила також дозволяють урядам країн використовувати державні закупівлі для роботи в напрямку досягнення інших цілей, зокрема, екологічних, соціальних і інноваційних [5].

Отже, європейська економічна інтеграція є об'єктивно обумовленим закономірностями інтернаціоналізації поступальним процесом, що розвивається в часі та просторі, поширюючись на усі важливі сфери життєдіяльності, і має надійну інтеграційну перспективу.

Послідовний розвиток форм міжнародної регіональної економічної інтеграції забезпечує найбільш повне, найбільш раціональне використання потенціалу підприємств та зростання темпів їх розвитку. Водночас, на національному рівні вирішуються важливі питання соціальної політики за рахунок об'єктивно зумовленого зниження цін на основні товари та послуги та створення нових робочих місць і завдяки концентрації зусиль країн-учасниць на пріоритетних програмах соціально-економічного розвитку. Крім того, виробляються й реалізуються потужні та дійові механізми та інструменти забезпечення колективної економічної безпеки.

Проте, незважаючи на очевидні економічні переваги, процеси міжнародної регіональної економічної інтеграції відбуваються на тлі складного переплетіння політичних і соціально-економічних проблем. Основні чинники, що зумовлюють виникнення й існування згаданих проблем, такі:

- націоналізм; традиційні конфлікти між окремими країнами та групами країн; ідеологічні розходження;

- політико-правові, економічні та соціально-культурні відмінності країн-учасниць; зростання затрат при реалізації регулятивних функцій на наднаціональному рівні; суперечності, пов'язані із розширенням інтеграційних угруповань тощо. Сучасним процесам міжнародної економічної інтеграції притаманні певні особливості, а саме:

- динамізм процесів міжнародної економічної інтеграції в цілому, зумовлений як дією об'єктивних факторів, так і «ланцюговою» реакцією країн світу на розвиток окремих інтеграційних угруповань;

- нерівномірність розвитку й реалізації форм міжнародної економічної інтеграції, спричинена проявами очевидних відмінностей економічного розвитку країн і регіонів світу;

- розвиток поряд з інтеграційними дезінтеграційних процесів, які мають глибокі корені в історичних, політичних, економічних і соціальних закономірностях світового розвитку.

Створення Європейського ринку – простору без внутрішніх кордонів, в якому вільне переміщення товарів, послуг осіб і капіталу забезпечується відповідно до положень міжнародних договорів, було однією з основних цілей, визначених при створенні ЄС. Ці чотири свободи і визначають основні переваги діяльності європейських підприємств на Європейському Ринку. В основу побудови ЄР покладено так звану децентралізовану модель, засадничими принципами якої є відсутність дискримінації, вільний доступ до ринку, конкуруючий федералізм.

В цілому, формування та функціонування ЄР знаходиться у тісному взаємозв'язку з іншими формами міжнародної економічної інтеграції та характеризується запровадженням нових законодавчих ініціатив щодо регулювання економіко-політичних питань та жорстких економічних регуляторів із метою досягнення стабільності ринку.

Європейський ринок, що функціонує на принципах митного союзу і свободи руху товарів, безумовно створює унікальні можливості для підприємств. Зняття внутрішніх торговельних бар'єрів дозволяє зняти всі дискримінаційні обмеження між агентами ринку, а вільний рух товарів сприяє більш ефективному виробництву, забезпечує реалізацію положень абсолютних і відносних переваг, що, поряд з іншими можливостями, дозволяє підприємствам ефективніше та дешевше використовувати наявні ресурси для виробництва та реалізації товарів.

З іншого боку, до цих пір існують також певні труднощі у вільному переміщенні товарів у межах ЄР, які насамперед полягають у недотриманні принципу взаємного визнання технічних норм і стандартів державами-членами ЄС на практиці. Держави-члени демонструють свою винахідливість у встановленні заходів, що мають наслідки, еквівалентні кількісним обмеженням імпорту та експорту, відкритим залишається питання гармонізації фіскальних систем країн-членів, а також встановлення ними технічних бар'єрів. Крім того, недостатнім є рівень впровадження норм директив ЄС, що передбачають гармонізацію національних систем сертифікації та стандартизації продукції, у національне законодавство держав-членів.

Сьогодні формування ЄР не закінчено насамперед через те, що держави-члени не повністю ратифікували, імплементували

та реалізували директиви та регламенти (особливо в таких сферах, як бухгалтерський облік, рамки професійних кваліфікацій, державні закупівлі, працевлаштування та мобільність робочої сили, електронна ідентифікація та електронні підписи). Саме в цьому напрямку і буде спрямована робота Європейської комісії на майбутнє.

1.3. Networking як основа глобального партнерства: досвід програми Британської Ради «Активні громадяни» (Ю. В. Ткаченко)

Глобальні проблеми суспільства, пов'язані із численними соціальними, економічними та екологічними викликами, які постають на порядку денному в поточному тисячолітті, нині загострилися внаслідок змін геополітичної ситуації в світі. Численні порушення міжнародних домовленостей, руйнація мирних відносин в світовій системі, зростання диспропорційності у розвитку різних країн світу обумовлюють посилення уваги до системи відносин між державами та власне між окремими людьми.

Глобалізація економіки, трансформація господарських систем породила для більшості країн світу, в тому числі і для України, організацію системи відносин, засновану на стратегічних альянсах та співпраці як на локальному, так і на глобальному рівнях.

В своїх наукових дослідженнях Єва Кіш на теренах Європейського простору виділяє чотири основні концептуально-теоретичні підходи до розвитку єврорегіонального співробітництва та міжнародної регіональної інтеграції [1, С. 98]:

1) інтеграція як процес усунення перешкод, які заважають інтеграції ринків товарів, послуг, капіталу та робочої сили. Його методологічна основа – неоліберальна теорія (деякими дослідниками визначається як ринковий підхід).

2) міжрегіональна, як і загальноєвропейська інтеграція, розглядається як поступова передача повноважень національними владами наднаціональним структурам. Це – спроба синтезу неокейнсіанської та інституціональної теорій (також визначається як інституційний підхід).

3) «сітьовий», чи «мережевий» підхід, що розглядає соціально-економічний простір як систему транснаціональних макрорегіонів, що перетинаються.

4) сценарій просторового розвитку Європи на найближчі 50 років, який отримав назву концепції «Червоного восьминога». Він передбачає, що до 2026 року в Європі і надалі найбільш розвинутою територією буде центральне ядро, яке ще називається «синій банан». Але невдовзі від нього протягнуться своєрідні «коридори розвитку» («щупальці»), які досягатимуть всіх віддалених кутків Європи. Вздовж них формуватимуться могутні транскордонні агломерації («червоний банан») [1].

Усі тенденції суспільного розвитку сьогодні свідчать про виникнення такої форми суспільного розвитку, як глобальна інтеграція. Саме вона виступає основним критерієм та принципом розвитку сучасного світу, а відповідно до цього й інституційним механізмом забезпечення його функціонування. Глобальна інтеграція визначає закономірності розвитку сучасного світу, оскільки під її впливом змінюється глобальна структура світоустрою, з'являються нові інтегративні структури, які забезпечують інтенсифікацію розвитку людства в цілому [2].

Глобальна інтеграція забезпечує форму єдності та цілісності сучасного людства, завдяки чому різні прагнення та інтереси держав можуть привести до глобальної єдності світу. Основу такої єдності закономірно являє солідарність як «свідома, внутрішня духовно-моральнісна та соціальна організація, яка забезпечує всезагальну спільність людства» [3]. Основу глобальної інтеграції становить загальнооб'єднувальна, всесвітньоглобальна система цінностей (загальнолюдські, глобалізаційні, національно-регіональні та індивідуальні), яка за необхідності має схвалюватися всіма суб'єктами глобального об'єднання.

Передумовою глобальної інтеграції є процес глобального взаємозближення народів, що є важливим індикатором визначення передумов об'єднання з метою реалізації спільних інтересів. Важливим фактом є й те, що взаємозближення має суб'єктивно-стихийний характер, оскільки стосунки між людьми, спільнотами, націями можуть акумулюватися на короткотривалих інтересах: політичних, економічних, культурних, екологічних.

На думку Ф.Хайєка, сучасний інтеграційний процес приводить до «виникнення нових форм взаємодії між суб'єктами суспільного розвитку, в результаті чого формуються нові соціальні інститути, які порушують усталену історичну логіку буття людства» [4].

Однією із таких форм взаємодії є стратегічне партнерство, що визначається як найвищий рівень співробітництва порівняно зі звичайними відносинами. Продиктована конкретними інтересами сторін, подібна співпраця стає можливою між тими партнерами, у яких відсутні взаємні територіальні претензії, наявна взаємна прихильність принципам територіальної недоторканності та непорушності кордонів.

Відносини стратегічного партнерства є одним з важливих інструментів зовнішньої політики, який дедалі ширше використовується провідними країнами та інтеграційними об'єднаннями, оскільки дозволяє підвищити результативність їх дій на міжнародній арені. Довгострокове, випробуване часом, партнерство стає гнучким механізмом взаємодії країн, об'єднаних навколо вирішення стратегічних завдань для реалізації власних національних інтересів і підвищення рівня стабільності у світі. Випробовування міцності стратегічних відносин відбувається в умовах поглиблення глобальної й регіональної конкуренції, загострення боротьби за ринки збуту та природні ресурси на тлі наростання негативних тенденцій у міжнародній системі. Перерозподіл міжнародного балансу сил, стрімкий розвиток нових глобальних потуг створюють додаткові виклики для консолідації країн-партнерів і водночас створюють можливості для формування нових конфігурацій міжнародного партнерства [5].

Стратегічне партнерство передбачає поглиблений розвиток міждержавних контактів, як правило, не в одній, а в кількох важливих сферах.

Відносини стратегічного партнерства будуються на таких принципах:

- спільна зацікавленість партнерів у плідному співробітництві, взаємне визнання стратегічного характеру відносин;
- готовність враховувати інтереси іншої сторони, йти на компроміси для досягнення стратегічних цілей, навіть коли такі дії неоднозначно доцільні з погляду власної вигоди;
- взаємна відмова від дискримінаційних (більше того – ультимативних) дій одного проти одного;
- довготерміновий характер партнерських відносин, оскільки стратегічне партнерство встановлюється не на два-три роки, а на тривалу перспективу;
- наявність дійових механізмів реалізації такого формату відносин;

– правове закріплення змісту й механізмів стратегічного партнерства в двосторонніх документах, оскільки стратегічні цілі співробітництва не повинні змінюватися залежно від зміни керівництва в обох державах;

– дисциплінованість, послідовність і прогнозованість, неухильне виконання партнерами своїх зобов'язань;

– висока ефективність стратегічного партнерства – віддачу від такого співробітництва мають відчувати обидві сторони, причому не тільки державно-політичні еліти, а й суб'єкти економічної діяльності, рядові громадяни обох країн [5].

Таким чином, на думку експертів УЦЕПД, суттю стратегічного партнерства є наявність такої міждержавної взаємодії, яка дозволяє партнерам, об'єднавши зусилля, досягнути життєво важливих внутрішніх і зовнішньополітичних цілей. Стратегічна взаємодія – комплексна, вона охоплює кілька важливих сфер співробітництва та має довгостроковий характер. Надійність стратегічного партнерства визначається взаємною готовністю сторін враховувати інтереси одна одної, наявністю дійових механізмів реалізації співробітництва, дисциплінованістю партнерських відносин.

Водночас, в контексті дослідження доцільно виділити поняття глобального партнерства. Глобальне партнерство визначене як сімнадцята ціль Сталого розвитку, прийняту в рамках Саміту ООН для прийняття Порядку денного в галузі розвитку на період після 2015 року у вересні 2015 р. в рамках 70-ї сесії Генеральної Асамблеї ООН у Нью-Йорку – «посилити можливості для досягнення сталого розвитку та активізувати міжнародну співпрацю в даному напрямі» [6]:

– необхідно посилити спроможність країн для залучення фінансових ресурсів для сталого розвитку, в тому числі за рахунок міжнародної допомоги для покращення систем збору податкових та інших надходжень, а також через надання розвинутими країнами офіційної допомоги для країн, що розвиваються;

– потрібно сприяти розробці, передачі та поширенню екологічних технологій в країнах, що розвиваються, на привабливих умовах;

Глобальне партнерство для досягнення сталого розвитку має бути посилене для поширення знань, експертизи, технологій та фінансових ресурсів, а також підтримки досягнення цілей сталого розвитку в усіх країнах світу. Партнерство державного сектору, приватних компаній та громадських організацій також має

заохочуватися та підтримуватися для досягнення цілей сталого розвитку [7].

Глобальне партнерство для ефективного співробітництва в галузі розвитку надає унікальну платформу для підвищення ефективності всіх зусиль, спрямованих на розвиток, для досягнення довготривалих результатів та сприяння досягненню результатів діяльності ГРН. Він підтримує та забезпечує відповідальність за реалізацію спільних принципів та диференційованих зобов'язань на політичному рівні. Це сприяє зміцненню глобального партнерства для сталого розвитку.

В дослідженнях Войтович Р.В. визначається «Глобальне партнерство являє собою таку форму налагодження конструктивного діалогу між різними спільнотами, які подекуди перебувають у конфронтаційних стосунках. Основою таких відносин може виступати сукупність факторів, до яких відносять відмінність у системі релігійних, політичних, економічних, культурних та навіть і моральних цінностей. Це все вказує на те, що глобальна кооперація є найбільш адекватною формулою вирішення конфліктних ситуацій, які перешкоджають розвитку культури діалогу між різними спільнотами глобального простору» [3].

Для більш глибокого розуміння теоретичного концепту дослідження доцільно виділити також поняття «соціального партнерства» та сформулювати його дефініцію.

Соціальне партнерство у сучасній науковій літературі має різні тлумачення, що історично пов'язано з розвитком цього феномену і відображає еволюцію поняття відповідно до змін його функцій. Найбільш поширеним і усталеним є визначення соціального партнерства як системи взаємовідносин між найманими працівниками (представниками працівників), роботодавцями (представниками роботодавців), органами державної влади й місцевого самоврядування щодо узгодження їх інтересів у соціально-трудовій сфері та врегулюванні соціально-трудових конфліктів.

Експерти Міжнародної організації праці визначають соціальне партнерство як механізм, завдяки якому підприємці, представники трудящих та уряди розробляють і узгоджують комплекс багатосторонніх питань для розв'язання всіх найважливіших проблем економічної і соціальної політики у національному масштабі. На практиці цей механізм реалізовано у формі біпартизму, тобто системи двосторонніх трудових відносин між профспілками та об'єднаннями роботодавців, та трипартизму – системи

тристоронніх трудових відносин між профспілками, об'єднаннями роботодавців і органами державної влади або органами місцевого самоврядування.

Нового тлумачення поняття «соціальне партнерство» набуло в останні роки у зарубіжній та вітчизняній науковій думці як система відносин щодо розподілу та використання ресурсів у соціальній сфері, які існують між трьома секторами (партнерами): державним, комерційним, громадським. В основі такого партнерства лежать дотримання інтересів кожної зі сторін, пошук цивілізованих способів взаємодії у розв'язанні соціально-значимих проблем, що дає можливість створювати у країні ефективну інфраструктуру соціальних послуг. Такий тип партнерства назвали міжсекторним соціальним партнерством [8].

Соціальне партнерство – це насамперед визначення неоднаковості інтересів різних суспільних сил, визнання права кожної групи мати власні економічні інтереси, які можуть не збігатися з інтересами іншої групи. Одночасно соціальне партнерство – це усвідомлене бажання сторін дійти взаєморозуміння, погоджуватися на компроміси, співробітничати в ім'я соціального миру, що є важливою передумовою поступального розвитку економіки, а отже і підвищення якості життя [9].

Теоретичною основою становлення соціального партнерства є визнання необхідності існування в суспільстві різноманітних соціальних груп зі специфічними функціями, об'єктивності конфлікту їх інтересів і боротьби між соціальними групами, можливості отримати результат у вигляді взаємоприйнятого суспільного розвитку, що відповідає перспективним завданням, компромісу. Становлення й розвиток соціального партнерства можливі за певних умов, зокрема створення необхідного інституціонального і правового середовища.

Таким чином, соціальне партнерство будується на визнанні рівності суб'єктів, що взаємодіють та їх здатності вести діалог. Для України необхідність формування ефективної моделі соціального партнерства виникла після переходу економіки на ринкові основи у зв'язку з відокремленням бізнесу від держави.

Сучасне розуміння партнерських відносин набагато ширше від його первісного значення й стосується різних суб'єктів, що беруть участь у різноманітних відносинах (від міжособистісних до міждержавних). Тому сучасне трактування поняття партнерства містить у собі будь-які форми співробітництва, цілеспрямованої взаємодії суб'єктів у всіх сферах життя.

Розуміння поняття «стратегічного партнерства» та «глобального партнерства» зводиться до міжнародного контексту, основними акторами якого виступають держави та їхні об'єднання, поняття «соціального партнерства» зводиться до взаємодії людей в рамках задоволення своїх потреб при досягненні загального балансу інтересів суспільства. На даному етапі розвитку світової спільноти, як свідчить практика провідних країн, принципові зрушення в соціально-економічних параметрах національного розвитку можливі лише за умов ініціації соціальних ініціатив на локальному рівні, починаючи з відносин між людьми. В такому контексті, на нашу думку, коректніше говорити про глобальне соціальне партнерство як фундаментальну основу реалізації проектів як на рівні регіонів, так і держав в цілому (рис. 1.3.1).



**Рис. 1.3.1 Концептуальна модель
глобального соціального партнерства**

Мережеве суспільство ґрунтується, в першу чергу, на зміні парадигми суспільних відносин та системи державного управління, котра потребує нового стрижня побудови цивілізаційної культури, у ролі якого і виступає мережа [10].

Глобально стратегічний характер розуміння мережі запропонував теоретик концепції мережевого суспільства М. Кастельс, на думку якого «мережа – це колективна взаємодія, котра через волокно та ефір пов'язує в єдине ціле об'єкти живої і неживої природи, кількість яких швидко зростає.

Вузлом мережі може стати все, що здатне вдаватись до обміну даними. Причому вузлу зовсім не обов'язково володіти розвинутим інтелектом, оскільки розумний результат можна отримати, правильно поєднавши не надто складні речі. Таке поєднання зовсім не змінює принцип здійснення дії і саме завдяки цьому задає нові правила поведінки» [11].

Архітектоніка сучасних інтеграційних процесів нині формується на засадах конструювання мережевої системи (Networking), яка є сукупністю численних локальних складових, тісно пов'язаних в єдину глобальну систему світогосподарських зв'язків на засадах довіри, співробітництва та партнерства.

Теоретичний конструкт взаємодії громадян на засадах партнерства імплементується через Networking, сутність якого полягає в стимулюванні інтеграційних процесів та створенні сприятливого середовища для реалізації соціальних ініціатив.

Мережеві структури, що засновані нагоризонтальних взаємних зв'язках, створюють ефект синергії, стимулюючи творчу взаємодію ланок, що входять у мережу. Головні переваги мережевої форми – креативність, гнучкість і мультиплікативний ефект. До появи сучасних інформаційних технологій такого роду взаємодія могла бути досягнута переважно шляхом особистого спілкування, що обмежувало розміри мережевих структур. Інформаційна революція дала змогу різко розширити масштаби мережевої взаємодії, надати їй транснаціонального і навіть глобального характеру. Мережі перетворилися в каркас глобалізації. Вони охоплюють усі найважливіші сфери суспільної діяльності – інформаційну, виробничу, фінансову, ідеологічну, політичну – і функціонують на різних рівнях.

До переваг мережної форми організації діяльності можна віднести наступні:

- зростання довіри знижує трансакційні витрати і невизначеність, збільшує передбачуваність у формі відомих очікувань;

- інтенсивний інформаційний потік збільшує виникнення нових можливостей: доступ до нових технологій, розширення ринків збуту;

- добровільне і довготривале співробітництво забезпечує компаніям гнучкість, посилює їх сприйнятливність до інновацій і орієнтованість на кінцевого споживача;

- взаємний вільний доступ до ресурсів, які перебувають у власності учасників мережі тощо [12].

Кожен елемент (вузол) мережі має структуроутворююче значення, однак фундаментом та передумовою для її функціонування є коренева система, яку формують люди, а відповідно зв'язки між ними – це контакти «people to people». Мережева система базується на соціальних мережах, які з'явилися у всіх сферах суспільного життя, як комплекс соціальних зв'язків або стабільні моделі взаємовідносин між людьми. Стержнем кожної соціальної мережі є соціальний капітал, який визначає собою якість існуючих соціальних зв'язків. Сила зв'язків та якісна різноманітність індивідів, причетних до взаємодії, є мірою соціального капіталу.

Основним фактором існування мережевих структур є взаємна довіра. Для сучасного українського суспільства проблема довіри (чи недовіри) населення до суб'єктів громадянського суспільства, владних відносин, один до одного є визначальною для майбутнього країни. Довіра є невід'ємною складовою соціального капіталу. Формування соціального капіталу як фактора становлення безкризових відносин у суспільстві, як соціальних зв'язків, побудованих на взаємній довірі й належній репутації, які сприяють економічному розвитку суспільства на засадах соціального діалогу, дозволяє вирішувати важливі завдання щодо економічного зростання, підвищення рівня життя населення, справедливого розподілу національного доходу, розширення свободи вибору для людей, якісної зміни рівня культури і споживання. Відсутність у суспільстві довіри унеможливорює демократичні перетворення, перебиває канали висхідної соціальної мобільності, гальмує партнерські відносини, сприяє поглибленню кризи ідентичності як особи, так і суспільства.

Одним із прикладів мережевої моделі організації людських відносин є Програма Британської Ради «Активні громадяни». Британська Рада – це міжнародна організація Сполученого Королівства, мета якої – розширення культурних відносин та розповсюдження освітніх можливостей. Структурна основа діяльності Британської Ради – дружній діалог та налагодження порозуміння між людьми у Великобританії та в інших країнах [13].

У світі програма стартувала у 2009 і реалізується більш ніж у 46 країнах Близького Сходу, Північної Африки, Європи, Південно-Східної Азії. Станом на початок 2017 року діє в 46 країнах світу, налічує 693 партнерів, 7854 реалізованих проекти соціальної дії та 210 тис. проведених тренінгів [13].

В рамках проекту в Україні був сформований хаб із громадських організацій, що пройшли навчання і стали партнерами Британської

Ради. Мастер-фасилітатори (учасники ГО-партнерів) проводять локальні тренінги для місцевих громад, надають супровід і консультації при поданні проектів на мікро-гранти. За такою схемою у 2015-2016 р.р. було реалізовано більше 200 локальних проектів соціальної дії. На кінець березня 2017 року Програма налічує 68 партнерів, зокрема це співпраця із урядом та місцевою владою, громадськими організаціями, закладами освіти та компаніями. За період з квітня 2016 р. по березень 2017 р. на території України в рамках Програми Британської Ради «Активні громадяни» підтримано 168 проектів соціальної дії, з них найбільша кількість на території Херсонського (36 проектів), Донецького (17) та Київського (13) регіонів (рис. 1 Додатків). В структурі фінансування проектів соціально дії за зазначений період 54 % складає внесок Британської Ради (2163,4 тис. грн.), кошти партнерів склали 46 % загальної вартості проектів (1838,2 тис. грн.) (рис. 1.3.2).



Рис. 1.3.2 Структура фінансування проектів соціальної дії в рамках Програми Британської Ради «Активні громадяни» в квітні 2016 р. – березні 2017 р.

З метою активізації громади, налагодження співпраці між владою та громадськістю з листопада 2016 року Британська Рада в межах програми «Активні громадян» організовує пітчінги соціальних проектів [13]. З цього часу на території України проведено 14 пітчінгів, реалізовано понад 140 проектів, загальною вартістю 3,2 млн. грн., з них 152 тис. грн. надала Британська Рада на ініціативи учасників в рамках проведених Пітчінгів, 1640 тис. грн. – внесок партнерів в якості співфінансування ініціатив.

Таким чином, глобалізація в сучасній її формі призвела до зародження мережевого світоустрою, де суб'єкти мереж

усвідомлюють себе цілісністю глобального простру, яка відкрита для будь-яких форм взаємодії і не обмежена певними зв'язками. Аби вижити в сучасному світі люди та країни мають приймати мережевий спосіб взаємодії; навіть щоб протистояти мережевим принципам сучасного розвитку їм все одно потрібно перебувати у мережі.

Мережа, у свою чергу, є організаційною структурою, що характеризує взаємодію сукупності об'єктів, об'єднаних певними формами зв'язків, які базуються на взаємодії людей. Основою взаємодії є реалізація спільних інтересів незалежно від геополітичного чинника; це забезпечує відповідні соціально-політичні та культурно-історичні зміни в сучасному світі.

Програма Британської Ради «Активні громадяни» є прикладом організації мережевої моделі глобального соціального партнерства, побудованого на засадах контактів «people to people». Як свідчать представлені статистичні дані, для України необхідним є імпульс та конструювання кореневої системи взаємовідносин між людьми, формування мережі активних громадян – молодих лідерів, які створять своєрідний «каркас» громадянського суспільства, що базується на довірі та взаєморозумінні.

1.4. Глобальне партнерство для сталого суспільного розвитку: міжрегіональне співробітництво

(Н. О. Паламарчук)

В сучасних умовах світового розвитку зростає актуальність забезпечення сталого суспільного розвитку, що передбачає ефективне поєднання економічного зростання, соціального добробуту та екологічної безпеки. Зазначений підхід дозволяє сформулювати умови для соціально-економічного розвитку майбутніх поколінь та сприяє загальному розвитку світового господарства.

Україна бере активну участь у запровадженні основ концепції сталого суспільного розвитку як на загальнодержавному, так і на регіональному рівнях. Економіка сучасної України характеризується нестабільною політичною та економічною ситуацією, значними проблемами у соціальній сфері. На регіональному рівні слід відмітити неоднорідність соціально-економічного розвитку регіонів та незбалансований підхід

до регіонального управління. За результатами досліджень Національного інституту стратегічних досліджень основними негативними тенденціями розвитку регіонів України є:

– скорочення промислового виробництва та погіршення результатів функціонування промислових підприємств;

– зниження інвестиційної спроможності регіонів, зменшення обсягу інвестиційного капіталу, поглиблення диспропорційності соціально-економічного розвитку регіонів через непривабливість традиційних галузей і територій для інвестування;

– зменшення доходів населення та подальше обмеження його купівельної спроможності, що ставить під загрозу діяльність невеликих підприємств, індивідуального підприємництва, орієнтованого на внутрішній попит;

– ускладнення ситуації з виплатою заробітної плати працівникам у регіонах;

– погіршення платіжної дисципліни і збільшення заборгованості за бюджетними платежами [1, с. 10-11].

В такій ситуації посилюється необхідність використання основ глобального партнерства та міжрегіонального співробітництва для подолання зазначених проблем та запровадження сталого суспільного розвитку. Основою для розвитку глобального партнерства та міжрегіонального співробітництва є інтеграція, що передбачає активізацію співпраці на всіх рівнях. Інтеграція передбачає розвиток економічної взаємодії, залучення іноземного капіталу, поширення інновацій та ефективний розвиток економіки в сучасних умовах світового розвитку.

Міжрегіональне співробітництво – це узгоджена діяльність, що здійснюється для реалізації економічних, соціальних, екологічних та інших цілей розвитку. Концептуальною основою для міжрегіонального співробітництва є модель ендогенного розвитку регіону, що передбачає максимально ефективне використання регіональних ресурсів для забезпечення соціально-економічного зростання. Але не всі регіони забезпечені достатніми ресурсами, тому актуальним засобом вирішення проблем розвитку є участь в інтеграційних процесах та розвиток міжрегіонального співробітництва.

Головною метою міжрегіонального співробітництва є забезпечення соціально-економічного розвитку регіонів на основі взаємовигідної співпраці між регіонами. Зосередження на пошуку та активізації «полісів зростання» регіонів, розширення можливостей залучення капіталу для реалізації регіональних

проектів та програм, об'єднання ресурсів для економічного зростання, покращення рівня життя населення регіонів.

Міжрегіональне співробітництво є інструментом для забезпечення економічного зростання як на регіональному, так і на державному рівні. На державному рівні вона сприяє поглибленню взаємозв'язків між регіонами, а на регіональному – дозволяє активізувати участь регіону у процесах соціально-економічного розвитку.

Актуалізація міжрегіонального співробітництва викликана тим, що міжрегіональна інтеграція стає важливою складовою сучасного регіонального розвитку, основою для розширення міжнародної співпраці регіону, а також дозволяє залучати всі регіони країни до процесів соціально-економічного зростання.

Основними перевагами для регіонів від участі у міжрегіональному співробітництві є:

- розширений доступ до матеріальних, трудових та фінансових ресурсів, що забезпечують соціально-економічний розвиток,
- активізація участі у науково-технічному співробітництві, що стимулюють інноваційну діяльність регіонів,
- можливість доступу на різні регіональні ринки, для регіональних виробництв це є можливістю для зростання прибутковості,
- зростання конкурентоспроможності продукції та послуг,
- перспектива участі у світових інтеграційних процесах та доступ до світового ринку товарів та послуг,
- можливість вирішення проблем економічного, соціального та екологічного характеру.

В сучасних умовах розвитку необхідно реалізовувати цілісний підхід до розвитку міжрегіонального співробітництва. В процесі розробки комплексного підходу важливо сформулювати основні пріоритети міжрегіонального співробітництва. До них слід віднести: забезпечення економічного зростання та розвиток регіональних ринків, раціональне використання природних ресурсів, вирішення соціальних проблем регіонів, науково-технічне співробітництво і трансфер інновацій, вдосконалення інфраструктури.

Основними етапами розвитку міжрегіонального співробітництва є:

1. Пошук партнерів для міжрегіонального співробітництва, що дозволить забезпечити вигідну взаємодію та ефективну організацію відносин. Ґрунтується на обміні інформацією між регіонами та підборі партнерів, що дозволять реалізувати пріоритети розвитку регіону.

2. Формулювання основ міжрегіонального співробітництва, передбачає встановлення міжрегіональних відносин на якісно новому рівні відповідно до змісту міжрегіонального співробітництва. На цьому етапі є важливим визначення конкурентних переваг кожного регіону та створення умов для їх нарощення.

3. Визначення цілей та завдань міжрегіонального співробітництва, розробка регіональних проектів та програм, що забезпечують комплексний регіональний розвиток. Має базуватись на дослідженні потреб регіону з врахування можливостей міжрегіонального співробітництва.

4. Реалізація механізму міжрегіонального співробітництва з коригуванням відповідно до особливостей реалізації регіональних проектів та програм. Включає весь комплекс інституційного, економічного, торгівельного, соціального, культурного, екологічного та науково-технічного забезпечення.

5. Оцінка результатів виконання регіональних проектів та програм, а також визначення подальших перспектив співпраці. Передбачає досягнення поставлених цілей міжрегіонального співробітництва та аналіз основних соціально-економічних показників розвитку регіону.

Міжрегіональне співробітництво має значний синергетичний ефект, основою якого є можливість ефективного використання економічного потенціалу регіону (рис. 1.4.1).



Рис. 1.4.1 Синергетичний ефект міжрегіонального співробітництва в умовах забезпечення сталого розвитку регіону

Таким чином, міжрегіональне співробітництво дозволяє ефективно поєднати ресурси регіонів та забезпечити якісно нову взаємодію їх господарських комплексів, що призведе до утворення синергетичного ефекту, який сприятиме активізації економічного розвитку, раціональному використанню ресурсів, формуванню актуальних соціальних проектів та програм, розвитку партнерських відносин між регіонами, стимулює інноваційну діяльність, спростить доступ до регіональних ринків товарів та послуг, дозволить вирішити екологічні проблеми, стимулюватиме розвиток регіональної інфраструктури.

В сучасних умовах модернізації світової економіки та динамічного розвитку національних економік важливого значення набуває інноваційний розвиток. Тому при плануванні та впровадженні засад міжрегіонального співробітництва слід забезпечувати його інноваційну складову, яка повинна передбачати співпрацю з науково-дослідними центрами та установами, забезпечувати створення інноваційних продуктів та послуг, реалізувати інноваційний підхід до соціально-економічного розвитку регіону. Такий підхід до міжрегіонального співробітництва дозволяє підвищити конкурентоспроможність регіону та в більшій мірі залучити його у процес розвитку світового господарства. Під час розвитку міжрегіонального співробітництва важливо забезпечувати реалізацію механізму глобального партнерства на всіх рівнях та з використанням різноманітних форм (рис. 1.4.2).

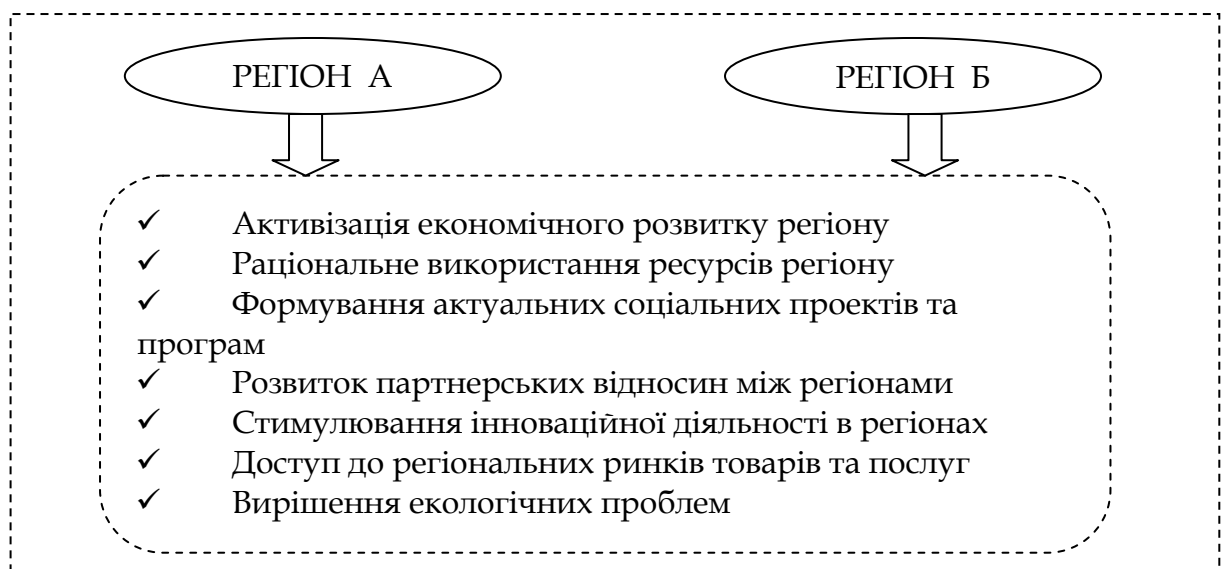

Рис. 1.4.2 Рівні та форми реалізації глобального партнерства з метою забезпечення розвитку міжрегіонального співробітництва

На основі кооперації, спеціалізації, концентрації та комбінування на різних рівнях можуть розвиватись різноманітні форми міжрегіонального співробітництва. Їх використання створює умови для раціонального використання матеріальних, трудових, фінансових та інноваційних ресурсів регіонів. Кожна з цих форм має свої особливості, що сприяє підвищенню ефективності міжрегіональної співпраці та стимулює регіональний розвиток. Реалізація цих форм відбувається за допомогою інфраструктури міжрегіонального співробітництва, до якої відносять інформаційні та логістичні центри, торгово-промислові палати, бізнес-центри, регіональні агентства розвитку тощо.

На макрорівні спільні підприємства, злиття, поглинання та реорганізація підприємств є основою для розвитку малого та середнього бізнесу. Всі процеси зміни та появи різних форм міжрегіональної співпраці на цьому рівні відбуваються динамічно та з врахуванням кон'юнктури ринку. Основою для їх успішного функціонування є високий рівень конкурентоспроможності товарів та послуг, а також високий рівень інноваційного забезпечення.

На мезорівні кластери дозволяють підвищити ефективність використання науково-технічного потенціалу, сприяють підвищенню продуктивності праці та скорочують витрати виробництва. Технополіси та технопарки сприяють реалізації науково-технічного потенціалу підприємств та забезпечують реалізацію інноваційного підходу в усіх сферах діяльності. Агломерації формуються у промислових районах та великих містах, активізують інвестиційні процеси та сприяють підвищенню рівня життя населення регіону. Регіональні мережі сприяють налагодженню міжрегіональної взаємодії, зміцнюють торгівельні зв'язки та забезпечують розвиток інфраструктури. Транспортні коридори є основою для розвитку торгівлі, сприяють розвитку взаємодії між регіонами, а також є важливою умовою для соціально-економічного розвитку регіону. Асоціація передбачає координацію господарської діяльності за допомогою оптимізації виробничих або управлінських функцій. Корпорації дозволяють на договірній основі забезпечити реалізацію спільних виробничих, комерційних і наукових інтересів підприємств. Міжрегіональні союзи дозволяють на основі узгодженої спільної політики досягати поставлених завдань розвитку та долати певні проблеми. Регіональні угоди та проекти є практичним втіленням міжрегіонального співробітництва, вони мають чітко визначену мету економічного, соціального, екологічного

чи іншого характеру та передбачають реалізацію механізму по її досягненню.

На макрорівні стратегічні альянси є основою для реалізації комерційних цілей підприємств, що забезпечує синергетичний ефект та раціональне використання ресурсів. Фінансово-промислові групи за допомогою об'єднання виробничих, торгових та фінансово-кредитних установ створюють масштабну господарську систему, що здатна реалізувати спільну економічну стратегію розвитку. Франчайзинг дозволяє отримувати прибутки на основі використання відомого бренду та значно скоротити підприємницький ризик. Аутсорсинг дозволяє використовувати провідний досвід та знання у вдосконаленні бізнес-процесів на підприємстві. Лізинг сприяє проведенню технічного оновлення виробництва в умовах дефіциту власних коштів підприємства. Транснаціональні корпорації у межах всього світового господарства забезпечують реалізацію виробничих, комерційних та наукових функцій підприємства. Єврорегіони координують діяльність в економічній, соціальній та інших сферах суспільного життя у межах географічного простору, що включає територію кількох країн.

Розвиток міжрегіонального співробітництва є одним з пріоритетів регіональної політики ЄС. Це викликано тим, що регіональний розвиток – це процес, що вимагає дієвих та ефективних інститутів, вони мають забезпечити співпрацю між урядами, бізнес-організаціями і соціальними групами на державному та регіональному рівнях. Європейська регіональна політика розглядає міжрегіональну співпрацю як інструмент регіонального управління, що здатен перетворити проблеми на можливості. Головною особливістю міжрегіонального співробітництва регіональної політики ЄС є участь у ньому не лише прикордонних регіонів, а й будь-яких інших регіонів. Це створює умови для активізації міжрегіонального співробітництва між регіонами різних країн, що не мають спільного кордону з ЄС.

Важливою ініціативою, що сприяє розвитку міжрегіонального співробітництва, є Програма «Регіони за економічні зміни», її головне завдання – це обмін досвідом між регіонами у сфері міжрегіонального партнерства. Для продуктивного втілення програми необхідно здійснити передачу повноважень щодо міжрегіонального співробітництва від центральних до місцевих органів влади. Це дозволить надати учасникам міжрегіонального

співробітництва більш ефективну організаційну та фінансову підтримку [2].

Транскордонне співробітництво також є однією з форм реалізації нової регіональної політики ЄС. Це викликано тим, що транскордонне співробітництво прискорює процеси інтеграції. Транскордонне співробітництво – це налагоджена співпраці прилеглих прикордонних регіонів через національні кордони, за допомогою регіональних та місцевих органів влади, а також інших установ та організацій в прикордонній зоні. Транскордонне співробітництво сприяє економічному розвитку країн-партнерів, створює умови для вирішення спільних соціальних та екологічних проблем, сприяє розвитку взаємодії місцевих громад з різних країн, підвищує безпеку кордонів.

В сучасних умовах розвитку основними цілями транскордонного співробітництва є:

1. Підвищення конкурентоспроможності прикордонних території на основі активізації економічної діяльності, впровадження економічних програм, залучення представників бізнесу, впровадження інноваційного підходу до розвитку.

2. Підвищення рівня життя населення прикордонних територій за допомогою соціальних та екологічних проектів, розвитку рекреаційного потенціалу, розширенню можливостей територіальних громад та заохочення ініціативи місцевого населення у плануванні розвитку.

Для реалізації транскордонного співробітництва необхідно сформулювати стратегічний підхід на державному рівні, чітко визначити дану мету на регіональному рівні, сприяти налагодженню взаємозв'язків між країнами, створювати спеціальні програми та проекти. Розвиток транскордонного співробітництва потребує розвиненої інфраструктури регіону для налагодження соціально-економічної взаємодії між країнами. Програми та проекти транскордонного співробітництва повинні мати високий рівень інноваційного забезпечення та вирізнятись креативним підходом до планування регіонального розвитку. Це дозволить залучити необхідні фінансові ресурси для їх реалізації.

Важливою умовою розвитку транскордонного співробітництва є новий підхід до регіонального управління в цілому. Він має вирізнятись ефективною системою місцевого управління, розвиненою системою представництва територіальних громад та достатнім рівнем децентралізації. Це необхідно для дотримання балансу між загальнодержавними та регіональними інтересами, формуванні

регіональних пріоритетів розвитку та подолання локальних соціально-економічних проблем.

Основною формою реалізації міжрегіонального та транскордонного співробітництва в ЄС є створення єврорегіонів. Вони сприяють розширенню можливостей місцевих органів влади по вирішенню проблем на основі використання власного потенціалу та переваг співробітництва. Єврорегіон – це інноваційна структура у сфері управління регіональним розвитком, на її базі створюються та розвиваються технопарки, технополіси, інкубатори. Особливістю єврорегіонів як інститутів є ефективно залучення інвестицій, з цієї точки зору вони є більш привабливими ніж державні проекти та програми.

В умовах гострої необхідності забезпечення конкурентоспроможності економіки, важливою формою реалізації міжрегіонального та транскордонного співробітництва в рамках регіональної політики ЄС стає організація технологічних кластерів. В сучасних умовах світового розвитку дана форма дозволяє підвищити загальну ефективність співробітництва, нівелює негативний вплив кордонів та дозволяє створити масштабний інтегрований простір.

Технологічний кластер – це форма мережевої взаємодії спеціалізованих навчальних, науково-дослідних установ та підприємств, що створюють конкурентоспроможну продукцію, що відповідає сучасним потребам ринку. Технологічні кластери дозволяють перерозподілити ризики між учасниками кластеру, забезпечують швидкий доступ інноваційних розробок та продуктів на ринок, сприяють нарощуванню конкурентоспроможності підприємств, акумулюють фінансові ресурси та спрямовують їх на інноваційне виробництво, залучають висококваліфіковані кадри для забезпечення інноваційного процесу.

До складу сучасних технологічних кластерів входять великі, середні та малі підприємства, інноваційні центри, університети, науково-дослідні установи та фінансові інститути. Великі підприємства розробляють загальну стратегію розвитку, здійснюють випуск стандартизованої масової продукції та проводять загальний моніторинг діяльності. Середні та малі підприємства випускають продукцію, що здатна швидко адаптуватись до різноманітних потреб сучасного ринку. Інноваційні центри, університети та науково-дослідні установи є основою для безперервного інноваційного процесу, забезпечення висококваліфікованими кадрами та технологічного оновлення виробництва. Фінансові

установи забезпечують реалізацію інвестиційних проєктів та залучають капітал на різних умовах.

У Державній стратегії регіонального розвитку на період до 2020 року сформовано інтегрований підхід до регіонального розвитку, що включає секторальний (галузевий), територіальний (просторовий) та управлінський підходи. Розвиток міжрегіонального співробітництва є важливою складовою територіального підходу у поєднанні з досягненням рівномірного та збалансованого розвитку територій, запобіганню поглибленню соціально-економічних диспропорцій шляхом формування «точок зростання», активізацією місцевої економічної ініціативи та зміцненню потенціалу сільської місцевості, забезпеченню соціально-економічної єдності і рівномірності розвитку регіонів з метою створення рівних умов для розвитку людини.

В стратегії передбачено реалізацію державних інфраструктурних проєктів, що сприятимуть посиленню міжрегіональної інтеграції, формування міжрегіональної системи поширення інновацій та знань, створення умов для розвитку міжрегіональної кооперації з реалізації інвестиційних проєктів, у тому числі в рамках державно-приватного партнерства.

Подальший розвиток міжрегіонального співробітництва потребує створення умов для зміцнення зв'язків між регіонами та громадами, з цією метою передбачено: сприяння виконанню угод щодо торговельно-економічного, науково-технічного та культурного співробітництва, розширення переліку регіонів-партнерів шляхом укладення відповідних протоколів намірів, програм та планів заходів; сприяння організації та проведенню форумів, зустрічей представників ділових кіл, презентацій, виставково-ярмаркових заходів, засідань за круглим столом тощо [3].

До основних проблем, що стримують розвиток міжрегіонального співробітництва в Україні слід віднести:

- недосконале нормативно-правове забезпечення міжрегіонального співробітництва, що стримує загальний розвиток та поширення системи міжрегіонального співробітництва в Україні,
- низька інтенсивність господарських зв'язків між регіонами, що послаблює можливості розвитку міжрегіонального виробництва,
- обмеженість внутрішнього споживчого попиту населення, що викликана низькою платоспроможністю населення,
- недосконала галузева структура економіки України, що не відповідає сучасним потребам ринку,
- висока експортна орієнтованість регіонів,

–низький внутрішній попит на інноваційну продукцію, створює перешкоди на шляху до формування конкурентоспроможної економіки в Україні,

–низький рівень залучення підприємств у процеси міжрегіональної співпраці,

–слабка міжрегіональна інвестиційна співпраця, призводить до послаблення руху капіталу між регіонами,

–відсутність необхідного інституційного та інформаційного забезпечення міжрегіональної співпраці,

–відсутність загальної стратегії розвитку міжрегіонального співробітництва в Україні [4].

В сучасних соціально-економічних умовах розвитку регіонів України ефективний розвиток міжрегіонального співробітництва потребує:

1. Активізації розвитку міжрегіонального співробітництва як механізму забезпечення економічного зростання та прискорення інтеграції у світовий простір.

2. Створення умов для ефективного використання синергетичного ефекту міжрегіонального співробітництва для забезпечення комплексного соціально-економічного розвитку.

3. Використання міжрегіонального співробітництва як інструмента забезпечення сталого розвитку, що дозволяє забезпечити економічне зростання, соціальний добробут та екологічну безпеку.

4. Впровадження інноваційного підходу до міжрегіонального співробітництва, що дозволить підвищити конкурентоспроможність регіонів та залучити їх у процеси розвитку світового господарства.

5. Ефективного використання різних форм реалізації глобального партнерства з метою забезпечення розвитку міжрегіонального співробітництва, що дозволить максимально використати регіональні можливості для соціально-економічного розвитку.

6. Сприяти подальшому залученню до різноманітних проектів та програм в рамках співробітництва з ЄС, що створить умови для розвитку міжрегіонального та транскордонного співробітництва, а також розвитку технологічних кластерів.

Розвиток міжрегіональної співпраці потребує впровадження стратегічного підходу на загально регіональному рівні, він має включати чітко визначені етапи (табл. 1.4.1).

Реалізація зазначеного підходу до міжрегіональної співпраці дозволяє забезпечувати сталий розвиток регіону.

Так як з економічної сторони відбувається освоєння нових ринків, створюються нові конкурентоспроможні продукти та послуги, ефективно використовуються інновації та технології, виникають нові бізнес-структури на регіональному рівні. Важливим економічним аспектом є реальна можливість зростання прибутковості та скорочення витрат поточної діяльності. Успішна економічна реалізація міжрегіонального співробітництва приваблює інвесторів та підвищує життєвий рівень населення регіону. З соціальної та екологічної сторін – створюються спеціальні проекти та програми, що дозволяють вирішити спільні соціальні та екологічні проблеми регіонів.

Таблиця 1.4.1

**Етапи стратегічного підходу
до розвитку міжрегіональної співпраці**

	Характеристика
Етап 1	Аналіз та оцінка економічного, соціального та екологічного розвитку регіону
Етап 2	Визначення проблем, що потребують вирішення та перспектив, які можуть бути реалізовані за допомогою міжрегіональної співпраці
Етап 3	Пошук потенційних регіонів-партнерів, що дозволяють вирішити проблеми та використати перспективи
Етап 4	Узгодження основних цілей та умов міжрегіональної співпраці між регіонами
Етап 5	Формування та узгодження проектів та програм міжрегіонального співробітництва
Етап 6	Реалізація проектів та програм міжрегіонального співробітництва

Консолідовані зусилля регіонів за допомогою міжрегіонального співробітництва сприяють економічному, соціальному та екологічному розвитку регіонів, що є основою для сталого регіонального розвитку.

**1.5. Міжрегіональне співробітництво:
від локальних зв'язків до глобального партнерства
(Ю. С. Кулик)**

Сталий розвиток неможливий без партнерства між урядом, приватним сектором та громадянським суспільством. Ці глобальні,

регіональні, національні та місцеві рівні потребують партнерських стосунків, що ґрунтуються на принципах та цінностях, спільному баченні та спільних цілях, які ставлять населення та планету вцілому на перше місце.

Необхідні термінові заходи для мобілізації, переадресації та розблокування трансформаційної потужності трильйонів доларів приватних ресурсів для досягнення цілей сталого розвитку. Довгострокові інвестиції, включаючи прямі іноземні інвестиції, потрібні в критичних секторах, особливо в країнах, що розвиваються. До них відносяться стійка енергетика, інфраструктура та транспорт, а також інформаційні та комунікаційні технології. Державному сектору потрібно встановити чіткий напрям дії. Рамки, правила та структури стимулювання перегляду та моніторингу повинні бути перебудовані для залучення інвестицій та посилення сталого розвитку. Необхідно посилити національні механізми нагляду, такі як вищі органи контролю та органи нагляду за законодавчими органами.

Регіональні мережі та регіональні партнерства, у тому числі за участю уряду, субрегіональних та регіональних організацій, а також місцевих та регіональних мереж громадянського суспільства, стають ключовими учасниками міжрегіональної взаємодії. Проте, на сьогоднішній день зв'язки між тими, хто працює на місцевому рівні з місцевими експертами, та тих, хто працює на регіональному або глобальному рівні, загалом були слабкими. Ці зв'язки можна посилити шляхом створення офіційного механізму, який полегшить координацію та співпрацю між окремими особами та організаціями, залученими до запобігання конфліктам на цих різних рівнях.

Окрім цих регіональних партнерств, місце для міжрегіональної співпраці є частиною цього глобального процесу. Таке співробітництво, у формі обміну досвідом та обміну інформацією, спільних досліджень та створення мереж, а також розробка спільних стратегій, може істотно сприяти не лише глобальному процесу, а й міжрегіональним ініціативам.

Міжрегіоналізм відноситься до регулярних форм співпраці між регіонами або суб'єктами різних регіонів і є результатом паралельних явищ глобалізації та регіоналізму. Міжрегіональні зв'язки швидко розвиваються по всьому світу та формують новий рівень глобального характеру управління. Сьогодні регіони, що розвиваються є більш активними та помітними учасниками міжрегіонального співробітництва.

В Україні за останні кілька десятків років утворилися цілі місцевості, які, зберігаючи свій сільський характер, втратили, однак, основні функції – сільськогосподарські, також через призму адміністративно-територіальної реформи та децентралізації ресурсів і повноважень постає необхідність вибору тих стратегії та форм співробітництва, які будуть найефективнішими для підтримки українських сільських місцевостей, на що повинні звернути увагу ті, хто приймає основні рішення, і яка роль самих громад у даному процесі.

Міжнародний досвід підказує, що саме міжсекторна співпраця влади, громади та бізнесу може мати вирішальний вплив на розвиток територій та громад. Адже в будь-якому суспільстві діють три самостійні й цілком відмінні один від одного сектори: влада, яка представлена в повсякденному житті інстанціями різного рівня, бізнес, що створений підприємницькими суб'єктами, та власне громада. Недостатньо, щоб ці три сектори просто існували поруч. У кожного з них своя специфіка, окрема роль і місце у суспільстві. Тому абсолютно необхідною є їхня тісна взаємодія, яка дає взаємно підсилений ефект і позитивний результат.

В Україні міжсекторна співпраця є новим процесом і досить непросто втілюється у життя. Нерідко усі намагання налагодити діалог на рівних між владою, бізнесом і громадою наражаються на невидимі бар'єри нерозуміння, або ж просто її ігнорування.

Бізнес має ресурси і потенціал, що можуть позитивно впливати на різні групи зацікавлених сторін. Однак попри це бізнес не завжди налаштований на потреби суспільства. Компанії, які бажають бути більш соціально відповідальними, не завжди мають необхідні знання і навички для впровадження програм розвитку.

З іншого боку, громадські організації повинні відігравати важливу роль у розвитку як на національному, так і на місцевому рівні, проте вони не завжди мають ресурси, в тому числі фінансові, для ефективного виконання своїх проєктів. Тому партнерство між владою, громадою і бізнесом є важливим етапом у пошуку шляхів вирішення спільних проблем.

Реформа децентралізації є ключовою для успіху на шляху демократії, який обрала Україна. Водночас, це реформа, яка спонукає нас всіх думати про те, яким чином брати відповідальність за зміни на краще в наших громадах.

Процес об'єднання громад складно, довго, але все ж рухається вперед. І хоча перша хвиля об'єднаних громад вже відзначає свій ювілей від створення, залишається досить багато не об'єднаних сіл

та селищ, які тільки придивляються до результатів і навіть з певною пересторогою ставляться до процесу об'єднання, серйозно зважуючи всі «за» та «проти». Дилеми, перед якими стоять представники громад: який варіант об'єднання вибрати; як прийдеться функціонувати в нових умовах?

Змінити щось на краще на своїй вулиці, в селі, селищі, місті, дуже важко без співпраці і без того, щоб дослухатися до потреб та думок мешканців. На це звертається увага в проекті «Сильні локальні громади – ключ до успіху реформи місцевого самоврядування». Мета якої заохотити представників різних секторів: громадських активістів, місцеве самоврядування та місцеві державні адміністрації – до співпраці, а також передати конкретні навички та інструменти, для врахування думки громади в процесі планування змін. Це є запорукою успішної роботи на користь громади.

Основними ініціативами міжсекторальної співпраці, що вже були реалізовані є приклади вдалого залучення та активізації громади, приклади здійснення видимих змін у громадському просторі різних місцевостей: перебудови вулиць, організації громадського транспорту, екологічної утилізації сміття. Є успішні та цікаві приклади консультацій з громадськістю, а також застосування громадського бюджету. Є описи ініціатив спрямованих на те, аби мешканці краще розуміли рішення, які приймаються на місцевому рівні – шляхом аналізу місцевих бюджетів, також і з точки зору гендерної чутливості.

Одним з прикладів такої взаємодії є впровадження громадського бюджету (бюджет участі, партиципацийний бюджет). Ініціатором запровадження громадського бюджету в Чернігові та ще кількох містах України в 2015 році виступила Фундація українсько-польської співпраці ПАУСІ. У квітні 2015 у Чернігові Фундація ПАУСІ провела серію семінарів та організувала стажування в Польщі для посадових осіб чернігівської ради й громадських активістів. Після цього в Чернігові була створена робоча група, а в серпні 2015 року Чернігівська міська рада ухвалила Положення «Про громадський (бюджет участі) м. Чернігова». Рішенням міської ради було передбачено виділення 4,8 млн. грн на фінансування проектів бюджету участі, що складає 1 % від бюджету міста. Для Чернігова це була колосальна сума, оскільки раніше на громадські ініціативи виділялося не більше півмільйона гривень [8].

Що ж розуміється під терміном міжрегіональне співробітництво. У Статуті Асамблеї європейських регіонів визначається

міжрегіональне співробітництво як будь-які зв'язки, встановлені між регіонами, що належать до різних держав.

Поняття «міжрегіональне» та «міжтериторіальне» можна вживати як ідентичні, якщо визначитися з поняттям регіон. Якщо під територією розуміти різного рівня адміністративно-територіальні одиниці держави (рис.1.5.1), включаючи й 2-й рівень безпосередньо після державного (тобто, за європейським визначенням – регіон), то поняття «міжтериторіальне» буде включати і «міжрегіональне» співробітництво [11, с.61-74].

«Міжтериторіальне співробітництво» означає будь-яку взаємоузгоджену діяльність, спрямовану на започаткування відносин між територіальними громадами та властями двох або більше договірних сторін, крім відносин транскордонного співробітництва між сусідніми органами влади, включаючи укладання міжтериторіальними громадами та органами влади інших держав угод про співробітництво [3].

Таким чином, найбільш широким поняттям є міжтериторіальне співробітництво, яке визначає право територіального органу влади будь-якого рівня співпрацювати з відповідними територіальними органами влади інших держав (для України – АРК, області, райони, селищні ради, міста). Міжрегіональне співробітництво окреслює правові рамки територій, що стоять на другому після центрального рівня (для України – це обласний рівень).



Рис. 1.5.1 Регіони України у світовій системі регіонів

На даний час достатньо часто вживається поняття міжрегіонального співробітництва до співпраці між державами у окремих регіонах світу – так звані інтеграційні міжрегіональні об'єднання (наприклад, ЧЕС, ЄС, НАФТА тощо).

Регіони України є членами міжнародних організацій у різних країнах. Залучення регіонів України до діяльності європейських регіональних асоціацій, зокрема, Асамблеї європейських регіонів, Ради європейських муніципалітетів та регіонів, Конференції європейських законодавчих асамблей, Асоціації європейських прикордонних регіонів, Конференції периферійних морських регіонів, Конференції президентів регіонів із законодавчими повноваженнями, Європейської асоціації представників місцевого самоврядування гірських регіонів та європейських міст визначаються завданнями Міністерства міжнародних справ України [2].

Іншою важливою формою співпраці між країнами є партнерські та сестринські зв'язки між містами. Термін «сестринські зв'язки» використовується для визначення довгострокових та активних відносин між двома містами в різних сферах суспільного життя, тоді як «партнерські зв'язки» в основному обмежуються співпрацею в одній чи кількох сферах. Створення прямих контактів між регіонами, містами та районами України та інших країн створює ефективний механізм розвитку ділових та громадських зв'язків та сприяє подальшому поглибленню стратегічного партнерства. Розвиток партнерських та сестринських зв'язків дозволяє розширювати географічні межі міжнародного міжтериторіального співробітництва, поширюючи його за іншими напрямками, крім традиційних партнерів (Близький Схід, Азіатсько-Тихоокеанський регіон тощо). Встановлення таких відносин особливо актуальне для регіонів України, які не беруть участь у транскордонному співробітництві.

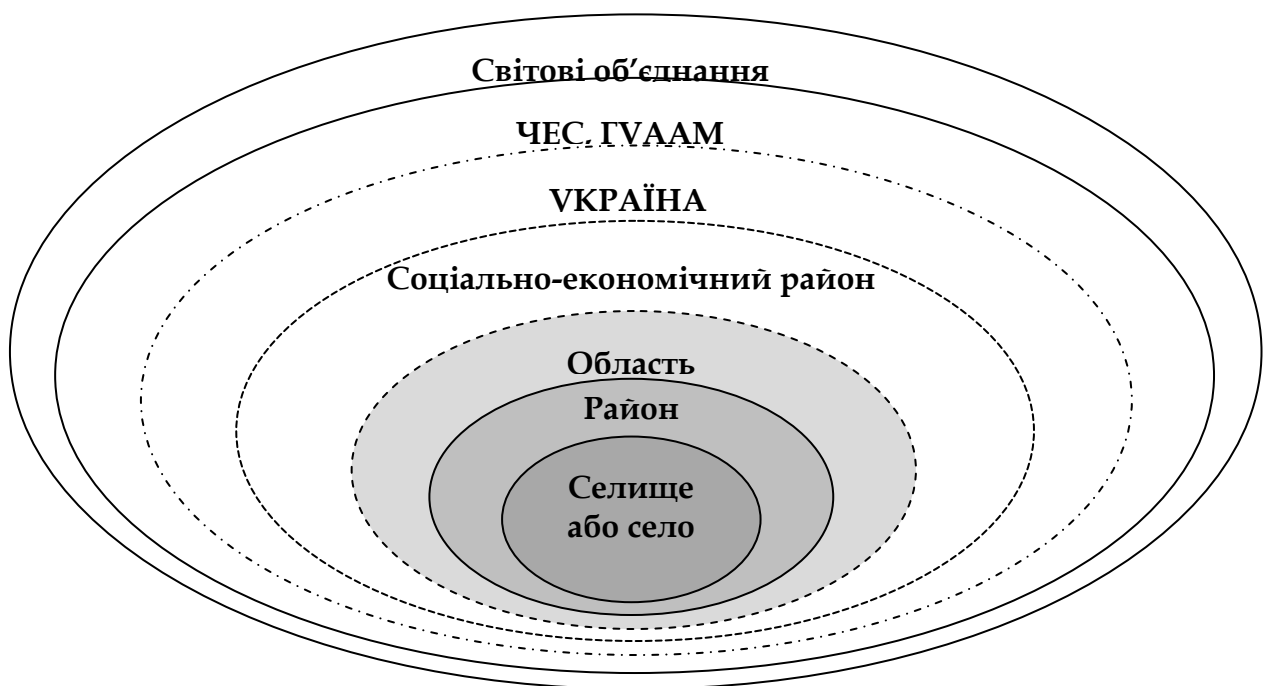
Співробітництво між регіонами та країнами здійснюється у трьох аспектах: Європейське територіальне співробітництво (European Territorial Cooperation), макрорегіональні стратегії, міжнародне співробітництво.

Міжнародна діяльність регіонів реалізується в межах своєї влади, беручи до уваги координацію дій національних силових органів. Саме тому аналіз обмежень, що перешкоджають повному використанню можливостей міжнародного співробітництва за рахунок використання його різноманітних форм, повинен бути комплексним, з урахуванням факторів національного та регіонального рівнів.

Незважаючи на несприятливі політичні обставини та економічну ситуацію, розвиток та диверсифікація організаційних форм у межах європейського партнерства, створення партнерських та сестринських зв'язків дає можливість регіонам України більш повно використовувати потенціал міжнародного співробітництва.

Розвиток форм міжрегіонального співробітництва дає регіонам можливості для розвитку міжнародного співробітництва за рахунок фінансових інструментів ЄС. Програма ЄС, яка безпосередньо чи опосередковано стосується оборонної кооперації, значною мірою переважає серед інших програм міжнародної технічної допомоги за кількістю та обсягом фінансування. Таким чином, серед найактивніших щодо фінансування проблем транскордонного співробітництва в Україні можна назвати [2]:

– програми в рамках «Європейського інструменту сусідства та партнерства» (ЄІСП Інтер-Регіональна програма). Україна має доступ до трьох програм транскордонного співробітництва в рамках ЄІСП: «Угорщина-Словаччина-Румунія-Білорусь» (бюджет 68,6 млн. євро), «Україна-Польща-Білорусь» (бюджет 186,2 млн. євро), «Україна-Румунія-Молдова» (бюджет 126,7 млн. євро), «Чорне море» (бюджет 21,3 млн. євро). Вищезгадані програми включають Волинську, Закарпатську, Івано-Франківську, Одеську, Львівську, Рівненську, Тернопільську та Чернівецьку області;

– ініціатива «Східне партнерство». Для зміцнення співпраці між регіонами ЄС і регіонами країн ініціативи ЄС «Східне партнерство» було прийнято рішення щодо створення Конференції регіональних та місцевих органів влади для Східного партнерства - CORLEAP. Комітет регіонів ЄС (CR EU) сприяє реалізації різноманітних Програм регіонального співробітництва, спрямованих на зміцнення інституційної компетенції представників регіонів сусідніх країн, забезпечує поширення інформації про соціально-економічний потенціал регіонів країн-членів Європарламенту в Брюсселі;

– Стратегія ЄС щодо Дунайського регіону. Стратегія спрямована на підтримку інфраструктурного, екологічного, соціально-економічного та інституційного розвитку регіону. У географічному аспекті Стратегія складається з 14 країн, включаючи Україну. Стратегія передбачає співробітництво в рамках 11 пріоритетних напрямків. Фінансування реалізації проектів в межах стратегії може здійснюватися за рахунок витрат в межах існуючих програм технічної допомоги ЄС та міжнародних фінансових організацій, національних бюджетів.

Основною проблемою в питаннях міжнародної співпраці вітчизняних регіонів є недосконалий механізм фінансування спільних проєктів, які реалізуються на підтримку Програм ЄС. Це зменшує активність української сторони у реалізації глобального партнерства та залучення фінансової підтримки з боку структурних фондів ЄС.

Вирішення проблем та визначення перспектив міжрегіонального співробітництва з урахуванням диверсифікації його організаційних форм потребують координації діяльності міністерств, відомств, регіональних та місцевих органів влади. Саме тому для підвищення ефективності єврорегіонального співробітництва необхідно відновити роботу міжвідомчої комісії з проблем підтримки транскордонного співробітництва, функції якого забезпечують аналітичну, координаційну, інформаційну діяльність та залучення до неї представників територіальних громад[5].

Регіони України розвивають міжнародне співробітництво, демонструючи при цьому яскраву регіональну специфіку. В умовах глобалізації найбільш активно розвивається міжнародна співпраця прикордонних територій. Але слід відзначити обмеженість доступу до фінансування в рамках європейських програм транскордонного співробітництва регіонів України, які не є прикордонними або розташовані на сході країни. Враховуючи державну стратегію регіонального розвитку, завданням якої є підвищення конкурентоспроможності регіонів України, особливу увагу слід приділити таким регіонам для розвитку міжнародного міжрегіонального співробітництва для успішної економічної інтеграції в європейському та світовому просторі. Різноманітні інструменти міжрегіональної взаємодії повинні використовуватися більш активно. Саме тому доцільно переформатувати Міжвідомчу комісію з питань підтримки транскордонного співробітництва в Міжвідомчу комісію з проблем міжнародного співробітництва регіонів.

Для координації діяльності державних та регіональних органів влади, органів місцевого самоврядування, бізнесу та громадськості при вирішенні проблем міжнародного співробітництва в регіонах необхідно використовувати потенціал агентств регіонального розвитку, які ефективно співпрацюють у країнах ЄС з місцевою та центральною владою як центра уваги стратегічного планування та супроводу проєктів розвитку територій. Відтепер регіони України мають можливість відкрити мережу агентств регіонального розвитку: уряд затвердив відповідне рішення та затвердив тип статуту

агентства регіонального розвитку [4]. Затверджене рішення сприятиме посиленню інституційної спроможності регіонів щодо досягнення цілей їх розвитку. Підвищення ефективності міжнародного співробітництва регіонів потребує також визначення функцій департаментів зовнішньоекономічної діяльності регіональних адміністрацій та узгодження системи заходів, запропонованих у програмах міжнародного співробітництва з стратегічними цілями, запропонованими в стратегіях економічного розвитку регіонів.

Тобто міжнародне співробітництво як напрям діяльності регіональної влади потребує вдосконалення механізму координації відносин між центральними та регіональними органами влади, а також встановлення зв'язків з бізнесом та громадськістю регіону. Саме на регіональному рівні необхідно активізувати підтримку потенційних учасників транскордонного проекту, зокрема, сприяти їх обізнаності щодо існуючих програм транскордонного співробітництва. В цілому інформаційна підтримка є важливим організаційним чинником розвитку міжнародного співробітництва регіонів.

Аналіз показує, що можливості міжнародного співробітництва регіонів обмежені перешкодами, пов'язаними з недосконалістю її інституційної, фінансової, організаційної підтримки. Усі ці чинники значно пов'язані один з одним і відсутність їх вирішення на державному рівні ставить обмеження на активізацію діяльності на регіональному рівні, перешкоджає створенню ефективних механізмів координації діяльності учасників цього процесу. Водночас регіональні органи влади мають можливості та відповідні інструменти для його активізації.

Саме тому для вирішення проблем інтенсифікації міжнародної взаємодії регіонів потрібен системний підхід, реалізація якого пов'язана з необхідністю інституційного формування влади, обов'язків, повноважень органів влади різних рівнів, розробки ефективних комунікаційних каналів та організаційних механізмів стратегічного та програмно-цільового управління діяльністю. Доцільно створити регіональну програму міжнародного співробітництва, яка визначатиме конкурентні переваги, пріоритетні галузі, можливість та ресурси їх розвитку з орієнтацією на зміцнення конкурентоспроможності кожного регіону.

Більш ширшим поняттям міжнародного співробітництва є глобальне партнерство, яке надає унікальну платформу для підвищення ефективності зусиль, спрямованих на розвиток усіх

учасників, для досягнення довготривалих результатів та сприяння досягненню Цілей сталого розвитку. Воно підтримує та забезпечує відповідальність за реалізацію спільних принципів та диференційованих зобов'язань на політичному рівні. Це сприяє зміцненню глобального партнерства для сталого розвитку.

Завдяки своїй багатосторонній платформі глобальне партнерство надає практичну підтримку, керівництво та ділиться знаннями для посилення впливу на розвиток з наголосом на сильній країні з метою реалізації принципів ефективності, узгоджених на міжнародному рівні, на рівні країни, зосередженні на результатах, всебічному партнерстві та прозорості та взаємній відповідальності.

Глобальне партнерство відстежує прогрес у здійсненні зобов'язань Пусана для більш ефективного співробітництва в галузі розвитку через систему моніторингу, що складається з 10 показників. Ці показники зосереджені на зміцненні інституцій країн, що розвиваються, збільшенні прозорості та передбачуваності співробітництва в галузі розвитку, посиленні гендерної рівності, а також підтримці більшого залучення громадянського суспільства, парламентів та приватного сектора до зусиль у сфері розвитку.

Досягнення цілей глобального партнерства можливо за рахунок використання глобальних партнерських ініціатив, безпосередньо виконуючи зобов'язання та генеруючи докази, відповідні політичні уроки та інноваційні рішення, які можуть забезпечувати взаємну підзвітність та навчання в межах глобального партнерства.

Глобальні партнерські ініціативи – це добровільні ініціативи, що проводяться різними типами суб'єктів розвитку (наприклад, національними урядами, міжнародними організаціями, громадськими організаціями, профспілками, парламентарями, місцевими та регіональними урядами, фондами, приватним сектором) для покращення ефективності розвитку принципів та зобов'язань. Глобальні партнерські ініціативи випробовують нові підходи, створюють докази та розробляють інноваційні шляхи для реалізації цих принципів та зобов'язань. Вони також дозволяють досягти суттєвіших результатів розвитку на державному та регіональному рівнях.

Підвищення якості та кількості співробітництва в галузі розвитку є надзвичайно важливим для реалізації цілей сталого розвитку. У 2011 році було створено Глобальне партнерство для ефективного співробітництва в галузі розвитку (ГПЕСР) для координації глобальних заходів з розвитку співробітництва. ГПЕСР об'єднує всіх зацікавлених сторін у сфері співробітництва

в галузі розвитку, яка включає в себе всю допомогу з державних та приватних джерел, фінансових та нефінансових, з метою підвищення ефективності допомоги з точки зору походження до пункту доставки в країнах, що розвиваються. Інші члени Наглядного комітету ГПЕСР включають представників урядів, місцевих органів влади, громадянського суспільства, приватного сектору та фондів.

Європейське територіальне співробітництво (ЕТС), більш відоме як INTERREG, є одним з двох цілей політики згуртованості і забезпечує основу для здійснення спільних дій та політичного обміну між національними, регіональними та місцевими акторами з різних держав-членів. Головним завданням Європейського територіального співробітництва (ЕТС) є сприяння гармонійному економічному, соціальному і територіальному розвитку Союзу в цілому. INTERREG є ключовим інструментом Європейського Союзу для підтримки співпраці між партнерами через кордони для вирішення спільних проблем у різних сферах діяльності: в галузі охорони здоров'я, науки та освіти, транспорту, стійкої енергетики тощо. Програма фінансується з Європейського фонду регіонального розвитку [6].

INTERREG будується навколо трьох вісей співробітництва: транскордонне (INTERREG A), транснаціональне (INTERREG B) та міжрегіональне (INTERREG C). Існували такі періоди INTERREG: INTERREG I (1990-1993), INTERREG II (1994-1999), INTERREG III (2000-2006), INTERREG IV (2007-2013), INTERREG V (2014-2020). У 1990 році INTERREG було сформовано як ініціатива громад, програма мала справу виключно із транскордонним співробітництвом. Такий статус програма мала у 1990-1993, 1994-1999 програмних роках, у 2000-2006, 2007-2013 рр. INTERREG мав статус інтегрованого у регулювання структурними фондами, у 2014-2020 програмному періоді має власне регулювання. З розширенням ЄС відбувалося розширення території INTERREG: якщо у 1990-1993 рр. було включено 11 країн-членів, то наразі їх нараховується 28 [6].

Програма міжрегіонального співробітництва (INTERREG IVC) та 3 мережеві програми (Urbact II, Interact II та ESPON) охоплюють всі 27 держав-членів ЄС [14]. INTERREG IVC виклав ряд стратегічних очікувань стосовно міжрегіонального обміну досвідом, який можна знайти в різних місцях у оригінальних програмних документах. Регіональне та міжнародне співробітництво має на меті зміцнити політику згуртованості шляхом заохочення обміну досвідом між регіонами.

Придатними інструментами для досягнення цих цілей є: «ідентифікація, передача та поширення передового досвіду» у сферах інновацій, сталого міського і сільського розвитку та інвестицій для зростання робочих місць. Крім аналізу, тенденцій розвитку окремих регіонів шляхом дослідження, збору даних та інших заходів» [13]

Програма INTERREG IVC в першу чергу підтримує «м'яке» співробітництво, але не окреслено жодних формальних вимог, якими має здійснюватися цей обмін досвідом на практиці. Ці різноманітні види дій для забезпечення процесу обміну досвідом повинні призвести до змін у політиці. Огляд INTERREG IVC дозволяє визначити процес міжрегіонального обміну досвідом наступним чином: «його суть полягає в тому, що це багатовимірний та динамічний навчальний процес, спрямований на досягнення різних форм змін у політиці в партнерських регіонах, а також за її межами. Цей процес має ідеально розпочинатись з вивчення на рівні проекту, який потім стимулює навчання в рамках окремих організацій-партнерів проекту, а також здійснює навчання між ними та іншими організаціями відповідних підсистем регіональної та місцевої політики. Що дає змогу досягти зміни в політиці у відповідних областях проекту та навчання в загальноєвропейській перспективі» (рис. 1.5.2) [12].



Рис. 1.5.2 Міжрегіональний обмін досвідом

Застосовуючи найбільш прийнятну модель міжрегіонального співробітництва, Регламент (ЄС) № 1082/2006 Європейського

Парламенту та Ради про Європейську групу територіальної співпраці (ЄГТС) є відповіддю на відсутність законодавчих та інституційних інструментів в рамках ЄС. Закон ЄГТС означає децентралізоване співробітництво, і це інструмент багаторівневого управління, який сприяє поліпшенню якості місцевого та регіонального співробітництва.

Регулювання ЄГТС є першим прикладом серед правових норм ЄС, в ході якого правовий інструмент надає особливі права місцевим, регіональним та національним органам публічного права та цивільно-правовим організаціям різних держав-членів, з метою розробки єдиних структур, які можуть досягти більш ефективного співробітництва. ЄС вносить зміни у відповідь на недоліки та сфери потенційного поліпшення. Ці зміни стосуються членства, змісту Конвенції та Статуту ЄГТС, його мети, процесу схвалення національними органами влади, застосовного законодавства щодо працевлаштування та закупівель, і, нарешті, підхід до ЄГТС, члени якого мають різну відповідальність за свої дії і більш прозорі процедури спілкування. Протягом 2014-2020 рр. Європейське територіальне співробітництво є однією з двох цілей політики згуртованості в інвестиціях для зростання та зайнятості.

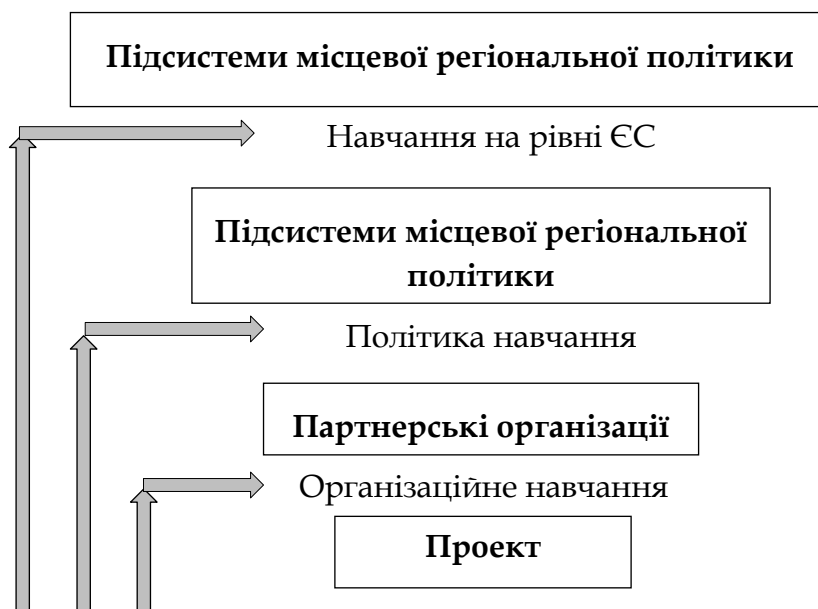
Роль місцевих та регіональних влад також може бути посилена завдяки цілеспрямованій підтримці, включаючи розбудову потенціалу, підтримці реалізації права на добросовісне управління, електронне адміністрування та доступу до правосуддя в рамках компетенції субнаціональних органів влади. Учасники Саміту «Східне партнерство» (2013 рік) підкреслили важливу роль місцевих та регіональних влад у реалізації відповідної політики та стратегій Східного партнерства, заохочуючи представників місцевих та регіональних влад до посилення свого внеску у зміцнення багаторівневого управління.

Включення місцевих і регіональних властей у здійснення відповідної політики та стратегій Східного партнерства потребує більшої політичної, адміністративної та фінансової децентралізації. Велика автономія для регіональних та місцевих органів влади є важливим фактором, який дозволяє місцевим та регіональним урядам ефективно функціонувати та створювати програми міжрегіонального співробітництва. Місцеві та регіональні адміністративні реформи повинні підтримуватися шляхом постійного обміну досвідом, з тим щоб можна було прийняти «передові практики» місцевих та регіональних влад ЄС.

Практична реалізація в Україні нової регіональної політики передбачає новий формат відносин регіонів з центром, нові важелі та механізми впливу на регіональну політику, які ґрунтуються на зростанні ініціативи та посиленні відповідальності регіональної влади. Ці акценти визначені на засіданнях Ради регіонів від 21.02.2012 р. та 19.09.2012 р. і передбачають створення багаторівневої моделі стимулювання розвитку регіонів – одночасно на загальнодержавному, регіональному та місцевому рівнях. Одним із інноваційних підходів до створення саме такої моделі є міжрегіональне співробітництво [9].

Інноваційність міжрегіонального співробітництва у контексті сучасної регіональної політики в Україні визначена орієнтацією цього механізму на синергетичний ефект: досягнення стабільного збалансованого соціально-економічного розвитку на загальнонаціональному рівні завдяки підвищенню конкурентоспроможності регіонів. Реалізація міжрегіональних проектів у сферах виробництва, послуг, інфраструктурного забезпечення сприяє поліпшенню соціально-економічної ситуації в регіонах, зокрема посиленню економічної взаємодії проблемних (старопромислових, сільських, віддалених) території із регіонами-лідерами; створенню можливості для оволодіння ресурсами – як новими, так і такими, що раніше не використовувалися або використовувалися не у повній мірі. Проте у інституційно-правовому плані є низка проблем щодо практичної реалізації міжрегіонального співробітництва [1].

Міжрегіональне співробітництво також є важливою складовою стратегічного партнерства України з іншими країнами, ефективним засобом європейської інтеграції України та практичним механізмом впровадження європейських стандартів на регіональному та місцевому рівнях (рис. 1.5.3).

Розвиток такого міжрегіонального співробітництва здійснюється у декількох площинах. На рівні центральних органів виконавчої влади двох країн з українського боку це питання координується – Міністерством регіонального розвитку, будівництва та житлово-комунального господарства, Міністерством закордонних справ, Міністерством інфраструктури та Міністерством економічного розвитку і торгівлі, та з боку країни-партнера.

Картосхема міжрегіонального співробітництва України показує від глобальних взаємозв'язків між країнами до взаємодії між регіонами України та безпосередньо між громадами та кожним членом суспільства зокрема. Наша країна співпрацює з іншими

державами не лише в межах транскордонних територій, об'єднуючись у єврорегіони: Карпатський, «Верхній прут», «Буг», «Дніпро», «Ярославна», «Слобожанщина», «Донбас», «Нижній Дунай», «Чорне море» та «Дністер».



Рис. 1.5.3 Картосхема міжрегіонального співробітництва України

Взаємодія «people-to-people» є основою глобального партнерства, коли кожен член суспільства об'єднуючись в громади створює умови для зміцнення зв'язків між регіонами та громадами:

- розвиток інституційно-правових форм співробітництва територіальних громад;
- розроблення та впровадження моделі міжрегіональної взаємодії, що базується на принципах поєднання і взаємного посилення рівноцінних центрів зростання;
- нормативно-правове забезпечення стимулювання та створення механізмів об'єднання ресурсів різних місцевих бюджетів з метою розв'язання спільних проблем розвитку територій;
- сприяння реалізації угод про співробітництво з регіонами іноземних країн щодо торговельно-економічного, науково-технічного та культурного співробітництва, розширення кола

регіонів-партнерів шляхом укладання відповідних протоколів намірів, програм та планів заходів;

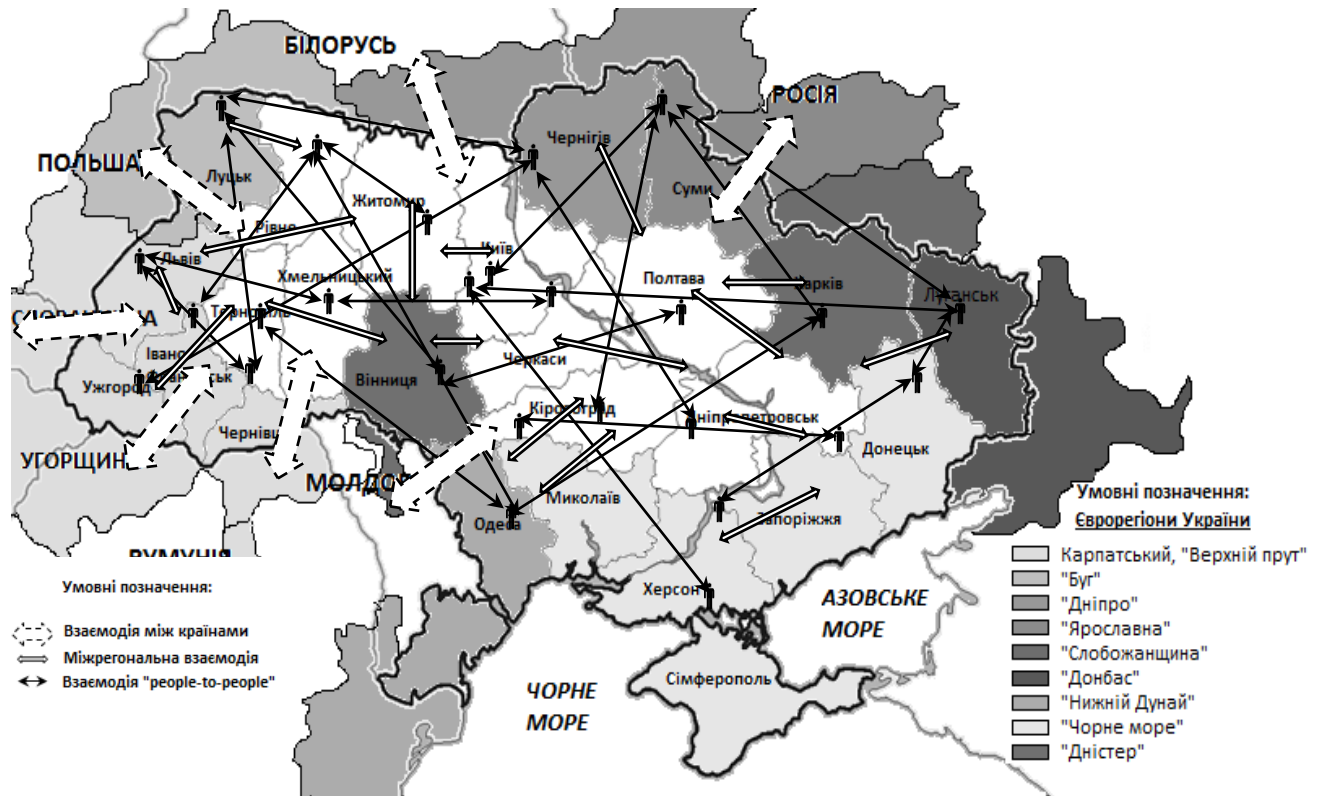
– сприяння реалізації угод про міжрегіональну співпрацю, кооперацію та інтеграцію між регіонами України;

– сприяння організації та проведенню форумів, бізнес-зустрічей, презентацій, виставково-ярмаркових заходів, круглих столів тощо в рамках укладених угод про співробітництво між регіонами України та адміністративно-територіальними одиницями зарубіжних країн.

Таким чином, глобалізація, яка привертає багато уваги у всьому світі, організації на місцевому та регіональному рівнях реагують на цю тенденцію шляхом зміцнення регіональних зв'язків. Виникають регіональні громадянські суспільства, які відображають і охоплюють специфічні регіональні інтереси. У сфері налагодження партнерства, створюються на регіональному рівні зв'язки, які відіграють важливу роль у взаємодії з місцевими органами влади, а також з урядом, міжнародними організаціями та міжурядовими установами.

Оскільки процес глобалізації стає дедалі міцнішим, в усьому світі з'являються нові можливості для організацій та мереж громадянського суспільства, що діють на регіональному рівні. Ці регіональні організації мають унікальну позицію, спрямовану на створення зв'язків з діяльністю громадянського суспільства на національному та місцевому рівнях, з одного боку, та глобальними ініціативами - з іншого.

1.6. Глобальне підприємництво – адаптація бізнесу до міжнародного середовища (Я. О. Ковальчук)

Підприємство є вирішальним двигуном економічного зростання. Без активної діяльності підприємств та підприємців неможливо досягнути необхідного рівня інноваційного розвитку, зростання продуктивності праці та забезпечити формування достатньої кількості нових робочих місць.

Глобальний моніторинг підприємництва є провідним дослідженням підприємництва у світі, а одним з основних індикаторів підприємницької активності є індекс глобального підприємництва [1]. Індекс глобального підприємництва (GEM)

є щорічним індексом, який вимірює «стан здоров'я» підприємницьких екосистем у кожній зі 137 країн. За отриманими результатами у кожній країні вибудовується рейтинг на основі порівняння та співставлення. Такий рейтинг відображає як кожна з країн, і, зокрема, відповідні підприємства, використовує внутрішні та зовнішні можливості розвитку.

Методологія GEM збирає дані про ставлення до підприємництва, підприємницькі здібності та прагнення місцевого населення, а потім оцінює їх у порівнянні з соціальною та економічною інфраструктурою – це включає такі аспекти, як широкосмуговий зв'язок та транспортні зв'язки з зовнішніми ринками. Цей процес створює 14 «стовпів», які GEM використовує для вимірювання «стану здоров'я» регіональної екосистеми.

Завдяки широкому міжнародному координуванню зусиль зі збирання даних, GEM може надавати високоякісну інформацію, всебічні звіти та корисні аналізи, що значно покращує розуміння підприємницьких явищ в світі в цілому та в окремих країнах і регіонах зокрема. Також досліджуються спільноти, що визначають трансформаційні переваги підприємництва.

GEM є надійним ресурсом з питань підприємництва для ключових міжнародних організацій, таких як Організація Об'єднаних Націй, Всесвітній економічний форум, Світовий банк та Організація економічного співробітництва та розвитку, надаючи власні набори даних, спеціальні звіти та експертні висновки.

Ці важливі органи використовують масштабні дослідження GEM, випробувану методологію та мережу місцевих експертів з метою просування доказової політики щодо підприємництва у всьому світі.

У кожній економіці GEM розглядає два елементи: 1) підприємницька поведінка та ставлення людей; 2) національний контекст і його вплив на підприємництво. Інформація, отримана та ретельно проаналізована дослідниками GEM, дозволяє сформулювати глибоке розуміння середовища для підприємництва та надає цінну статистику.

Проект GEM розпочався у 1999 році як спільний проект між Бабсон коледж (США) та Лондонською бізнес-школою (Великобританія). Мета полягала в тому, щоб розглянути, чому одні країни є більш «підприємницькими», ніж інші. Сьогодні GEM є найпотужнішим ресурсом інформації із зазначеної проблематики, публікуючи низку глобальних, національних та «спеціальних тем» звітів на щорічній основі.

У GEM кожна країна представлена «національною командою», що очолюється академічною чи дослідницькою установою, яка відповідає за збір даних та звітування про отримані висновки. Проект знаходиться під контролем Глобальної асоціації досліджень підприємництва (GERA), приватної неприбуткової компанії з обмеженою відповідальністю (Великобританія).

Підприємництво стимулює економічні зміни та інновації, одночасно розширюючи можливості та вивільняючи ініціативу громадян. Підприємці мають вирішальне значення для побудови процвітаючих суспільств, які надають широкі можливості для розвитку. В країнах, що розвиваються, інтерес до підприємництва сьогодні вищий ніж будь-коли. На жаль, у багатьох з цих країн перешкоди у бізнес-середовищі призводять до зменшення підприємницьких можливостей. Ці бар'єри доповнюються звичайними проблемами, з якими стикаються підприємці щодо розвитку потенціалу, фінансування та доступу до ринку. Безперечно, окремі підприємці продовжують свій бізнес, незважаючи на перешкоди. Натомість переважна більшість потенційних підприємців стикається з обмеженими можливостями, оскільки їм не вистачає зв'язків, статусу та ресурсів, якими користуються діючі підприємства. Останнім часом фахівці, політики та підприємці звернули увагу на створення «екосистем підприємництва» як поєднання поглядів, ресурсів та інфраструктури підприємства (рис. 1.6.1).



Рис 1.6.1 Екосистема стокхолдерів глобального підприємства [2]

Така увага відображає визнання необхідності багатопланової підтримки підприємницької діяльності, а також створення інтерактивних ефектів у громадах, які прискорюють зусилля індивідуальних підприємців. Накопичені уроки розвитку екосистем показують, що ініціативи з фінансування, навчання та об'єднання підприємців забезпечують покращення бізнес-середовища. Покращення умов для підприємництва виходить за межі зусиль, спрямованих на допомогу перспективним підприємцям, розширює коло потенційних підприємців, створює стимули для підприємництва, зменшує витрати на ведення бізнесу та створює здорову конкуренцію. Саме тому політика та регуляторні реформи повинні бути інтегровані в комплексні послуги з навчання, фінансування, консультування та заохочення підприємців. Глобальне підприємство функціонує поза межами відносин між державами, тому на глобальному ринку існує більше можливостей розвивати екосистему, адже саме там є більше потенційних стокхолдерів підприємства.

На рис.1.6.2 показані основні складові успішного розширення екосистемних глобальних підприємств з метою сталого розвитку. Ці складові взаємодіють між собою для створення глобальних екосистемних підприємств та заохочення їх до розбудови й розвитку.

Далі наведемо ключові фактори успіху глобального підприємства та управління ресурсами, які ним використовуються.

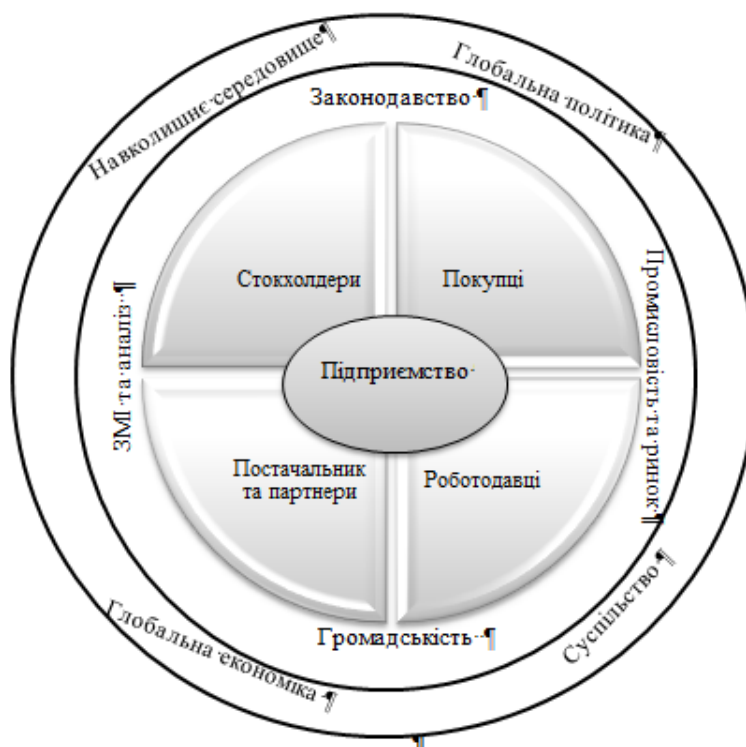
1. Власність: участь місцевих органів управління та громад у розвитку підприємництва:

- правозаохочувальні заходи щодо використання ресурсів;
- якісні методи управління природними ресурсами;
- впровадження спільних фінансових рішень;
- можливість участі у процесах прийняття рішень.

2. Потенціал: соціальні, технічні та бізнесові навички управління ресурсами та створення підприємств:

– соціальний потенціал для досягнення спільної мети управління ресурсами та проведення переговорів щодо плану дій;

– технічні можливості для сталого управління спільними природними ресурсами, включаючи можливість моніторингу ресурсів та дотримання правил;

– діловий потенціал організації екосистемного підприємства;

– місцеві інститути управління ресурсами, що справедливо розподіляють витрати та використовують переваги управління екосистемами;

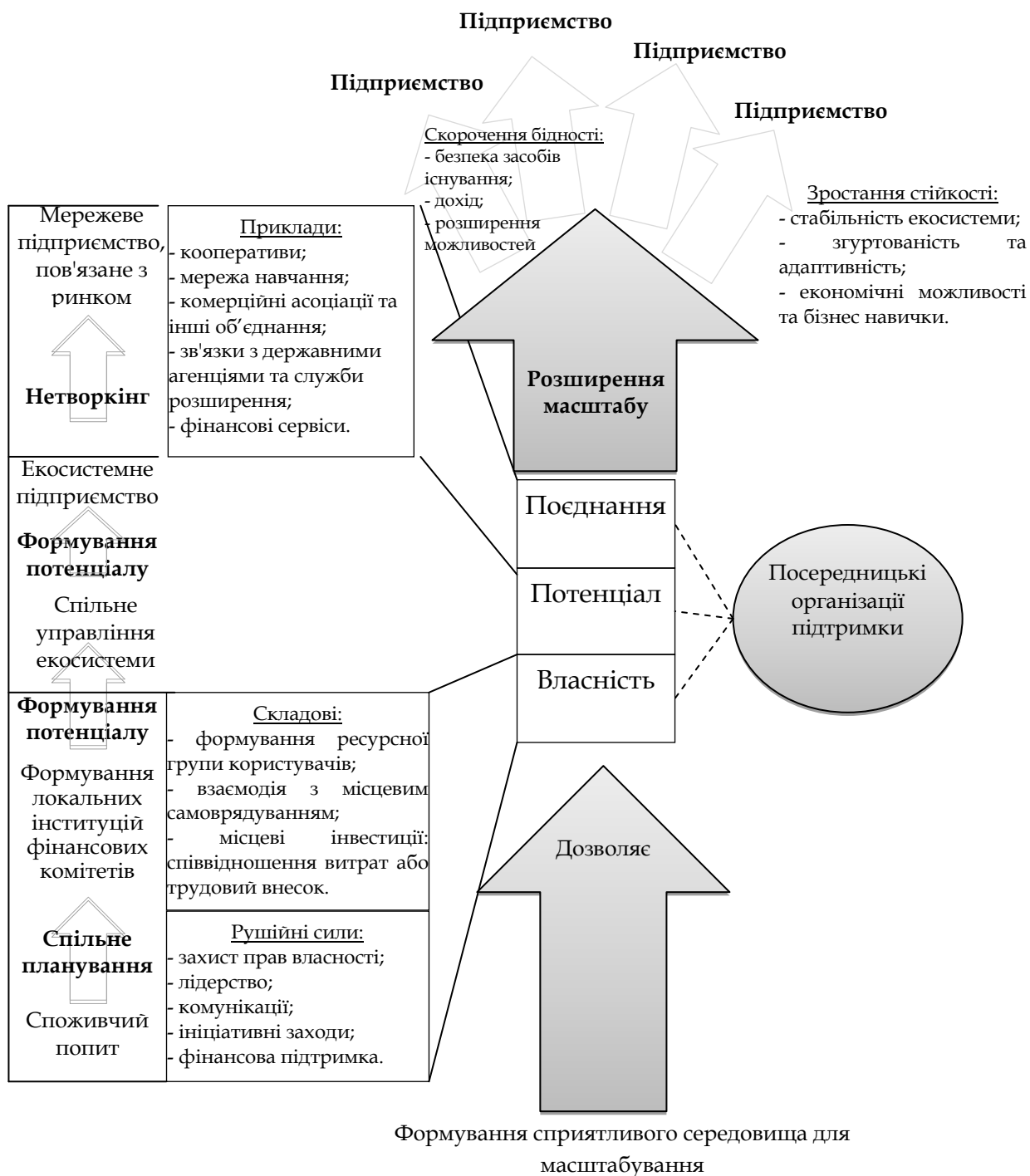

Недискримінаційний податок та регуляторне середовище	Політика підтримки розвитку середовища	Підтримка державних комітетів
Доступні фінансові сервіси та громадські фонди	Технічна, пошукова та ринкова підтримка	Ефективні комунікації

Рис. 1.6.2 Розширення масштабів громадської ініціативи щодо розвитку екосистеми глобального підприємства [3]

- динамічне управління для стимулювання попиту та виконання посередницьких функцій за наявності суперечок;
- посередницькі організації підтримки з метою допомоги в нарощуванні потенціалу.

3. Поєднання зусиль: активізація навчання, підтримка та розвиток комерційних мереж і асоціацій:

- горизонтальні зв'язки з виробниками, постачальниками, підвищення ефективності роботи на ринках;
- вертикальні зв'язки з урядом та приватним сектором з метою формування політичної підтримки, боротьби з бюрократичними перешкодами та підключення технічної та фінансової допомоги;
- включення середовища масштабування.

4. Адекватне політичне середовище:

- забезпечення безпеки прав на ресурси та справедливі механізми розподілу вигод;
- прогресивна політика щодо реєстрації підприємств, комерційних асоціацій та кооперативів;
- основні демократичні права (наприклад, представництво та відшкодування).

5. Недискримінаційне податкове та регуляторне середовище – реформа субсидій, податків, вимог ліцензування та квот.

Сьогодні постає необхідність заохочення глобального підприємництва як потужного інструмента для розширення можливостей та розвитку екосистем. Так, наприклад, партнерство Startup America за підтримки UP Global об'єднує підприємців, лідерів у бізнесі та політиці, соціальних підприємців та некомерційні організації з метою створення нових значущих відносин, які сприяють лідерству, співпраці та економічному зростанню для суспільного блага.

В світі існує низка організацій, які формують міжнародні партнерські зв'язки та створюють систему співпраці з провідними глобальними підприємцями. Наприклад, такі програми як «Інновації та ринкова аналітика» розробляються для того, щоб новостворені компанії, лідери бізнесу, інвестори та організації підтримки могли здійснювати прискорене навчання, співпрацюючи з провідними світовими компаніями, венчурними та інвесторами, системами запуску [4].

Наприклад, Міжнародна програма інноваційного партнерства встановлює середньо-довгострокові стратегічні відносини з глобальними науково-дослідними та інноваційними

організаціями. Програма надає можливості для створення спільних інвестицій з провідними світовими дослідницькими установами та університетами для підтримки спільних досліджень та розробок. Результатами зазначеної співпраці є партнерські програми комерціалізації. Першим партнерством за цією програмою є партнерство між Create Queensland і YouTube. Отже, глобальні програми партнерства надають компаніям, постачальникам та мережевим операторам новітні технології, які допомагають сформулювати конкурентні ринкові стратегії [2].

Іншою платформою (в даному випадку насамперед для маркетингового партнерства) є програма з продажу продуктів на регіональному ринку з високим потенціалом зростання в регіонах. Використовуючи цю платформу, невеликі компанії можуть скористатися великими компаніями, щоб вийти на світовий ринок. В свою чергу, глобальні маркетингологи стають дослідниками особливостей підприємницької діяльності в різних країнах світу.

В зв'язку з активізацією технологічно-інноваційної складової підприємницької діяльності, актуальності набирає новий тип підприємця, який отримав назву «технопренер». Технопренер – це підприємець у галузі технологій або підприємець, що займається у галузі високих технологій (рис. 1.6.3).



Рис. 1.6.3 Складові підприємницького успіху технопренера [5]

Переваги технопренерів знаходять відображення у відповідному рівні прибутків через:

- підвищену обізнаність клієнтів у глобальному масштабі;
- зниження витрат та заощадження;

- посилення конкурентної переваги;
- поліпшення ефективності продуктів та послуг.

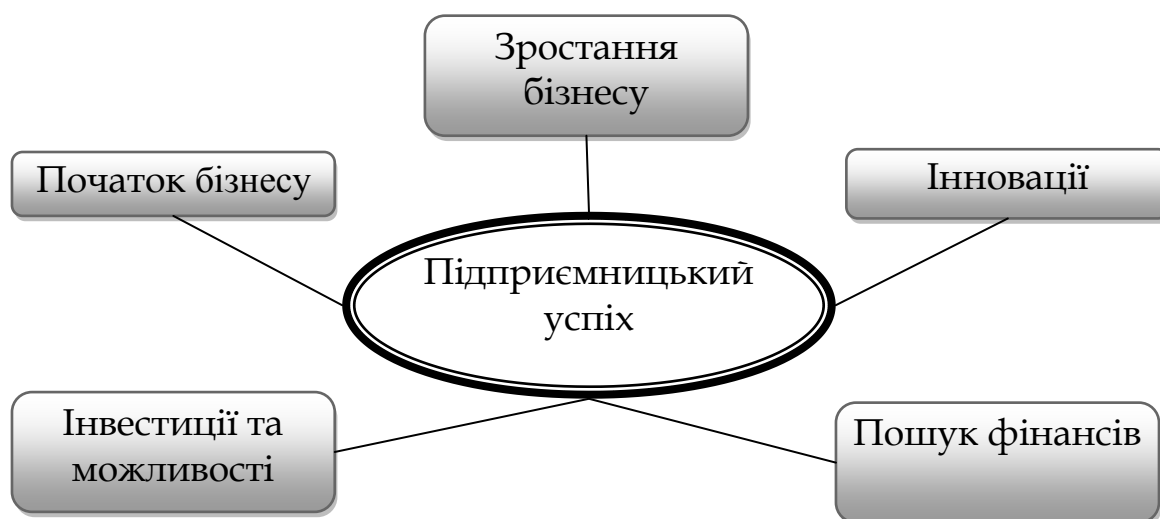
Основним завданням технопренера є пошук технологій, проектів, варіантів фінансування, а також аналіз ситуації з точки зору прийнятності політичного середовища в тій чи іншій країні, наявних систем заохочень, рівня достатності та доступності інфраструктури в конкретній країні.

Найбільш доцільним прикладом сучасного технопренера є підприємство з надання цифрових послуг. На рис. 1.6.4 відображено простий тип процесу надання цифрових послуг [6].

З розвитком інформаційних технологій нетехнологічні підприємства почали створювати цифрові послуги та цифрові допоміжні продукти. В основному вони використовували однаковий «фабричний» підхід з виробництва основного продукту для створення та розгортання нових продуктів та послуг. Так само страхові компанії використовували «уявну» фабрику для виготовлення своїх фінансових продуктів, а виробничі компанії створили віртуальні «фабрики ІТ», які створювали високоякісні цифрові продукти.



Рис. 1.6.4 Приклад структури «фабричного виробництва» надання цифрових послуг [6]

Підхід, орієнтований на «фабрику», був розроблений таким чином, щоб забезпечити ефект економії на масштабі, якого в результаті вдалося досягти. Проте сьогодні - це одна з головних перешкод, оскільки ці підприємства намагаються досягти ефекту економії на швидкості та в результаті мають порушення своєї бізнес-моделі. Наприклад, неможливо вирішити структурні проблеми,

пов'язані з «фабричним» підходом: відчуження, негнучкість і тривалість життєвого циклу продуктів. Цей підхід був оптимізований для «виштовхування» продуктів і послуг і, таким чином, став перешкодою для ініціатив цифрового перетворення, які зазвичай засновані на реалізації стратегії виштовхування.

Наступна екосистема (рис. 1.6.5) є характерною для німецьких глобальних підприємств: централізована ІТ обслуговує декілька бізнес-відділів у групі або головному офісі.

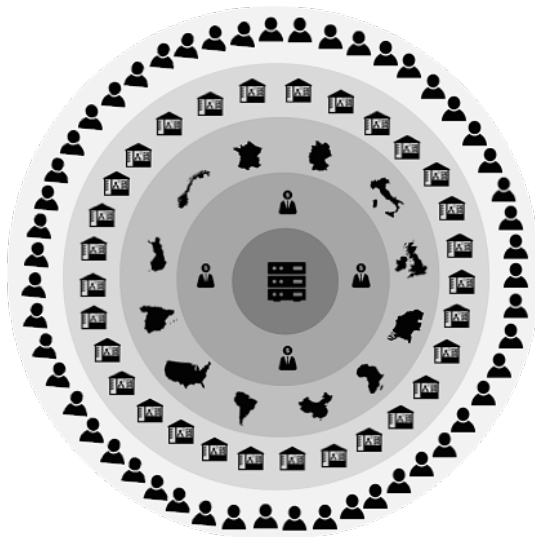
Ці бізнес-підрозділи несуть відповідальність за використання нових технологій для створення нових цифрових продуктів і послуг та їх виведення на напівнезалежні об'єкти операцій та продаж у всьому світі. Ці компанії потім розробляють нові рішення для своєї дистриб'юторської мережі (брокери, дилери, агенти), а останні використовують їх для обслуговування клієнтів.



Рис. 1.6.5 Приклад цифрової екосистеми глобального підприємства [6]

Цифрова екосистема – це взаємозалежна група суб'єктів, які створюють та надають в користування іншим учасникам стандартизовані цифрові платформи для досягнення взаємовигідної мети. У цьому контексті зазначимо, що екосистеми, як автономні громади, створюються та керуються зацікавленими сторонами

з промислових підприємств. Ці громади працюють у світовій екосистемі, використовують одну мову, але різні підходи / інструменти / платформи для виявлення, розробки, тестування / випробування нових рішень. Вони базуються на співпраці, спільному створенні та зосереджені на потребах людей і доданій вартості у конкретному просторі рішення. Клієнти та посередники (дилери, агенти, брокери) є невід'ємною частиною цих екосистем. Це новий підхід, що сприяв успіху відомих компаній (наприклад, Netflix або Etsy), є основою для кожного великого проекту з відкритим вихідним кодом (наприклад Cloud Founding), спрямованого на усунення внутрішніх перешкод для цифрових інновацій великих глобальних підприємств.

Цифрова трансформація – це не модернізація чи технологічне просування «серця» підприємства, а перебудова всього «фабричного» підприємства. Технологія (мобільна, хмара, великі дані, тощо) не є «новим двигуном» цифрового виробництва, а також не є «ною лінією збірки» для виготовлення високоякісних цифрових послуг. Технологія – це лише одна частина значно більшого набору інструментів (включаючи людей, культуру, організацію, ноу-хау тощо), які дозволяють побудувати новий вид продукції, що визначається новими цінностями. Саме ці нові цінності (задоволення споживачів, зручність у використанні, безперервне вдосконалення) сприяють успіху сучасних і майбутніх послуг і продуктів. Отже створення потужних стартових екосистем, які активізують та надають можливості розвитку для потенційних підприємців, є сьогодні надзвичайно важливим аспектом вирішення економічних проблем [8].

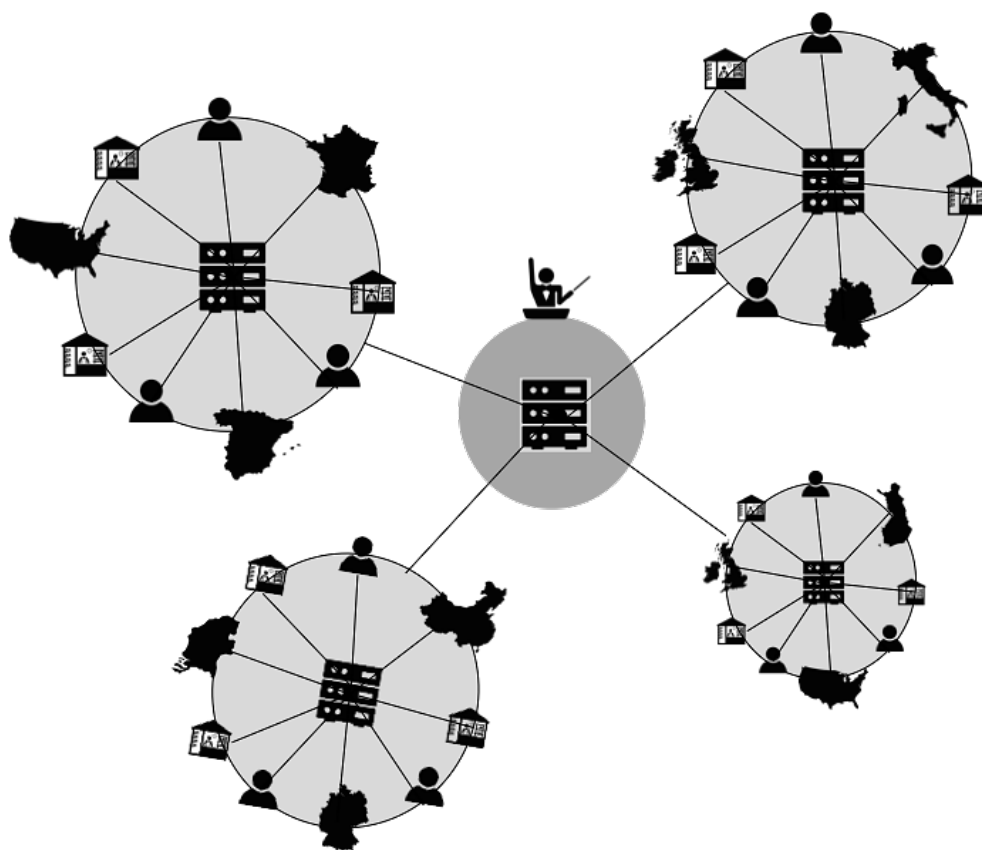
Найкращі практики партнерства (як приклад, Startup America та Startup Weekend з UP Global) завдяки інноваційному співробітництву забезпечують об'єднання досвідчених представників компаній світового рівня і новачків-підприємців для створення сильних місцевих громад та глобальної економіки через підприємництво [8]. Особливою ініціативою, розробленою в результаті цього партнерства, є UP Forum, програма, яка об'єднує провідних підприємців з усього світу з розвинутою підприємницькою екосистемою. Заходи форуму полегшують співпрацю між органами місцевого самоврядування, університетами та корпораціями, щоб сформувати бачення з удосконалення підприємницької екосистеми, надавати повагу підприємцям, які починають працювати, надавати можливість підприємцям

відвідувати навчальні програми та розповсюджувати досвід у своїх регіонах.

Отже, проаналізувавши різні механізми підтримки розвитку глобального підприємництва розуміємо, що сьогодні існує надзвичайно велика кількість сприятливих можливостей для розвитку.

Підприємницькі ініціативи, особливо ті, що мають актуальний технологічно-інноваційний характер, сприймаються позитивно на міжнародному ринку. Саме міжнародна торгівля збільшує продажі та прибутки, підвищує престиж компанії, створює нові робочі місця та пропонує можливі напрями розвитку для власників бізнесу, щоб знизити сезонні коливання. Але одне питання слід чітко з'ясувати: які саме фактори слід розглянути або розвинути перед тим, як перейти до глобального підприємництва. Як і в будь-якому новому бізнес-плані, першим кроком, який потрібно зробити перед перетином кордонів, є врахування низки факторів.

Фактор 1: Визначте зобов'язання компанії. Кожен співробітник повинен бути життєво необхідним членом вашої міжнародної команди, від виробництва до обслуговування клієнтів через інжиніринг, купівлю, виробництво та доставку.

Фактор 2: Визначте свій бізнес-план для доступу до глобальних ринків. Міжнародний бізнес-план є важливим для визначення поточного статусу вашої компанії та внутрішніх цілей та зобов'язань, але це також є необхідним, якщо ви плануєте оцінювати свої результати.

Фактор 3: Визначте скільки ви можете дозволити собі інвестувати у ваші міжнародні зусилля щодо розширення. Чи буде ваш план базуватися на десяти відсотках вашої власної комерційної прибутковості або на процедурі оплати праці?

Фактор 4: Плануйте, принаймні, двічі на рік, вихід на світовий ринок. Побудова міцного глобального підприємства вимагає часу і терпіння, тому необхідною є витримка і включення до планів роботи довгострокових проектів.

Фактор 5: Створіть веб-сайт і реалізуйте свій міжнародний план розумно. Багато компаній пропонують недорогі пакети для створення веб-сайту, але ви повинні вирішити, на якій мові ви будете спілкуватися. Англійська мова, безперечно, є найважливішою мовою у світі, але лише 28 відсотків європейського населення можуть її прочитати. У Південній Америці та Азії цей відсоток навіть нижчий. Отже, підійдіть до питання вибору мови виважено, адже Вам

потрібно побудувати сайт, який дозволить розумно і ефективно спілкуватися зі світом.

Фактор 6: Виберіть продукт або послугу для виходу на міжнародний ринок.

Фактор 7: Проведіть маркетингові дослідження для визначення основних цільових ринків. Ви хочете дізнатись, де в світі Ваш продукт буде користуватись найбільшим попитом? Маркетингове дослідження є потужним інструментом для вивчення та визначення найбільш швидкозростаючого та прийняттого для вашого продукту ринку.

Фактор 8: Пошук даних, необхідних для прогнозування продажу Вашого товару в певній географічній локації.

Фактор 9: Підготуйте Ваш продукт для експорту. Ви повинні забезпечити адаптацію Вашого товару до продажу за межами Ваших внутрішніх ринків, перш ніж Ви здійсните перший продаж. Пакування відіграє важливу роль у забезпеченні міжнародних зв'язків. Зробіть представлення вашого товару найкращим у своєму класі, і Ви зможете продати його в будь-якій точці світу.

Фактор 10: Пошук іноземних клієнтів. У Вас не буде бізнесу за кордоном, якщо Ви не зможете спочатку знайти клієнтів.

Фактор 11: Встановіть прямі чи опосередковані канали експорту. Це все зводиться до стратегії експорту та того, наскільки Ви хочете контролювати здійснення своїх заходів. З іншого боку, готовність скористатися можливістю важливіша, ніж попередня стратегія.

Фактор 12: Найміть хорошого юриста, розважливого банкіра, розумного бухгалтера та досвідченого логіста, кожен з яких спеціалізується на міжнародних операціях. Ви можете вважати, що не можете дозволити собі ці професійні послуги, але Ви дійсно не можете дозволити собі не скористатися ними.

Фактор 13: Сформууйте ціни та розрахуйте свої витрати. Будьте готові перевірити ціну на своєму клієнті. Подивіться, яку реакцію Ви отримуєте, а потім перегляньте ціну.

Фактор 14: Створіть умови та альтернативні варіанти фінансування. Узгодьте умови оплати заздалегідь.

Фактор 15: Ретельно вивчіть правила складання документації та процедури ліцензування експорту, або найміть експедиторську фірму, яка зробить це за Вас. Задавайте багато запитань. Використовуйте їх на свою користь.

Фактор 16: Розробіть план післяпродажного обслуговування. Відносини між Вашою компанією та закордонним клієнтом не повинні закінчуватися зі здійсненням продажу. Це має бути лише

початком довгострокових відносин, що потребують значно більшої уваги. «Догляд і годування» Ваших клієнтів визначатимуть, чи оберуть саме Вашу фірму наступного разу.

Фактор 17: Налагоджуйте персональний контакт з новими партнерами, заздалегідь озброївшись специфічною для певної країни інформацією, професіоналізмом та послідовністю. Ваша мета – вивчити інші культурні особливості, пристосуватися до них і зробити їх Вашими.

Фактор 18: Досліджуйте міжнародний бізнес.

Таким чином, сучасні ринкові умови з розширенням комунікаційних можливостей дозволяють підприємцям виходити на нові ринки незалежно від загальнодержавних домовленостей. Однак, для формування глобального підприємства необхідним є проведення попереднього тривалого якісного аналізу всіх потенційних можливостей, загроз та викликів. Для проведення ефективного моніторингу можливе використання низки загальнодоступної інформації щодо аспектів ведення глобального підприємництва та наявності стокхолдерів.

РОЗДІЛ 2 ОСВІТНІ ТЕХНОЛОГІЇ СТАЛОГО СУСПІЛЬНОГО РОЗВИТКУ

2.1. Освіта як соціальна технологія сталого розвитку

(А. І. Бойко, О. О. Григор)

Сталий розвиток суспільства забезпечується в тому числі і через передачу певного (вибраного і ефективного) соціального досвіду прийдешнім поколінням. Сталість суспільства реалізується саме через соціальний досвід і властива суспільству з моменту його формування як певної єдності індивідів та існує на всіх етапах його розвитку. Провідну роль у розвитку людини саме в контексті передачі досвіду відіграє освіта.

Під освітою зазвичай розуміють процес і результат засвоєння знань, умінь і навичок, формування на їхній основі світогляду, моральних та інших якостей особистості, розвиток її творчих сил і здібностей [1, с. 21] або спеціально організовану систему зовнішніх умов, яка створюються в суспільстві для розвитку людини [2, с. 377]. Освіта може розумітися як суспільне явище, так і як педагогічний процес. Освіта як соціальне явище представляє собою суспільну систему, мета якої є навчання, виховання, передача певних знань, ідейно-моральних цінностей, умінь, навичок, норм поведінки членам суспільства. Якість сучасного суспільства безпосередньо пов'язана з якістю освіти. Освіта надає людині для подальшої реалізації систему інтелектуальних та практичних навичок і вмінь.

Сучасні українські філософи освіти тлумачать освіту як суспільний процес розвитку і саморозвитку особистості, пов'язаний з оволодінням соціально-значущим досвідом, утіленням у знаннях, уміннях і навичках творчої діяльності, чуттєво-ціннісних формах духовно-практичного освоєння світу [3, с. 7].

Така постановка питання відповідає вимогам сталого розвитку, оскільки сенс освіти полягає в формуванні здатності людини до безперервності в накопиченні знань та самовдосконаленні. У процесі освіти людина набуває знання про суспільство, формуються способи мислення та діяльності, які дозволяють

їй зайняти певне місце в соціумі, досягати конкретних цілей та результатів у професійній діяльності.

Система освіти суперечлива і діалектична. По-перше, освіта повинна (може, здатна) гнучкіше та динамічніше адаптуватися до соціально-економічних змін у суспільстві. По-друге, освіта в певному розумінні може (повинна, здатна) виконувати прогностичну функцію [4]. Освіта постає визначальним чинником розвитку сучасного суспільства. Освіта покликана бути інструментом адаптації до змін у суспільстві і для збереження сталості самого суспільства. При цьому освіта має і виконує прогностичну функцію, яка і є формою поєднання сталості суспільства та вимоги його перспективного розвитку.

В сучасних умовах освіта більше пов'язується з передачею практичних знань. Однією із форм реалізації такого бачення є компетентнісний підхід. Поза увагою залишається морально-етичний аспект, що, на нашу думку, є не менше важливим для сталого розвитку. Адже саме морально-етичний аспект містить відповідь на питання – як і для чого будуть використовуватись набуті в різний спосіб знання. Доречною буде цитата В. Андрущенко: «...в західних філософських концепціях, для того, щоб людина змогла відбутися як особистість, процес освіти повинен бути нерозривно пов'язаний з моральним вихованням, з формуванням у молодого покоління таких моральних якостей, які б допомогли йому зайняти гідне місце у суспільному житті, самостійно зробити моральний вибір, визначити лінію поведінки, свою життєву позицію» [5, с. 123]. Саме тому, освіта як соціальний процес формує у людини значущі соціальні риси шляхом спадкоємного засвоєння минулого досвіду та свідомого виконання певних суспільних функцій у різних сферах діяльності.

Передача знань формує у людини здатність «включатися» в певну історичну епоху, усвідомлювати не тільки події того часу, але й домінуючі ідеї, які передаватимуться прийдешнім поколінням.

І якщо знання – перевірений досвідом результат пізнання, то накопичення і систематизація знань, їх аналіз, скоріш за все буде сприяти формуванню здатності до прогнозів і моделювання певних соціальних подій і концепцій. Тобто – ми виходимо на рівень виконання філософією освіти прогностичної і моделюючої функцій.

Проте прогнози можливі лише за умови якісного і творчого засвоєння знань, викристалізованих ідей і концепцій.

Людина є єдиною істотою, яка передає накопичені знання. Тому проблема передачі знань є соціальною. Суспільством

виробляється соціальний «фільтр» - які знання необхідні для функціонування соціуму, які повинні мати загальний характер, які є обмеженими. Освіта розуміється не лише як різновид суспільної діяльності, дослідження якої передбачає пошуки найбільш ефективних засобів збереження і передачі накопиченого знання. В даному контексті на перший план виходить проблема формування соціальної людини. Адже передача знань передбачає й формування здатності до їх використання. Передача знань не обмежена певною сферою суспільства. Передача знань постає як процес, що формує окреме суспільство (до прикладу за національною ознакою, тому зараз увага багатьох дослідників прикута до фінської системи освіти, вивчаються особливості британської освіти, американські підходи в освіті), так і процес, що має глобальні ознаки, особливо в умовах теперішнього інформаційного суспільства, полікультурності, використання новітніх інформаційних технологій, міждисциплінарності.

В умовах глобалізації і розвитку інформаційної сфери набувають актуальності соціальні технології. Соціальна технологія виникає як результат запиту суспільства для вирішення термінових питань, які виникають в системі організації діяльності соціальних груп та управління ними.

В Енциклопедії освіти міститься наступне визначення соціальної технології: «Соціальна технологія – сукупність методів, прийомів та впливів, що застосовуються для досягнення мети соціального розвитку; упорядкована сукупність процедур та операцій, за допомогою яких реалізується певний соціальний проект або конкретна ідея перетворення (реорганізації, модернізації або вдосконалення) соціальної реальності» [6, с. 854]. Розгляд освіти як соціальної технології враховує такі чинники, що мають місце в системі освіти:

- впровадження інформаційних і комунікаційних технологій у освітній процес;
- інноваційність як складова і вимога освітнього процесу;
- глобалізація освітнього простору;
- модернізація сучасного стану української освіти, що пов'язано з інтеграцією в європейський та світовий освітній простір.

Сьогодення характеризується інтенсивним розвитком освіти та усвідомленням її важливої ролі для економічного та соціального і, врешті решт, сталого розвитку. Інформаційні та комунікаційні технології активно інтегруються в усі сфери діяльності людини та суспільства, в тому числі і освіти, вони стають визначальним

джерелом їх об'єктивного розвитку. Цей процес називають інформатизацією суспільства, в соціальних науках використовується поняття інформаційного суспільства.

Поняття «інформаційне суспільство» виникло у минулому столітті, є логічним етапом розвитку. Концепція інформаційного суспільства є різновидом теорії постіндустріального суспільства, засновниками якої були З. Бжезинський, О. Тоффлер. Існує багато варіантів визначення сенсу «інформаційного суспільства». Зокрема в «Декларації принципів» підсумкових документів Всесвітнього саміту з питань інформаційного суспільства (ВСІС) Женева 2003 – Туніс 2005 зазначається: «Інформаційне суспільство – це суспільство, у якому кожен може створювати інформацію і знання, мати до них доступ, користуватися й обмінюватися ними, дозволяючи окремим особам, громадам і народам повною мірою реалізувати свій потенціал...» [7]. Основними об'єктивними факторами появи інформаційного суспільства є різке зростання ролі знань та інформації, які стали важливим стратегічним ресурсом суспільства, що забезпечують розвиток людини, прискорений розвиток високотехнологічних галузей економіки.

В Декларації II Міжнародного конгресу ЮНЕСКО «Освіта та інформатика» (1-5 липня 1996 р., м. Москва) зазначається, що «швидкий розвиток інформаційних технологій не тільки відкриває нові можливості, але й ставить нові завдання перед світовим суспільством. Створення так званих інформаційних магістралей безумовно відобразиться на економічній, соціальній, культурній і освітній сферах та може докорінним чином вплинути на форми правління, творчість, обмін ідеями і знаннями» [8].

При розгляді впровадження інформаційних і комунікаційних технологій в освітню сферу необхідно наголосити на тому, що для вдосконалення системи освіти потрібні відповідні фахівці, які підготовлені за новітніми технологіями. Якісна підготовка фахівців можлива за умови впровадження інформаційно-комунікаційних технологій в освітньому процесі.

Сьогодні суспільство постає перед фактом, коли знання оновлюються швидше, ніж відбувається зміна поколінь. Все це обумовлює необхідність суттєвих змін у системі освіти.

Тому освіта повинна, по-перше, осучаснюватися на основі новітніх досягнень через широке впровадження в освітній процес інформаційних і комунікаційних технологій та, по-друге, формувати у людини риси, необхідні для успішної самореалізації в інформаційному суспільстві.

В умовах інформаційного суспільства самоцінність знань як таких змінюється. З одного боку, вони стають більш доступними, а з іншого – одержання нових знань, умінь стає обов'язковим для людини впродовж усього життя. Тому неможливо в будь-якому навчальному закладі дати освіту на все життя, потрібно сформувати навички до самостійного оволодіння знаннями з різних джерел інформації.

Зауважимо, що інформатизація освіти є невід'ємною складовою інформатизації суспільства, де загальні тенденції глобалізації світових процесів розвитку виступають як визначальний інформаційний і комунікаційний базис розвитку системи освіти та соціально-економічних систем суспільства.

В багатьох країнах система освіти проходить період реформування, який пов'язаний з переходом до інноваційних технологій. Термін «інновація» вперше запровадив для наукового використання засновник інноваційної теорії економічного розвитку, австрійський учений Й. Шумпетер. Його заслуга полягає у тому, що він створив цілісну теорію інноваційного типу розвитку. У праці «Теорія економічного розвитку» під терміном «інновація» розуміється не просто нововведення, а зміна технології виробництва, інновацією є не кожне нововведення, а лише таке, яке зумовлює вдосконалення технології, її перехід на новий, вищий ступінь розвитку [9]. Інноваційні дії в освіті можна розуміти не тільки як сукупність освітніх ініціатив, а як суспільне прагнення до певних соціальних змін.

При розгляді інновацій в сфері освіти, спочатку треба розглядати питання про те, наскільки такі інновації покращують якість освіти. Саме поняття «якість освіти» не має однозначного визначення. Передбачити, яким буде результат освітніх інновацій складно, тому що ефект від їх впровадження іноді виявляється через досить тривалий час. Такі аспекти роблять освітню інноватику достатньо ризикованою. Тому освітні інновації, з одного боку, є необхідними, а з іншого ризикованими через відсутність чітких орієнтирів щодо їх впровадження та критеріїв подальшої оцінки. Освітні інновації вимагають складної експертизи, яка на сьогоднішній день прирівнюється до виду дослідницької діяльності та залежить від суб'єктивного досвіду експерта. Освітні інновації передбачають формування нових реалій в освіті. Їх реалізація може мати як позитивний, так і негативний результат.

В сучасному суспільстві постійно відбуваються зміни в освіті, які полягають саме в інноваціях. Інновації слід розглядати,

як реалізоване нововведення в освіті, що полягає у засобах навчання, методах та прийомах навчальної діяльності, у змісті та формах організації управління освітньою системою, що значно підвищує якість та результативність навчального процесу. Інноваційні процеси є механізмом інтенсивного розвитку суспільства. Освіта як соціальний інститут відчуває глобалізаційний вплив. Глобалізаційні процеси, які відбуваються в сучасному освітньому просторі, актуалізують потребу в вивченні освітніх інноваційних процесів в умовах глобалізації суспільства.

Будь-яка епоха відповідно до завдань соціально-економічного, культурного чи сталого розвитку відчуває потребу особистості з певним рівнем знань. На сьогоднішній день відбувається зміна парадигми (концептуальний підхід) людського прогресу в зв'язку з глобалізаційними процесами, які тривають у суспільстві і пов'язані з переходом до нових інформаційних технологій. Глобалізаційні процеси, свідками яких ми є, чітко проєктуються на цілісну та взаємопов'язану структуру світу.

В нових умовах розвитку суспільства все вирішується мірою розвитку особистості, який є основним критерієм прогресивності будь-якої країни. Пріоритети людського розвитку в суспільстві, які зумовлені глобалізаційними та інтеграційними процесами, висувають нові вимоги до системи освіти.

Глобалізація стає потужним фактором розвитку для всіх країн. Глобалізація є важливою особливістю сучасного світового розвитку. Нами раніше зазначалось, що за умов глобалізаційних процесів і системи ринкових трансформацій створення єдиного освітнього простору стратегічною задачею державної освітньої політики є вихід української освіти на ринок світових освітніх послуг та поглиблення міжнародної співпраці [10, с. 25]. За останні роки інтеграційні процеси в освітянському просторі посідають важливе місце, оскільки вони спрямовані на реалізацію нових освітніх ідеалів – формування цілісної системи знань і вмінь особистості, розвиток її творчих здібностей та потенційних можливостей.

Глобалізація є важливою особливістю сучасного світового розвитку. Інтеграційні процеси, які відбуваються у світі, дозволяють акцентувати увагу на тому, що освіта з категорії національних пріоритетів переходить у категорію світових пріоритетів. Освіта є одним з найважливіших національних пріоритетів і повною мірою відображає напрямок розвитку держави. Глобалізаційні та інтеграційні чинники впливають на освіту, яка, в свою чергу, переорієнтовує суспільство на якісний розвиток людини.

Глобалізація та інформатизація є взаємообумовленими чинниками, що викликають до життя інші суспільні процеси. Так, глобалізація не є можливою без єдиного інформаційного простору. Разом з тим, саме наявність інформаційної єдності, що спостерігається, зокрема, в соціальних мережах та мережі – Інтернет є умовою розвитку глобалізації, в тому числі й інтелектуальної. Сьогодні варто говорити про те, що суспільство має загальний інтелектуальний вектор розвитку, що був прогнозований ще В. І. Вернадським як ноосфера.

Якщо розглядати модернізацію сучасного стану української освіти, що пов'язана з інтеграцією в європейський та світовий освітній простір, можемо сказати що процес модернізації полягає у підвищенні якості освіти до загальноєвропейського рівня. Але процес модернізації не може здійснюватися виключно за наказом суспільно-політичного чи громадського інституту. Процес модернізації виступає об'єктивною необхідністю і умовою подальшого розвитку освіти як потужної та вагомій складовій суспільного розвитку. Саме через модернізацію освіти може розумітися освітній процес як суспільна технологія.

При розгляді останніх досліджень цього напрямку можна побачити не прийняте ототожнення процесів реформування та модернізації освіти. Якщо «реформувати» означає «змінювати щонебудь шляхом реформи (реформ); перетворювати, перебудувувати» [11, с. 1028], то «модернізувати» означає «змінювати, вдосконалювати відповідно до сучасних вимог і смаків» [31, с. 535].

Модернізація системи освіти вимагає об'єднання зусиль усіх, хто зацікавлений в її демократизації, укріпленні авторитету, наближенні до світових стандартів. Таким чином, реформування освіти має бути спрямоване на радикальні зміни, а модернізація освіти на оновлення принципів, змісту, підходів системи освіти. Суспільство, яке відчуло гіркоту реформ останніх років, досить негативно сприймає саме слово «реформа». Можливо тому що освіті потрібна саме модернізація, а не реформа.

Основне завдання здійснюваних і майбутніх соціальних перетворень – це якісна, конкурентна освіта. Якісна освіта в сучасному розумінні має задовольнити ті вимоги, які ставить до кожної людини суспільство, що швидко змінюється. Конкурентна освіта є запорукою конкурентного суспільства. Освіта спрямована на розвиток людини.

В цілому призначення освіти як суспільної технології полягає у сприянні та прискоренні процесу розвитку людини. Розвиток

людини в певному суспільстві може бути різний, при розгляді нашого суспільства рівень розвитку людини пов'язаний саме з освітою як інструментом для досягнення такою мети. Під освітою розуміємо процес (або результат) засвоєння певних суспільством рівнів культурної спадщини суспільства і пов'язаний з ним рівень індивідуального розвитку.

Результатом освіти як соціальної технології має бути всебічний розвиток людини, а саме її формування, що має широкі і стійкі знання, навички та вміння, які поєднує у своїй діяльності фізичну та розумову працю, виробляє матеріальні та духовні блага для суспільства, людину з високими моральними ідеалами, з розвиненим естетичним смаком, з різнобічними матеріальними і духовними потребами. Освіта як суспільна технологія полягає в передачі соціального досвіду наступним поколінням, тобто виступає засобом соціальної спадковості і умовою сталого розвитку.

Сьогодні освічена людина – це не стільки людина, яка володіє знаннями і сформованим світоглядом, скільки підготовлена до динамічних реалій життя, спроможна орієнтуватися в складних проблемах сучасної культури, осмислити своє місце в соціальному бутті. Освіта має створювати умови для формування вільної особистості, для адекватного розуміння дійсності і комунікативного інструментарію, для формування мислення, способів спілкування, практичних дій і вчинків людини. Освічена людина повинна бути готовою до викликів, зумовлених динамізмом і кризою станом сучасної інформаційної цивілізації.

Отже, при розгляді освіти як соціальної технології в основу береться принцип сталості і соціальної спадковості. Результатом освіти як соціальної технології є розвиток людини певного суспільства. Як зазначалось вище, розвиток людини в певному суспільстві може бути різний. Освіта виступає як засіб інтеграції суспільства і засіб передачі суспільних цінностей різних соціальних груп для сталого розвитку. У процесі освіти людина засвоює принципи навчання, виховання, передачу певних знань, ідейно-моральних цінностей, умінь, навичок, духовних цінностей. Результатом здобуття освіти є інтегрування отриманого обсягу певних знань, навичок та вмінь з особистісними якостями людини та здатністю самостійно використовувати свої знання.

При розгляді освіти як соціальної технології ми виділити певні чинники впливу, а саме впровадження інформаційних і комунікаційних технологій у освітній процес; інноваційність як складова освітнього процесу; глобалізація освітнього простору;

модернізація сучасного стану української освіти, що пов'язано з інтеграцією в європейський та світовий освітній простір.

Освіта як соціальна підструктура суспільства є необхідним і важливим фактором розвитку та функціонування як економіки, політики, культури, так і всього суспільства. Разом з тим, мета освіти – розвиток людини, що відповідає вимогам того суспільства, в якому вона діє. Суспільство має бути зацікавленим в збереженні творчого підходу і позитивних здобутків для сталого розвитку. Такий розвиток здійснюється через державну освітню політику.

2.2. Аксіологічні детермінанти соціоекології у вимірах сталого розвитку *(О. М. Кожем'якіна)*

Світова екологічна ситуація, трактована в сенсі системного загострення екологічної кризи, постає одним з наймасштабніших викликів сучасної доби, від відповіді на який залежатиме доля всього людства. Небували раніше за масштабністю, швидкістю та глибиною динамічні зміни сучасного світу численні дослідники (У. Бек, Е. Гідденс, М. Кастельс, Д. Хелд, Е. Макґрю, Р. Робертсон, З. Бауман, О. Гьофе та ін.) досить часто описують в контексті глобальних трансформацій, що концептуалізуються у поняттях просторово-часового стиснення, зростання потреби у глобальній регуляції захисту довкілля, посилення складності соціальних організацій, розповсюдження відчуття взаємозалежності та взаємовпливу, всепроникнення інформаційних технологій, розширення сфери мобільності та інтеркультурних комунікацій тощо. Згідно Е. Гідденсу, аналіз нових можливостей сучасності слід здійснювати в термінах безпеки та небезпеки, довіри та ризику, оскільки темп, масштаб та інституційна природа змін сучасних форм соціального життя мають, окрім сприятливих, невизначені та парадоксальні наслідки [1, с. 117-119].

Сучасний світ супроводжується загостренням так званого «профілю ризиків», зумовленого загрозами технічного прогресу, екологічною нестабільністю, численними конфліктами глобальних масштабів, навалюю економічних криз, що в цілому породжує атмосферу невизначеності, тривожності, невпевненості. Прикладами глобалізації ризиків, що значно видозмінюють інституційні

та особистісні виміри буття, постають тенденції в світовому розподілі праці, порушення природної рівноваги, інвестиційні катаклізми, терористичні акти, посилення маніпуляційних можливостей сучасного інформаційного середовища, ескалація різного роду катастроф.

Вагомим результатом впровадження теорії суспільства ризику (У. Бек, Е. Гідденс, Н. Луман та ін.) є не лише аналіз сучасності з позицій загроз та природи нових ризиків, а й актуалізація формування нової специфічної рефлексивності, що передбачає розповсюдження знань про ризики, про їх наслідки та можливість управління ризиками шляхом їх попередження та мінімізації в контексті «творення» нової соціальної реальності, свідомого вибору соціального контексту взаємодій. До проблеми розрахунку ризиків як в кінцевому рахунку визнання ризику та виявлення його специфічних наслідків дотична концепція «етики відповідальності», яка також зосереджена навколо питань формування обов'язку попередження чи перешкоджання, або сприяння, прискорення існуючих тенденцій, фактично виявляючи обережний та обґрунтований спосіб подолання небезпек технізованого світу.

В цілому інституційні параметри сучасності уможливають як людський розвиток, так і його деградацію, спричиняючи загострення численних глобальних проблем сучасності, зокрема, спостерігається різке посилення суперечностей між зростаючими потребами людини та наявними в навколишньому середовищі можливостями їх задоволення, що значно актуалізує формування соціо-природо-гармонізаційних концепцій в контексті аксіологічної зміни парадигм. Саме цінності як загальноновизнані уявлення про бажане, найкраще, значуще є чинниками, що визначають пріоритети розвитку сучасної цивілізації, її перспективи та шляхи подолання кризових явищ, що зумовлює питання співвідношення традиційних та нових, відповідних часу, ціннісно-нормативних орієнтирів. Пріоритетними мають стати саме ті цінності, що уможливають відповідальне та узгоджене співіснування у безпечному середовищі (соціальному, природному, культурному, економічному, політичному тощо), особливо враховуючи численні кризи, що супроводжують людство останнім часом (екологічну, економічну, фінансову, політичну, екзистенційну тощо). Ситуація, в якій опинилось людство, може бути окреслена, згідно К.-О. Апелю, як етична проблема, точніше, макроетична, оскільки мова йде про спільну відповідальність в умовах спільної небезпеки (ядерної

тотально-нищівної війни, руйнації людської еко- та біосфери), яка й кидає виклик моральному розуму [2, с. 38].

Морально-ціннісні зрушення сучасної доби, пов'язані зі становленням нових, постматеріалістичних цінностей, зумовлюють формування нового інституційного середовища зі зміненою конфігурацією цінностей, серед яких на перший план виходять цінності громадянського суспільства та екології: свобода, справедливість, солідарність, відповідальність тощо. Доба глобалізації особливо актуалізує саме проблематику етики справедливості, довіри та відповідальності, зорієнтованих на підтримку ідей збереження життя та довкілля, добробуту країни, якості життя, активності, самореалізації та самоорганізації тощо. Усвідомлення загрозовості екологічних проблем та дієві заходи щодо пошуку шляхів їх вирішення відображають логіку «емансипації людини» (в термінології Р. Інглхарта [3]), самореалізаційна динаміка якої відображається, зокрема, в альтернативних рухах – екологічному, комунітарному, феміністському тощо.

Зазначені суперечності соціоприродного розвитку та його небезпечні для самого життя наслідки зумовили потребу у появі нової міждисциплінарної науки – соціоекології, що формується на стику технічних, природничих та гуманітарних наук. Соціоекологія зорієнтована перш за все на вивчення проблем взаємодії суспільства та навколишнього середовища з метою виявлення закономірностей їх злагодженого співіснування. В центрі уваги постає соціо-еко-культурне середовище, що потребує вироблення нових форм та способів взаємодії суспільства з навколишнім середовищем, активізуючи відповідні потребам часу орієнтири злагодженого співіснування соціо-еко-сфери. Окреслена проблематика чітко виявляє потребу у міждисциплінарному підході у визначенні цілей, цінностей та засобів людського спільно-світу, визначаючи формування еко-соціального простору людської культури та цивілізації сучасної доби, що зумовлює становлення еко-соціальної освіти, життєвої активності, обізнаності, політики тощо. Структурні блоки соціоекології складаються з економічних, медичних, географічних, біологічних, філософських, історичних, юридичних, технологічних, етичних, педагогічних аспектів тощо, демонструючи проникнення екологічної проблематики у всі сфери сучасного соціуму та виявляючи динаміку аксіологічних зрушень в напрямку пріоритетів збереження життя та забезпечення його якості.

В цілому соціоекологічна проблематика зосереджується навколо визначення закономірностей збалансованої взаємодії суспільства та природного і культурного середовища, що значно актуалізує необхідність формування глобальної екологічної свідомості та формулювання нових принципів забезпечення злагодженого функціонування людського суспільства у безпечному навколишньому середовищі.

Однією з ключових методологічних засад соціоекології є парадигма сталого розвитку, яка, розвиваючи ідеї ноосфергенезу, набуває поширення в якості еко-узгодженої переорієнтаційної стратегії глобальної взаємодії та глобальної відповідальності, що зумовлює етичне підґрунтя всіх аспектів еколого-соціо-економічного розвитку. Обрана стратегія сталого розвитку як нової системної організації партнерської взаємодії міжнародної спільноти постає в якості усвідомленого орієнтиру злагодженої рівноваги екологічних, економічних та соціальних цілей у розвитку світового співтовариства. Цілі сталого розвитку, спрямовані на формування суспільних відносин на основі відповідальності, справедливості, довіри, солідарності тощо, потребують формування нової етики як етики постіндустріальної доби, де центральною стає турбота про довкілля, про людей та їх право на здорове життя і повноцінний розвиток в гармонії з природою.

Потреба в збереженні життя зумовлює становлення гуманістичного виміру формування горизонту перспектив, де ключове місце займають принципи відповідальності за майбутнє, глобальної справедливості та довіри до життя, що визначають міру антропогенного впливу на природу заради збереження екологічної рівноваги. Відбувається зміщення акцентів з антропоцентризму та економізму до екоцентризму, що базується на моральних пріоритетах відповідальності та турботи про все живе, визнанні права на гідне життя майбутніх поколінь людей та повазі до всього живого, відображаючи розширення сфери моральної значущості до природи в цілому та аксіологічні зрушення до визнання природи як самостійної цінності з урахуванням міжгенераційного виміру глобальної відповідальності.

Особливо важливим в контексті аналізу проблематики етики глобальної відповідальності виявляється звернення до питань мотивації та типології відповідальності, що, зокрема, висвітлює питання злагодженої взаємодії суспільства з культурним і природним середовищем. Методологічно доцільним постає звернення до концепції стадіального розвитку моральної свідомості

Л. Кольберга та теорій монологічної та діалогічної відповідальності, розробленій в комунікативній практичній філософії (Ю. Габермас, К.-О. Апел, К.-М. Маєр-Абіх, Г. Йонас, О. Гьофе, В. Гьосле та ін.). Ситуація, в якій опинилась сучасна цивілізація, може бути окреслена в термінах значних змін та випробувань, ускладнюючись численними загрозами нечуваних раніше масштабів та гостроти. В умовах глобалізаційних процесів, які спричинюють зміни в звичних соціальних зв'язках та механізмі соціального порядку, різноманітні політичні, фінансові, економічні, екологічні, культурні, соціальні проблеми сучасності потребують негайного вирішення, ключовим аспектом якого постає саме етична проблематика, а точніше, вироблення ціннісно-нормативних регуляторів злагодженого та відповідального співіснування в соціальному та природному середовищі. На думку К.-О. Апеля, попередня етика мала справу переважно з орієнтирами доброї волі, що відображає виключно особисті наміри, а не успішність наших дій у світі. Але в ситуації загострення глобальних проблем сучасності «саме за успішність наших дій – або, інакше кажучи, за ризик планетарного масштабу від прямих та непрямих наслідків нашої технічно-індустріальної активності – ми й повинні були б сьогодні нести відповідальність» [2, с. 22], актуалізуючи етику відповідальності як «етику комунікативної взаємодії інтересів та обговорення ситуації» [2, с. 23].

Відтак, нові обставини та загрози глобалізованої сучасності потребують формування нових принципів регулювання відносин на всіх рівнях соціальної взаємодії, актуалізуючи необхідність переходу до вищих щаблів моральної свідомості з акцентуацією екологічного імперативу. Згідно Л. Кольбергу, який здійснив ґрунтовне дослідження соціокультурної еволюції моральної здатності судження, моральна свідомість проходить три етапи, кожен з яких включає дві стадії відповідного морального зростання у взаємозв'язку з рівнем розвитку мисленневих структур та розширенням соціального досвіду [4].

Перший, доконвенціональний рівень, відображає орієнтацію на сприйняття добра і зла в категоріях наслідків для особистості, задоволення чи незадоволення (перша стадія визначає орієнтацію на наслідки покори чи непокори в структурі покарань та заохочень, залежно від того, приносять вони біль чи задоволення; друга стадія демонструє актуальну взаємність, що ґрунтується на утилітаристській позиції визнання правильним того, що сприяє задоволенню власних інтересів). Другий, конвенціональний рівень,

позначає розвиток моральної свідомості до спроможності відокремити мотиви власних дій від конкретних наслідків діяльності, враховуючи прийняті в соціальній групі авторитетні оцінки, норми та правила (третя стадія відображає так звану «ідеальну взаємність», коли відбувається отождення себе з групою, реалізуючи безособову згоду з судженнями членів групи; четверта стадія моральність дії оцінює відповідно до встановлених державою правил та законів, недотримання яких порушує соціальний порядок). Третій, постконвенціональний рівень, відображає здатність моральної свідомості до критичної рефлексії, визнаючи незалежність аргументованих моральних оцінок від визнаних моральних пріоритетів групи (п'ята стадія позначає орієнтацію моральної свідомості на сприйняття лише легітимних норм, конкретизуючи засоби досягнення спільної згоди; шоста, найвища стадія, спрямовує критично та комунікативно обґрунтовані моральні судження до орієнтирів абстрактних, загальних моральних принципів, що постають консенсуально визнаним універсальним критерієм моральності).

Діалогічна відповідальність, таким чином, стає можливою завдяки моральній зрілості особистості, яка досягла постконвенціонального рівня, коли відбувається відчутний зв'язок між моральним судженням та моральною дією, в якій головними пріоритетами стають дієві принципи довіри, справедливості, відповідальності, взаємної поваги. Вищі етичні принципи стають загальнозначущими та дієвими саме на постконвенціональному рівні, уможлиблюючись інтенціями взаєморозуміння та розумної аргументації.

З урахуванням методологічних перспектив комунікативної практичної філософії важливим аспектом парадигми сталого розвитку є визначення її ключових принципів як орієнтирів глобальної безпеки, гармонійного розвитку, біологічного та культурного розмаїття тощо, детермінуючи також появу нових імперативів сучасності з урахуванням різнобічних наслідків цивілізаційного розвитку. Поява так званого «екологічного імперативу» зумовлюється усвідомленням кризовості ситуації екологічних перспектив людства, виявляючи екосоціальну вразливість, взаємозалежність довкілля та суспільства, небезпечну динаміку екологічних змін.

Обмежувальна тенденція моральної свідомості має давню традицію, концептуалізуючись як імперативи та оптативи у вигляді золотого правила моралі, категоричного імперативу І. Канта,

принципу відповідальності за майбутнє Г. Йонаса, принципу «автотрофності людства» В. Вернадського, етики «благоговінні перед життям» А. Швейцера та ін.. Ключовим імперативом сучасності в умовах загострення численних глобальних проблем має стати саме екологічний імператив, що відображає настанову формування та утвердження нової системи цінностей, зорієнтованої на збереження життя на планеті та забезпечення злагодженого функціонування людського суспільства в умовах природи. Закладена В. Вернадським ідея ноосфергенезу була розвинута М. Моїсеєвим в контексті пошуку дороговказів та пересторог майбутнього в узгодженні потреб людини та її активної перетворювальної діяльності з можливостями біосфери. Екологічний імператив по суті є обмежувальним, відображаючи систему ціннісно-нормативних стримувань руйнівного потенціалу людського розвитку з метою уникнення незворотніх наслідків для подальшого існування як людини, так і довкілля [5]. Екологічний імператив, як перш за все настанова стримування та оберігання, в своїй основі базується на принципі глобальної відповідальності та довірі до майбутнього, враховуючи всі можливі прямі та побічні наслідки людської діяльності, а також визначаючи кінцеві цілі людського життя та його остаточні смисли.

Одним з найактуальніших в соціоекології є етичний аспект довіри до майбутнього, оскільки він являє собою активний пошук дієвих засад відповіді на виклики сучасності, звертаючи увагу на проблеми відповідальності, солідарності, узгодженості, а також їх ціннісно-нормативного підґрунтя, що зазнає значних трансформацій. Майбутнє в даному контексті постає як варіативне поле можливих очікуваних реалізацій, які залежать від рівня відповідності особистісним ціннісно-нормативним критеріям (порядності, чесності, відповідальності тощо), а також загально-онтологічним критеріям відносної надійності та безпечності. В теоретичному осмисленні процесу конструювання майбутнього виникає досить цікаве питання співвідношення незмінної напередвизначеності та можливості управління майбутнім, тобто міри співвідношення проекту, прогнозу та долі. За висловом С. Б. Кримського, «...майбутнє постає не стільки як доля, скільки як шлях здійснення людських очікувань. Не майбутнє приходить до людини як доля, а людина приходить до майбутнього як здійснення своїх цілей, ідеалів, проєктів» [6, с. 135]. Відчуття тривожності відносно майбутнього зазвичай описується в термінах складної прогнозованості, відсутності усталеності та безпечності,

зростаючій безпорадності (за Е. Гідденсом, розповсюджується відчуття знаходження «у лещатах сил, над якими ми не маємо влади»), безсилля щодо контролю над цими змінами. В той же час існують упевнені позиції щодо можливості підпорядкування нашій волі глобалізаційних процесів та їх неоднозначних впливів, звертаючи увагу на нагальну необхідність реконструювання існуючих інституцій або створення нових, сприяючи розповсюдженню сприйняття глобалізації не як чогось випадкового, а як «способу нашого сьогоденного життя» [4, с. 19].

Так, Г. Йонас наголошує на необхідності розробки етики відповідальності, спрямованої в майбутнє, трактуючи відповідальність взагалі як «моральне доповнення до онтологічної конституції нашого буття в часі» [7, с. 165], що постає як «визнана обов'язком турбота про інше буття, яке внаслідок загрози своїй уразливості вимагає «опікування»» [7, с. 339]. Причому нова, сучасна етика відповідальності як етика майбутнього суттєво відрізняється від колишніх її форм. Однією з вагомих відмінностей є специфіка обов'язку щодо майбутнього, до якого, згідно з Г. Йонасом, неможливе застосування традиційних ідей прав та обов'язків, заснованих на принципі взаємності, оскільки цей обов'язок має справу з тим, що ще не існує, але має право на існування [7, с. 67]. Проблема довіри до майбутнього, таким чином, породжує проблему відповідального існування в часі, ілюструючи процес оптимального аргументованого вибору серед існуючих альтернатив, враховуючи загрози сучасної технологічної цивілізації та перспективи майбутнього.

Відтак, принцип глобальної відповідальності має реалізовуватись з урахуванням міжгенераційної спадкоємності в збереженні природного та культурного розмаїття. Враховуючи переважання споживацького світогляду в сучасних умовах економічної та технічної експансії, зокрема, несправедливість відносно майбутніх поколінь в аспекті тягlosti боргів, витрат, загроз тощо, О. Гьофе формулює своєрідне еко-відповідальне завдання для кожної генерації: формування еко-соціальної «здатності трьохвимірного заощадження» замість використання природних ресурсів [8, с. 388]. Таке «кумулятивне накопичення» поєднує настанови збереження (інституцій та ресурсів), інвестиційного накопичення (інфраструктури, капіталу та ін.), уникнення (війн, різного роду руйнацій та катастроф, зокрема, соціальних, економічних, екологічних). Таким чином, уможлиблюється загально визнане та взаємоочікуване запобіжне, бережливе

і креативне підґрунтя соціо-екологічних принципів, спрямованих на забезпечення оптимізації та цілеспрямованого гармонізації суспільства та природи, що в цілому сприяє формуванню екологічної свідомості та екологічної культури.

Таким чином, аксіологічна динаміка постмодерної доби визначає соціокультурні виміри екології з домінуючими цінностями збереження життя, виживання та самореалізації, культурного та природного розмаїття, переорієнтовуючи ідеали суспільства споживання в сенсі економічної ефективності, максимізації прибутку, неконтрольованого розвитку тощо з економічної до етичної раціональності. Методологічний потенціал комунікативної практичної філософії уможлиблює формування етики глобальної відповідальності та довіри до майбутнього з урахуванням інтересів майбутніх поколінь у відкритому універсальному дискурсі, залучаючи також до сфери відповідальності природу з утвердженням екологічної гідності та екологічних прав.

2.3. Виховання особистості з природоохоронною позицією як передумова реалізації концепції сталого розвитку

(С. І. Ключка, Л. І. Жицька)

Одним з найважливіших викликів сьогодення є збереження довкілля. Різке зростання екологічних проблем є на часі більшості країн світу. Такий розвиток подій зумовлений рівнем науково-технічного прогресу та стрімким збільшенням населення на земній кулі. Це в свою чергу супроводжується виникненням великих міст, міських агломерацій і технополісів, з якими не властивими природному середовищу, так званої техносфери, що вимагає залучення у виробництво додаткової кількості ресурсів.

З метою запобігання подальших екологічних ризиків, міжнародна спільнота долучилась до активного пошуку шляхів подолання негативного впливу людської діяльності на біосферу. Один з таких підходів відобразився у формі концепції сталого розвитку, де чітко прослідковується головна ідея: розвиток суспільства має відбуватися за умови збереження природи. Концепція сталого розвитку реалізується через взаємодію суспільства і природи, при якій передбачається виживання людства

та збереження навколишнього природного середовища, теперішні покоління забезпечуючи свої потреби, дають можливість нащадкам також задовольнити власні потреби.

У проекті програми сталого розвитку України представлено перелік завдань відповідно до національних пріоритетів. У рамках цих завдань наведені першочергові заходи у наступних галузях: соціальної політики, освіти і виховання, науки і техніки, охорони здоров'я та санітарно-епідемічної безпеки населення та ін.

Як бачимо, визнання першочерговості екологічної освіти має знайти відображення на всіх рівнях суспільства, і головним чином під час педагогічного процесу та синтезуватись у змісті дисциплін, що викладаються у вищій школі.

В концепції екологічної освіти України зазначено, що вища екологічна освіта спрямована, з одного боку, на завершення формування екологічної культури фахівців за різним фахом, а з іншого – забезпечує підготовку спеціалістів із профільною вищою екологічною освітою чотирьох рівнів (початкова, базова і два рівні повної вищої екологічної освіти), які відрізняються за ступенем глибини, ґрунтовності й специфікою підготовки.

Післядипломна екологічна освіта забезпечує неперервність екологічної освіти та включає систему підвищення кваліфікації та перепідготовки державних службовців, керівного складу підприємств, організацій, установ, підприємців за різними аспектами природоохоронної діяльності та раціонального використання природних ресурсів, екологічну освіту дорослих відповідно до потреб особистості та ринку праці, а також підготовку фахівців-екологів найвищої кваліфікації – кандидатів і докторів наук у галузі екології та охорони навколишнього середовища. Також, в цьому документі визначено мету, завдання, зазначено шляхи й умови реалізації екологічної освіти, а її зміст розглядається як неперервний процес, що охоплює всі вікові, соціальні та професійні групи населення і ґрунтується на таких принципах:

- системності, систематичності й безперервності, що забезпечують організаційні умови формування екологічної культури особистості між окремими ланками освіти;

- орієнтації на ідею цілісної природи, універсальності зв'язків всіх природних компонентів і процесів;

- міждисциплінарному підході до формування екологічного мислення, що передбачає логічне поєднання й поглиблення системних природних знань;

– взаємозв'язку краєзнавства, національного і глобального мислення, що сприяє поглибленому розумінню екологічних проблем на різних рівнях;

- конкретності та об'єктивності знань, умінь та навичок;
- поєднання високопрофесійних екологічних знань.

Екологічна освіта, одна з необхідних галузей педагогіки, ґрунтується на основі комплексної системи уявлень про природу, біосферу, правила її збереження та раціональне використання. Цей процес повинен мати безперервний характер, що забезпечить сформованість екологічної компетентності кожної людини та суспільства загалом, знання екологічних законів, правил і норм, принципів поведінки в довкіллі [1, с. 15].

Істотною особливістю вузівського етапу екологічної і природоохоронної підготовки є професійна спрямованість. Оскільки екологічно значущі характеристики спеціальностей вищої школи варіюють в широкому діапазоні, міждисциплінарна інтеграція має стати основою засвоєння студентами профілюючих дисциплін. Необхідною умовою цього процесу є забезпечення наступності, орієнтація на специфіку майбутньої професійної діяльності, підготовка екологічно компетентної особи, що володіє системним і творчим мисленням, здатна до цілісного бачення і аналізу проблем соціально-економічної та екологічної сфери. Майбутні фахівці повинні знати, що екологічні проблеми вже сьогодні впливають на всі сфери життя людини, господарську діяльність, культуру, світогляд, мораль. Все більше екологічні знання мають проникати у зміст освіти.

Сьогодні зміст екологічної освіти органічно включається до всіх напрямків навчання і виховання, до всіх ланок системи безперервної освіти. Таким чином, у майбутніх спеціалістів формуються суспільні мотиви природоохоронної діяльності. При цьому слід пам'ятати, що всі види й форми виховання природоохоронного характеру дають найбільший ефект тоді, коли їх застосовувати комплексно.

Виховання екологічно грамотної особистості, з природоохоронною позицією здійснюється на всіх рівнях освітньої системи. У законі України «Про охорону навколишнього природного середовища» вказано, що підвищення екологічної культури суспільства і професійна підготовка спеціалістів забезпечується загальною обов'язковою комплексною освітою та вихованням в галузі охорони навколишнього природного середовища. Екологічні знання є обов'язковою кваліфікаційною вимогою для всіх посадових осіб, діяльність яких пов'язана

з використанням природних ресурсів та реалізації парадигми сталого розвитку.

Основними принципами сталого розвитку є: повага і турбота про всі групи живих істот; поліпшення якості людського життя, збереження життєздатності та біорізноманіття Землі, забезпечення сталого використання відновлюваних ресурсів, мінімізація виснаження невідновлюваних ресурсів, зміна індивідуальних позицій і діяльності. Таким чином, для дотримання принципів концепції сталого розвитку, її реалізації, роботу слід розпочати саме з індивідуального рівня.

Сучасні актуальні проблеми взаємовідносин суспільства і природи висувають невідкладні завдання, одне з яких – виховання особистості, здатної гармонійно співіснувати з природою, раціонально використовувати і відтворювати її багатства, здатної оберігати природу. Це вимагає переорієнтування освітнього процесу на можливість здійснювати випереджувальну підготовку людини до переходу на стратегію сталого розвитку. Сталий розвиток є новим принципом людського спільного життя: майбутні покоління повинні мати ті ж самі ресурсні можливості, що мають і нині існуючі. Отже, суспільство висуває потребу у компетентній особистості, яка на основі самостійного критичного мислення і відповідальності буде готовою і здатною не лише визначати екологічні проблеми, знаходити раціональні шляхи вирішення їх, а й попереджати виникнення останніх в процесі життєдіяльності.

Індикатором діяльності людини в оточуючому середовищі виступає сукупність моральних якостей особистості і це засвідчує український педагог Г. Ващенко, який констатує, що зміст і форма норм поведінки людини залежать від світогляду, рівня культурного розвитку, занять людини та моральних установок [2, с. 34]. Однак, поведінка індивіда по відношенню до навколишнього середовища скеровується низкою потреб, як стимулу до дії, які мають бути екологічно спрямовані.

Досліджуючи сутність екологічних потреб, ряд авторів вважають, що це, насамперед, суспільні потреби, оскільки визначаються вони завданнями оптимізації відносин природи і суспільства в цілому [3, с. 59]. На думку інших, екологічні потреби є результатом людських потреб, які призводять до зміни умов життя [4, с. 19]. Як видно з вищесказаного, можна констатувати, що біологічний компонент є центральною складовою екологічної потреби, що є основою життя.

Науковці представляють екологічні потреби у вигляді структурованого об'єкта:

- збереження всіх найважливіших компонентів біосфери в життєпридатному для людей стані;
- запобігання руйнівних процесів та подолання деградаційних змін біосфери;
- виробництво та відтворення екологічного середовища;
- екологізація всіх сфер людської діяльності, включаючи екологізацію суспільної свідомості та формування високої екологічної культури в кожного;
- забезпечення екологічної безпеки планети тощо.

Однак, екологічні потреби не обмежуються біологічною складовою, до них входять також матеріальні й духовні потреби, які є ініціаторами людської діяльності, сигналізують про нестачу чогось, що треба поповнити, а саме це й керує поведінкою людини. Також екологічні потреби презентуються, як певні соціальні потреби, бо як біосоціальна істота людина для повноцінної життєдіяльності й розвитку потребує не тільки якісного соціального середовища, а й природного середовища певної якості [5, с. 85].

В такому разі перед суспільством постає завдання виховання таких духовних потреб, як:

- розгляд природи як беззаперечної цінності людського існування; навколишнє природне середовище виступає не тільки в якості матеріальних благ, а також є об'єктом духовної діяльності людини;
- емоційна взаємодія з природою, отримання естетичної насолоди її красою, неабияке значення має відродження гармонії з природою, що втратилось останніми десятиліттями через створення техносфери та підкорення життєвої оболонки Землі [6, с. 17];
- пізнання природи, що виступає однією з найголовніших потреб людини завдяки розкриттю основних закономірностей природних явищ з'являється можливість спроектувати діяльність, що створить умови безпечного існування природи та суспільства, а значить і досягнення бажаної мети;
- співставлення свого життя з безмежністю, гармонійним існуванням природи; це порівняння висловлюється імперативом: не тільки споживати, а й зберігати, не лише брати, використовувати, а й щедро віддячувати, примножувати, зміцнювати, доповнювати докільля надбаннями людської культури. Особистість, яка вихована саме на таких ідеях, зможе екологічно свідомо керувати своїми діями в навколишньому середовищі.

Іншим обмежуючим фактором, що обумовлює екологічну поведінку людини є суспільне середовище. Тому еколого-виховний потенціал розглядається як перманентний процес, що бере свій початок з раннього віку і триває впродовж усього життя людини.

Будь-яка діяльність екологічно орієнтованого напрямку здійснює виховний вплив на індивіда. Саме через сприйняття природи як цінності, як необхідної умови існування, через взаємодію індивіда з довкіллям шляхом природоохоронної діяльності відбувається становлення гармонійно розвиненої особистості, що є першоосновою формування екологічно компетентного фахівця.

Виховний вплив природоохоронної діяльності не можна розглядати як відокремлену форму виховання поряд з іншими видами, оскільки він виступає як єдиний взаємопов'язаний комплексний процес. Специфічність його є принципово новим і чи не найголовнішим напрямком загального виховного процесу, адже жодний з них не інтегрується такою кількістю зв'язків, як екологічний. Влучним, щодо цієї проблеми, є вислів В. Сухомлинського, який констатував, що «роль природи в навчальній роботі визначається насамперед активною діяльністю, участю фізичних і духовних сил дитини в пізнанні. Світ природи стає невичерпним джерелом знань завдяки тому, що знання надходять у дитячу голову дуже складним шляхом: через руки, через працю, через взаємовідносини з іншими людьми, через почуття і переживання, які забарвлюють діяльність» [7, с. 53].

Роль природоохоронної діяльності деякі вчені (М. Кисельов) вбачають у формуванні особистості екологічно свідомої, підґрунтям якої є екологічні знання, і як наслідок екологічний світогляд, що формується на ранніх етапах онтогенезу. Вищевказані складники є основою формування екологічної культури, як невід'ємного компонента екологічної компетентності в процесі професійного становлення особистості, що передбачає глибокі знання про навколишнє природне та соціальне середовище, екологічний спосіб мислення і відповідальне ставлення до природи, здатність та вміння вирішувати екологічні питання, проблеми, брати безпосередню участь в природоохоронних заходах [8, с. 64].

На думку А. Швиденко, В. Руденко, В. Євдокименко система природоохоронної діяльності включає такі основні напрямки (рис. 2.3.1): включення в навчальний матеріал екологічного спрямування національного та регіонального підходів; вирішення глобальних проблем людства з гуманістичною спрямованістю

та рахуванням екологічних чинників (раціональне використання природних ресурсів, забезпечення населення екологічно чистими продуктами харчування, захист середовища від забруднення промисловими та побутовими відходами); збереження фізичного та духовного здоров'я людини; об'єктивність у розкритті основних екологічних законів та понять про загальні закономірності існування природних та антропогенних систем; вирішення проблем довкілля; здійснення зв'язку між набутими екологічними знаннями і життям, розкриття їх цінності не лише у виробництві, а й у повсякденному житті людини: вдосконалення різних форм господарської, рекреаційної і культурно-побутової діяльності людини [9, с. 46].



Рис. 2.3.1 Система природоохоронної діяльності за А. Швиденко, В. Руденко, В. Євдокименко

Вказані напрямки взаємопов'язані, так як основою раціонального природокористування є ґрунтовне пізнання законів екології. Однак самих знань недостатньо, для того, щоб вони стали особистісною властивістю, нормою, установкою, чим має керуватись індивід в своїй діяльності, тому потрібно здійснювати цілеспрямований, планомірний вплив, що забезпечується через запровадження виховних заходів екологічного змісту.

У зв'язку з цим більш детального вивчення потребує проблема виховання екологічної грамотності студентів засобами природоохоронної діяльності. Оскільки, природоохоронну

діяльність розуміємо як єдину систему заходів, спрямовану на формування тих якостей людини, які необхідні для гармонійних відносин суспільства та природи, то в зв'язку з цим з'являється необхідність реалізації природоохоронної діяльності через відповідні форми організації навчально-виховного процесу.

Перебудова змісту навчання спонукає до активної творчої діяльності як викладачів, так і студентів. Під час викладання природничих дисциплін, викладач має підготувати студентів до свідомого, інтегрованого сприйняття навколишнього світу. Зазначений аспект реалізується через практичні заняття під час екскурсій, дослідів, виробничих практик в процесі навчально-виховної роботи.

Таким чином, природоохоронну діяльність слід розглядати не лише як діяльність, спрямовану на формування екологічних знань у студентів, але й як одну з умов розвитку їх екологічної свідомості, культури та компетентності. Звідси випливає сутність виховного потенціалу природоохоронної діяльності, яка полягає у формуванні в майбутніх фахівців коеволюційних поглядів на взаємозв'язок людини з природою, а також виробити вміння бачити результати свого впливу на довкілля на основі сформованої екологічної свідомості та культурних навичок.

Природоохоронна діяльність реалізується за наявності відповідних якостей індивіда, якими володіє екологічно грамотна особистість. Звідси, раціональне користування природними ресурсами, збереження довкілля, прогнозування наслідків впливу будь-якої діяльності, моніторинг стану навколишнього середовища з подальшим його відновленням та збереженням, що забезпечується завдяки втручанням екологічно компетентних фахівців. Водночас, становлення особистості з екологічним світоглядом відбувається під час навчально-виховного процесу, одним з потужних засобів якого виступає природоохоронна діяльність.

Як самостійна наукова проблема природоохоронна діяльність вивчається порівняно недавно. Природоохоронні організації на рівні ООН дійшли висновку, що недостатньо однієї інформативності про суть проблеми і можливі шляхи її вирішення. На перший план виноситься завдання навчити людину самостійно мислити, приймати рішення, нести за них відповідальність. Це проголошено і в Заключному акті Гельсінської конференції з безпеки і співробітництва в Європі (1975 р.): «Успіх будь-якої політики в галузі навколишнього середовища передбачає, що всі групи населення, усвідомлюючи свою відповідальність, допомагатимуть

зберігати і поліпшувати їх середовище, а це потребує постійного і ретельного виховання». Тому виховний вплив природоохоронної діяльності можна представити, як невід'ємну, обов'язкову сукупність факторів формування в індивіда світоглядних позицій на гармонійну взаємодію з природою, яка спроектує екологічно правильну поведінку в навколишньому середовищі. Основою керування поведінки людини виступає усвідомлена діяльність, яка спирається на певні установки детерміновані в соціальному середовищі відповідними потребами: моральними, етичними, естетичними та ін. Тут простежується і роль виховання у формуванні в індивіда власного стилю поведінки.

Екологічно моральну поведінку розглядають як креативно перетворююче, скероване на пізнання продуктивних властивостей речовин природи, їх прикладне застосування і відтворення як необхідної умови людської життєдіяльності.

Діяльнісний підхід у сфері вивчення й охорони природи є складним структурним утворенням і важливо формувати всі його компоненти. Нехтування одного з них знижує практичні педагогічні ефекти екологічної освіти. Тільки завдяки діяльності з вивчення й охорони навколишнього середовища можна навчитися грамотного, компетентного природокористування.

Виховання людини, формування її особистості відбуваються завдяки виробленню необхідної системи установок відповідних дійсності й соціуму, що є підґрунтям для здійснення предметної та соціальної діяльності. Звідси випливає, що одним з провідних завдань природоохоронної діяльності є вироблення в людини позитивного відношення до світу природних явищ і речей, які її оточують, закріпити потрібні для цього правильні і корисні знання та навички. Реалізація завдання відбувається шляхом закріплення відповідних установок, що виступають підґрунтям екологічно мотивованої поведінки.

Формування внутрішніх мотивацій до збереження навколишнього середовища передбачає, що мотив спонукає до дії, вчинку, діяльності. Він скоординує поведінку людини в певному напрямку, задаючи діяльності необхідний вектор. З проблемою мотиву людина постійно стикається протягом життя. Мотив не тільки проектує поведінку, але й, певним чином, обумовлює кінцевий результат діяльності. Якщо потреба характеризує готовність до діяльності, то наявність мотиву додає активності новий, більш дійсний характер. Коли мова йде про збереження навколишнього середовища, необхідно з'ясувати зміст, особисту

значимість цієї діяльності. Щоб студенти усвідомлювали мету своїх дій і співвідносили їх з мотивами природоохоронної діяльності, ціль може залишатися незмінною, а зміст повинен змінюватися – від благополуччя середовища залежить якість життя, збереження природи нащадкам, унікальність природи в її неповторності тощо.

Поведінка людини в навколишньому середовищі (природному й соціальному) характеризується складною системою й впроваджується цілою групою установок, таких як установка практичної поведінки, установка теоретичної поведінки чи пізнання, соціальна установка, установка реалізації психофізичних сил і установка творчості [10, с. 98]. Виходячи з таких установок вказаних типів, можна охарактеризувати суттєві аспекти поведінки людини, що детермінуються відповідними знаннями.

Як відомо, екологічні знання лежать в основі формування екологічної свідомості, забезпечують взаємовідносини людини і природи. Враховуючи це, вектор спрямування еколого-виховного потенціалу природоохоронної діяльності має бути спрямований на формування потреби пізнання природного світу.

Таким чином, формування емоційно-чуттєвої сфери особистості на прикладі взаємовідношення з природою здійснюється через безпосередню діяльність природоохоронного характеру, що є основою становлення екологічного світосприйняття. Основою даної якості слугує екологічна свідомість, культура, мислення, поведінка особистості, в основі яких лежать ціннісні орієнтації, духовно-екологічні потреби та мотивація.

Становлення мотивації до природоохоронної діяльності здійснюється в процесі реалізації завдання, мета якого полягає у формуванні екологічно свідомої особистості, підґрунтям чого є екологічні знання, і як наслідок екологічний світогляд. Вищевказані складники є основою формування екологічної культури, як невід'ємного компонента сучасного фахівця в процесі професійного становлення особистості, що передбачає глибокі знання про навколишнє природне та соціальне середовище, екологічний спосіб мислення, відповідальне ставлення до природи, здатність та вміння вирішувати екологічні питання і проблеми, здатність брати безпосередню участь в природоохоронній діяльності.

Поглиблення екологічних знань у процесі соціально-екологічної діяльності слугує міцним підґрунтям формування переконань, гарантією розумного ставлення людей до природи. З цього випливає, що природоохоронна діяльність має забезпечити формування системи знань, ціннісного ставлення до навколишнього та слугувати

засобом реалізації вчинково-поведінкових програм. Водночас, саме така діяльність виступає центральним елементом екологічної культури і є показником її рівня. Природоохоронна діяльність має бути спрямована на досягнення гармонійних відносин у системі взаємозв'язків «Людина – Природа», сприяти розширенню й активізації ресурсозберігаючої діяльності громадян, бути культурно організованою.

Так, правильно спрямована діяльність у всіх її видах і формах у системі взаємозв'язків «людина – природа» має забезпечувати досягнення гармонізації відносин, забезпечуючи збалансований екорозвиток. Наблизившись до кризової межі, людству необхідно змінити індустріально-забруднюючий, руйнівний тип взаємовідносин з природою і якнайшвидше перейти до стійкого збалансованого екорозвитку. Гострота екологічних проблем, їх масштабність і складність вимагають вияву ініціативи, активності, творчого підходу в екологічній сфері. Це не допускає формального відношення, байдужості й безвідповідальності. Культура здійснення природоохоронної, ресурсозберігаючої діяльності передбачає, насамперед, постійне підвищення професійної кваліфікації, оволодіння майбутніми фахівцями новими екологічними знаннями та їх уміле і продуктивне використання.

Тоді, роль природоохоронної діяльності ми можемо розглядати як впливовий фактор формування екологічної культури, яка проектує норми поведінки та діяльність людини в природі, що орієнтована на її раціональне використання та збереження.

Таким чином, основним компонентом природоохоронної діяльності постає екологічна культура, яка ґрунтується на екологічних знаннях, екологічній свідомості, переконаннях, що виступають сполучною ланкою до формування особистості з природоохоронною позицією. Діяльнісний підхід пізнання у сфері охорони природи є обов'язковим структурним компонентом під час фахової підготовки та в процесі гармонізації відношень особистості з оточуючим середовищем.

Гармонійний розвиток відносин людини і природи можливий за умови формування відповідних ціннісних орієнтацій індивідуума. На думку І. Беха, пріоритетність для розвитку суспільства духовних цінностей, можлива за умови, що людина сповна оволоділа культурно-духовними надбаннями як регуляторами своєї життєдіяльності. Система особистісних цінностей виступає адекватним індикатором розвиненої особистості.

Звідси, розвиненою особистістю може вважатися та, яка досягла найвищого рівня духовного освоєння навколишнього світу [11, с. 28].

Академік А. Урсул вважає, що в ноосфері біосфера і людство утворюють коеволюційну систему, в якій пріоритетний початок має належати колективному моральному розуму цивілізації, а мірилом національного та індивідуального багатства стануть духовні цінності та знання людини, що живе в гармонії з навколишнім середовищем [12, с. 98].

Звідси випливає, що завдяки розумовим здібностям людина пізнає творіння природи. Всі живі системи в своєму історичному ракурсі весь час еволюціонують. Людський розум також еволюціонує. В. Вернадський зазначав, що і біосфера еволюціонує, а поява людини в ній і внесені зміни в неї людською діяльністю є природним етапом цієї еволюції. Щоб людська свідомість стала визначальним фактором існування та розвитку, біосфера повинна корінним чином змінитись і перейти в свій новий стан – ноосферу, а розум людини піднятися на таку високу позначку, за якою свідомість буде спрямовувати людство на збереження і примноження об'єктів природного середовища.

Виховання людини, формування її особистості відбуваються завдяки виробленню необхідної системи установок відповідних дійсності й соціуму, що є підґрунтям для здійснення предметної та соціальної діяльності. Таким чином, можна констатувати, що одним з провідних завдань природоохоронної діяльності є вироблення в людини позитивного відношення до світу природних явищ і речей, які її оточують, закріпити потрібні для цього правильні і корисні знання та навички. Реалізація завдання відбувається шляхом закріплення відповідних установок, що виступають підґрунтям екологічно мотивованої поведінки та відповідною реакцією на оточуюче середовище.

Природоохоронна діяльність реалізується за наявності відповідних якостей індивіда, якими володіє екологічно грамотна особистість. Звідси, раціональне користування природними ресурсами, збереження довкілля, прогнозування наслідків впливу будь-якої діяльності, моніторинг стану навколишнього середовища з подальшим його відновленням та збереженням, що забезпечується завдяки втручанню екологічно компетентних фахівців. Водночас, становлення екологічно обізнаної особистості відбувається під час навчально-виховного процесу, одним з потужних засобів якого виступає природоохоронна діяльність.

В нашому розумінні природоохоронна діяльність передбачає активне пізнання закономірностей навколишнього світу, має мету, засоби, результат і сам процес реалізації поставленого завдання, сформовану мотивацію до перетворення природного середовища в бік його покращення, підвищення своєї професійної кваліфікації з обов'язковим екологічним змістом, формування ціннісного відношення до природи та реалізації принципів концепції сталого розвитку.

Враховуючи вищесказане, природоохоронна діяльність виступає могутнім фактором в процесі формування особистості з відповідним екологічним світоглядом. Ми обґрунтували, що становлення мотивації до природоохоронної діяльності здійснюється під час виховного впливу екологічних знань про навколишнє природне та соціальне середовище. Формування екологічного мислення і відповідального ставлення до природи, здатність та вміння вирішувати екологічні питання, проблеми відбувається через безпосередню практичну участь в природоохоронних заходах.

У зв'язку з цим більш детального вивчення потребує проблема формування екологічної компетентності студентів саме засобами природоохоронної діяльності. Оскільки природоохоронну діяльність розуміємо як єдину систему заходів, спрямовану на формування тих якостей людини, які необхідні для гармонійних відносин суспільства та природи, то в зв'язку з цим з'являється необхідність реалізації природоохоронної діяльності через відповідні форми організації навчально-виховного процесу.

РОЗДІЛ 3

ЕКОНОМІЧНІ ПЕРСПЕКТИВИ ЄВРОІНТЕГРАЦІЇ: ДОСВІД КРАЇН-УЧАСНИЦЬ ТА МОЖЛИВОСТІ ДЛЯ УКРАЇНИ

3.1. Європейська економічна інтеграція: від галузевих об'єднань до єдиного ринку (Н. М. Гончарова)

У сучасному суспільстві економічна інтеграція стала важливим напрямом діяльності як на рівні країн (так як дає можливість розвинути торговельну, економічну, фінансову, інноваційну та соціальну сфери), так і на рівні окремих підприємств, бо дозволяє використовувати більше можливостей та досягати успіху в господарській діяльності. Регіональна господарська інтеграція перебуває у постійному процесі розвитку, що викликано динамічними змінами у зовнішньому та внутрішньому середовищах. Важливим завданням на рівні країни є створення сприятливих внутрішніх умов, швидка та адекватна реакція на зміни зовнішнього середовища.

Регіональна економічна інтеграція являє собою процес розвитку стійких економічних зв'язків та розподілу праці національних господарств, який, охоплюючи зовнішньоекономічний обмін і сферу виробництва, веде до тісного переплетення національних господарств і створення єдиного господарського комплексу в регіональному масштабі.

Процес економічної інтеграції складний і суперечливий. Він обумовлений не тільки економічними, але й політичними причинами, хоча основною причиною інтеграції є вимоги високорозвинутих факторів виробництва, які переросли рамки національних господарств, історично цей процес складався таким чином, що співвідношення політичних та економічних факторів на окремих етапах змінювалося [9].

Під регіональною економічною інтеграцією можна зрозуміти рівень економічних взаємовідносин між державами в рамках окремого регіону світу, який передбачає зближення, зрощування

та взаємопроникнення національних економік у процесі формування цілісно-регіонального господарського комплексу за умови створення інституцій координації та регулювання процесу регіональних економічних відносин національних суб'єктів всіх рівнів [4].

Регіональна економічна інтеграція є локальним (в макроекономічному масштабі) проявом процесів міжнародної економічної інтеграції. В свою чергу, міжнародна економічна інтеграція являє собою процес розвитку стійких економічних зв'язків та розподілу праці національних господарств, який, охоплюючи зовнішньоекономічний обмін і сферу виробництва, веде до тісного переплетення національних господарств і створення єдиного господарського комплексу в регіональному масштабі [3].

Практика і теоретичні дослідження показують, що розширення ринку через регіональну інтеграцію може приводити до значної економії на масштабі виробництва для країн-учасниць. При цьому вони одержують додаткові вигоди в ефективності виробництва від посилення конкуренції, якщо країни-члени інтеграційного об'єднання випускають однаковий асортимент продукції. За цих умов скорочуються відносно неефективні виробництва і розширюються більш конкурентні. Створення інтеграційного об'єднання на певних етапах його розвитку (наприклад, митного союзу) може викликати і протилежний ефект в силу того, що виробники третіх країн могли б поставляти ті самі товари за нижчою ціною. Якщо негативний ефект (ефект відхилення торгівлі) перевершить по своїй вартісній величині позитивний (ефект створення торгівлі), то добробут країн-учасниць інтеграційного об'єднання може погіршитися.

Економічна інтеграція становить собою об'єктивний процес об'єднання виробничих і науково-технічних можливостей різних країн з метою підвищення ефективності виробництва кожної з них та підвищення рівня життя населення. Найбільш повно економічну інтеграцію характеризують такі риси:

- наявність міждержавного регулювання економічних процесів;
- поступове формування на базі національних економік регіонального господарського комплексу із загальною структурою відтворення;
- усунення адміністративних і економічних перешкод вільному рухові товарів, робочої сили і фінансових ресурсів у межах регіону;
- зближення внутрішніх економічних умов у державах, які беруть участь в інтеграційних об'єднаннях [2].

Конкретні форми взаємодії в рамках регіональної економічної інтеграції залежать від рівнів господарського розвитку країн-учасниць. Особливості цих країн відповідно впливають на форми, характер і рушійні сили інтеграційних процесів. Основними передумовами регіональної економічної інтеграції є :

- формування спільного міждержавного господарського простору;
- соціально-економічна однорідність національних господарств;
- наявність тривалого періоду і досвіду взаємного економічного співробітництва;
- географічна близькість, наявність спільних кордонів;
- цілеспрямована діяльність державних органів, партій, соціальних груп і класів щодо напрямку інтеграційного процесу.

Основними формами міжнародної регіональної економічної інтеграції є зона преференційної торгівлі; зона (асоціація) вільної торгівлі; митний союз, спільний ринок, економічний та політичний союзи (табл. 3. 1.1).

Таблиця 3.1.1

Форми міжнародної регіональної економічної інтеграції

Форми міжнародної економічної інтеграції	Ключові характеристики					
	Зниження внутрішніх тарифів	Усунення внутрішніх тарифів	Спільний зовнішній тариф	Вільний рух капіталів та робочої сили	Гармонізація економічної політики	Політична інтеграція
Зона преференційної торгівлі						
Зона (асоціація) вільної торгівлі						
Митний союз						
Спільний ринок						
Економічний союз						
Політичний союз						

Джерело: складено за [3].

Започаткування інтеграційних процесів у різних формах – з найпростішої (зона преференційної торгівлі до найскладнішої – економічний та політичний союзи) фактично демонструють різні етапи регіональної інтеграції у часовому розрізі.

Зона преференційної торгівлі – зона з пільговим торговельним режимом, коли дві або декілька країн зменшують взаємні тарифи з імпорту товарів, зберігаючи рівень тарифів в торгівлі з іншими

країнами. Найбільш показовим історичним прикладом такої форми інтеграції є преференційна система Британського співтовариства (з 1932 р.), що об'єднувала 48 держав.

У зонах вільної торгівлі діє особливий пільговий торговельний режим для країн-учасниць за рахунок усунення внутрішніх тарифів при їх збереженні в торгівлі з іншими країнами. Типовими прикладами є Європейська асоціація вільної торгівлі (1960 р.), зона вільної торгівлі «США–Канада» (1988 р.), Північноамериканська угода про вільну торгівлю (НАФТА).

Наступним етапом регіональної економічної інтеграції є створення митних союзів. Митний союз – це угода двох або декількох держав, що передбачає усунення внутрішніх тарифів та встановлення спільного зовнішнього тарифу. Таким чином, митний союз передбачає заміну декількох митних територій однією при повній ліквідації митних податків в межах митного союзу і створенні єдиного зовнішнього митного тарифу. Угоди про створення митного союзу діяли у Бенілюксі (з 1948 р.), в Європейському союзі (з 1968 р.).

Митний союз перетворюється у спільний ринок з усуненням будь-яких обмежень на переміщення товарів, послуг, а також виробничих факторів – капіталу і робочої сили. У рамках спільного ринку забезпечується вільний рух не тільки товарів, а й послуг, капіталів та громадян (робочої сили). Такі умови економічних взаємовідносин у цілому характерні для Європейського союзу. Передумови переходу до спільного ринку створює митний союз, оскільки він ліквідує митні податки між державами-учасницями і розробляє єдину торговельну політику щодо третіх країн. Побудова спільного ринку завершується створенням єдиного економічного, правового та інформаційного простору і надає імпульс для переходу до якісно нової сходинки економічної інтеграції – економічного союзу.

В економічному союзі вільний рух факторів і результатів виробництва доповнюється гармонізацією внутрішньої та зовнішньої економічної політики. В країнах-учасницях функціонує, як правило, єдина грошова одиниця.

Ознаками економічного союзу є: ліквідація будь-яких торговельних обмежень і проведення єдиної зовнішньоторговельної політики; вільне переміщення товарів, послуг, капіталу та громадян; жорстка координація (по суті – єдність) економічної, фінансової та соціальної політики. Прикладом таких союзів є Бенілюкс (з 1960 р.), Сполучені Штати Америки. На стадіях практичної реалізації плани

щодо створення економічного і валютного Європейського союзу. На основі економічних створюються і політичні союзи, в яких поряд з економічною забезпечується й політична інтеграція.

Економічна природа інтеграційних об'єднань та взаємовідносин між країнами, що їх утворюють, зумовлюють логіку і наступність у становленні та розвитку форм міжнародної регіональної економічної інтеграції. При утворенні зон преференційної та вільної торгівлі, митних союзів міждержавні відносини стосуються лише сфери обміну, тобто розвивається торговельна інтеграція. Глибші форми міждержавної координації створюють умови для інтеграції і у сфері виробництва. Регіональна економічна інтеграція може здійснюватися різними шляхами:

– «знизу-догори», у процесі поглиблення інтернаціоналізації та транснаціоналізації господарського життя, коли домовленостям між країнами про створення зони вільної торгівлі, митного союзу чи спільного ринку передують досить тривалий період розвитку міжнародних економічних зв'язків на рівні підприємств, фірм та корпорацій. Ці зв'язки активно підтримуються на державному рівні, водночас розробляються й реалізуються широкомасштабні двосторонні проекти поглиблення міжнародного економічного співробітництва (інтеграційні процеси у Північній Америці, насамперед, між США та Канадою);

– «згори-донизу», коли з різних політичних та соціально-економічних причин створюється інтеграційне об'єднання країн, які ще не повністю відповідають критеріям інтеграційної сумісності, але в процесі подальшого регульованого і скоординованого на наднаціональному рівні співробітництва досягають тієї чи іншої форми міжнародної економічної інтеграції (інтеграційні процеси в Європі). Для розвитку міжнародних інтеграційних процесів необхідна наявність ряду об'єктивних і суб'єктивних передумов, ступінь розвитку яких суттєво відрізняється в окремих регіонах світового господарства. Це впливає на характер і рівень регіональної економічної інтеграції [2]. Найважливішими об'єктивними передумовами є :

– сучасна науково-технічна революція, що є водночас і матеріальною основою для розвитку міжнародної економічної інтеграції. Якісні зміни в продуктивних силах, поява принципово нових засобів виробництва, технологій і зміни в цьому зв'язку самого характеру і структури виробництва заходять у суперечність з обмеженістю національних ринків, наявністю різних міждержавних бар'єрів на шляху руху капіталів, товарів та послуг,

робочої сили. Масштабність і принципово новий характер проблем сучасного всесвітнього соціально-економічного розвитку роблять неможливим чи неефективним їхнє вирішення окремими країнами, стає очевидною необхідність об'єднання різноманітних видів ресурсів. Сучасна науково-технічна революція об'єктивно зумовлює формування оптимального господарського простору, в межах якого забезпечується поява і постійне оновлення широкого асортименту товарів та послуг, прибуткове функціонування виробництва, максимальне задоволення зростаючих потреб суспільства в межах однієї чи кількох країн;

– соціально-економічна однорідність національних господарств, що зближаються. На сучасному етапі всесвітнього економічного розвитку існують дві основні моделі національної організації виробництва і зовнішньоекономічних стосунків: ринкова і планова. Очевидно, що формування спільного господарського простору передбачає принципову подібність основ організації національного виробництва в окремих країнах, спільність умов господарювання виробників;

– наявність достатньо високих і близьких рівнів економічного розвитку країн, груп країн та регіонів світу в умовах нерівномірного розподілу ресурсів. Суттєві розбіжності в національних рівнях продуктивності праці, кваліфікації робочої сили, конкурентоспроможності продукції та послуг країн, що інтегруються, можуть стати основою одержання односторонніх переваг, односторонньої спеціалізації окремих національних економік, призвести до виникнення економічних та адміністративних бар'єрів на шляху формування спільного господарського простору;

– наявність досить тривалого періоду й досвіду взаємного економічного співробітництва групи країн. Інтеграція являє собою продовження господарської взаємодії країн, її новий стан, вищий рівень економічного співробітництва. Інтеграція виникає на основі і в результаті поглиблення та розширення економічної взаємодії різних країн;

– економіко-географічна близькість країн, наявність спільних кордонів. Це суттєво інтенсифікує взаємні економічні зв'язки, знижує транспортні витрати, створює умови для реалізації великих спільних проектів співробітництва. Як правило, країни зі спільними історичними, культурними та іншими умовами розвитку більше тяжіють до економічної інтеграції;

– цілеспрямована діяльність соціальних груп і класів, партій, законодавчих і виконавчих органів країн щодо розвитку власне

інтеграційних процесів. Ця передумова носить суб'єктивний характер і віддзеркалює об'єктивні економічні процеси, але водночас впливає на них, може деякою мірою сприяти розвитку інтеграції чи гальмувати його;

- тенденція демографічного розвитку;
- наявність і необхідність розв'язання глобальних проблем (енергетичної, продовольчої, екологічної, використання Світового океану та космосу, економічного зростання та зростання народонаселення, економічної безпеки, роззброєння);
- різким скороченням відстаней за рахунок розвитку транспортно-комунікаційних мереж;
- ринковою «уніфікацією» економічного розвитку.

Інтеграція має декілька рівнів свого розвитку. Головне значення має взаємодія на рівні підприємств та організацій – безпосередніх виробників товарів та послуг. Саме тут виникають інтеграційні зв'язки в основних сферах відтворення, здійснюється структурна перебудова національних економік, що веде до їхнього взаємодоповнення і переплетення. З цієї причини зростання обсягів і розгалуження структур взаємної торгівлі, міжнародний рух капіталу, науково-виробнича кооперація, міграція робочої сили є вирішальними факторами розвитку інтеграційних процесів в цілому.

Інтегрування основних ланок економік різних країн доповнюється взаємодією на рівні держав. Така взаємодія здійснюється, по-перше, шляхом утворення умов інтеграційних процесів державними структурами, по-друге, безпосередньою участю державних підприємств та організацій у міжнародному економічному співробітництві.

Третій рівень розвитку інтеграційних процесів – взаємодія на рівні партій та організацій, соціальних груп, окремих громадян різних країн – може бути визначений як соціально-політичний. Така взаємодія має суспільний характер, змістом якого є утворення та розвиток політичних, релігійних, культурних, людських та інших передумов міждержавної інтеграції.

Нарешті, четвертий рівень – це рівень власне інтеграційного об'єднання як економічної цілісності з властивими їй характерними рисами та особливостями. Як результат міждержавного об'єднання, інтеграційне утворення є якісно новим та відносно самостійним суспільним інститутом, що формує свою власну систему відносин як з кожним учасником об'єднання, так і поза ним. При цьому важливе значення мають чітке розмежування повноважень

економічного об'єднання як цілого та його окремих учасників, визначення умов взаємодії інтеграційної спільності з третіми державами, іншими міждержавними організаціями.

Як форма виявлення та етап розвитку інтернаціоналізації господарського життя, економічна інтеграція суттєво відрізняється від традиційного економічного співробітництва різних країн. Починаючи з 1947 року у світі створено більше 80 інтеграційних об'єднань, що було обумовлено такими передумовами:

- схожість рівнів економічного розвитку і ступеня ринкової зрілості країн, що інтегруються. За рідкісним винятком (НАФТА) міждержавна інтеграція розвивається між промислово розвиненими або між країнами, що розвиваються;

- географічна наближеність країн, що інтегруються, наявність спільного кордону та історично сформованих економічних зв'язків;

- спільність економічних та інших проблем, що існують перед країнами в сфері економічного розвитку, фінансування, регулювання економіки, політичного співробітництва тощо. За своєю сутністю економічна інтеграція покликана вирішити низку конкретних проблем, які реально існують перед країнами, що інтегруються;

- демонстраційний ефект. У країнах, що входять до інтеграційних об'єднань, як правило, відбуваються позитивні зрушення (прискорення темпів економічного росту, зниження інфляції, ріст зайнятості і т.д.), що справляють певний психологічний вплив на інші країни. Демонстраційний ефект має прояв, наприклад, у бажанні країн колишнього СРСР якнайшвидше стати членами ЄС, навіть не маючи для цього макроекономічних передумов;

- «ефект доміно». У цілому країни утворюють інтеграційні об'єднання, що, незважаючи на численність у сучасній світовій економіці та різні рівні розвитку, переслідують приблизно однакові цілі.

Найбільші інтеграційні об'єднання включають в себе десятки країн (наприклад, Африканське співтовариство – більше 30 країн, АТЕС – більше 20, ЄС – 28). Конкретно визначити, на якому етапі розвитку знаходиться те чи інше інтеграційне об'єднання, доволі складно, проте є можливість класифікувати існуючі інтеграційні об'єднання за цілями їх утворення [3].

Отже, регіональна інтеграція зумовлена, насамперед, потребами розвитку продуктивних сил, які дедалі переростають національно-державні межі, що призводить до неухильного поглиблення

міжнародного поділу праці та підвищення взаємозалежності національних господарств. Незважаючи на гостру конкуренцію і міждержавні суперечності, взаємозв'язок національних процесів відтворення стає дедалі тіснішим, відбувається зближення національних економічних і політичних структур, складається господарський регіональний комплекс, формується нова культура спілкування між націями.

Європа має великий досвід та потенціал регіональної міжнародної економічної інтеграції. Це пояснюється як політичними і соціально-економічними особливостями розвитку європейських країн у період після Другої світової війни, так і сучасними тенденціями розвитку світової економіки, коли остаточно формуються три світових економічних центри (Європа, Північна Америка з домінуючою роллю США, Азія). Найбільші масштаби, глибина та динаміка притаманні інтеграції європейських країн у рамках Європейського Союзу.

Відповідно до статті 26 «Договору про функціонування ЄС» (ДФЄС), ЄС вживає заходів з метою встановлення або забезпечення функціонування внутрішнього європейського ринку згідно з відповідними положеннями міжнародних договорів. Європейський ринок - це простір без внутрішніх кордонів, в якому вільне переміщення товарів, осіб, послуг і капіталу забезпечується відповідно до положень міжнародних договорів [7].

Хоча Європейський ринок в його сьогоденному вигляді було створено наприкінці 1992 - на початку 1993 року, першим кроком до його створення та початком західноєвропейської економічної інтеграції слід вважати 1950 рік, коли Голова Ради Міністрів Франції Робер Шуман та його співвітчизник Жак Моне запропонували створити Європейську федерацію, що ґрунтується на економічному об'єднанні. Схематично хронологію основних подій та кроків європейських держав до створення єдиного європейського ринку наведено на рис. 3.1.2.

Як початковий крок передбачалась інтеграція в гірничо-металургійних галузях, де традиційно велась жорстка конкурентна боротьба, насамперед між ФРН та Францією. Європейське об'єднання вугілля і сталі (ЄОВС) було створено ФРН, Францією, Італією, Бельгією, Нідерландами, Люксембургом у 1951 році (Паризька угода) і почало функціонувати з 1952 року.

У 1954 році Бельгія, Нідерланди і Люксембург запропонували створити Спільний ринок, а в 1956 році міжурядова конференція (Венеція) підготувала проекти створення Європейського

економічного співтовариства (ЄЕС) і Європейського співтовариства з атомної енергії (Євроатом). Римський договір про створення ЄЕС і Євроатому був підписаний 1957 р. і набув чинності з 1958 р. Цим договором передбачалося ліквідувати всі національні бар'єри на шляху вільного руху товарів, послуг, капіталів та робочої сили між країнами-учасницями і перейти до вироблення спільної зовнішньоекономічної, сільськогосподарської і транспортної політики.

Злиття трьох співтовариств (ЄОВС, ЄЕС, Євроатому) в Єдине Європейське Співтовариство сталося 1967 року, у 1968 році було утворено Митний союз країн ЄС з відповідними угодами про таке: відміну митних податків і зняття кількісних обмежень; введення єдиного митного тарифу для інших країн; проведення єдиної зовнішньоторговельної та аграрної політики.

У 1972 році підписується Паризька угода про поетапне створення валютно-економічного та політичного союзу. З 1973 року діє угода про вільну торгівлю між ЄЕС і ЄОВС, з одного боку, і країнами Європейської асоціації вільної торгівлі – з іншого. Цього ж року до Співтовариства вступають Великобританія, Данія, Ірландія. У 1979 році завершується процес створення Європейської валютної системи (ЄВС), вводиться в дію ЕКЮ (замість європейської розрахункової одиниці, що використовувалась для спільних і зведених розрахунків країн Співтовариства з 1958 року). Емісія ЕКЮ на 50 % забезпечувалась відрахуванням від золотих і доларових запасів і на 50 % – національними валютами країн. Валютний курс ЕКЮ розраховувався на базі валютного кошика національних валют країн-учасниць ЄВС з урахуванням їх питомої ваги в сукупному ВВП. Створенням Європейської валютної системи передбачалося зменшити коливання валютних курсів, витіснити з міжнародних розрахунків долар США, стимулювати подальший розвиток інтеграційних процесів через забезпечення передумов формування єдиного валютного ринку Співтовариства.

У 1985 році Європейська Комісія прийняла Білу книгу про завершення формування внутрішнього ринку. Біла книга містила більшість законодавчих актів (але не всі), які мали бути вжиті (приблизно 300) та були згруповані за трьома головними цілями:

- усунення фізичних кордонів шляхом скасування перевірок осіб та товарів під час перетину внутрішніх кордонів;
- усунення технічних кордонів, а саме знищення бар'єрів, що існували в національних правилах щодо товарів та послуг шляхом гармонізації або взаємного визнання;

– усунення податкових кордонів, а саме подолання перешкод, викликаних відмінностями у сфері непрямого оподаткування, шляхом гармонізації або зближення ставок податку на додану вартість та акцизних зборів.



Рис. 3.1.2. Генезис створення Європейського ринку

У 1986 році держави-члени ЄС підписали та у 1987 році ратифікували Єдиний європейський акт [7], яким закріплювалася методологія Білої книги стосовно гармонізації законодавства держав-членів та вносилися зміни до Договору про ЄЕС. Мета прийняття Єдиного європейського акту полягала у:

– інкорпорації концепції внутрішнього ринку, визначеної у Білій книзі, відповідно до якої внутрішній ринок визначався

як «простір без внутрішніх кордонів, у межах якого гарантується вільне пересування товарів, осіб, послуг та капіталу» та встановленні граничного терміну його створення – 31 грудня 1992 року;

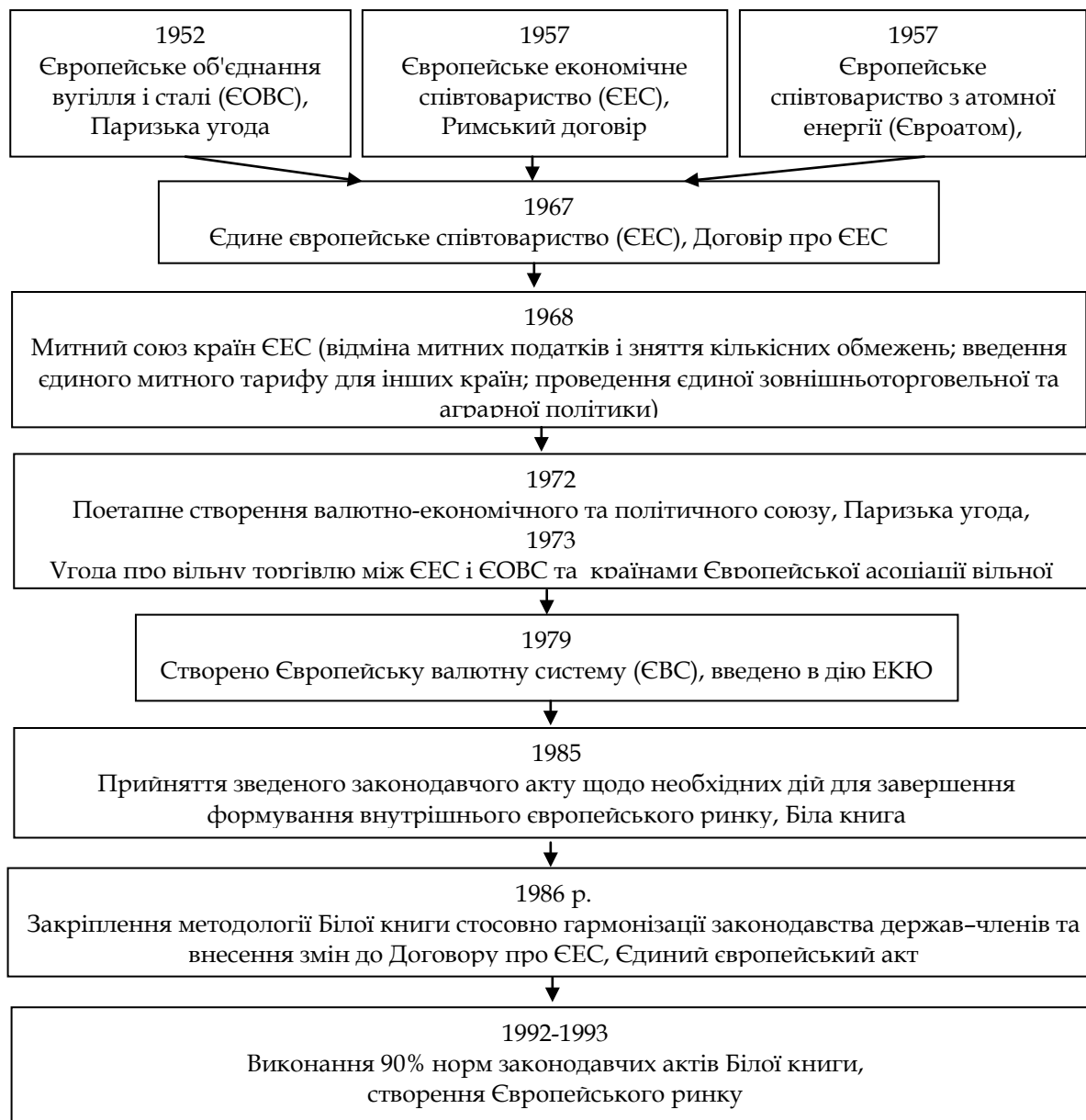
– встановленні спрощеної процедури прийняття рішень (кваліфікованою більшістю членів Ради) з питань, що безпосередньо впливали на функціонування внутрішнього ринку, а саме: зміни до спільного митного тарифу (ст. 13 акту); вільного руху послуг (ст. 16 п.1 Акту); вільного руху капіталу (ст. 16 п.3 Акту); зближення національного законодавства (ст. 16 п.4 Акту).

Левову частину завдання побудови європейського ринку вдалося успішно вирішити до початку 1993 р. Це стало великим досягненням для країн-членів Співтовариства, але на порядку денному виникла необхідність вирішення нових завдань, тепер вже політичних.

У 2012 році європейському ринку виповнилося 20 років. Сьогодні цей ринок є простором вільного руху осіб, товарів, послуг та капіталу всередині Європейського Союзу. Він дозволяє громадянам ЄС мешкати, працювати, навчатися та займатися бізнесом у будь-якій країні ЄС, а також безперешкодно інвестувати кошти, купляти чи продавати товари і послуги в іншій країні ЄС.

За оцінками Європейської Комісії, протягом останніх 15 років єдиний ринок ЄС збільшив добробут Союзу принаймні на 2,15% від ВВП ЄС. Лише 2006 року переваги єдиного ринку принесли Союзові додаткових 240 мільярдів євро – що становить у середньому 518 євро на кожного громадянина ЄС. За даними Комісії, завдяки Єдиному ринкові за останні 15 років було створено 2,75 мільйонів нових робочих місць. Через скасування прикордонного паспортного контролю, тарифних та нетарифних бар'єрів значно зросли можливості для транскордонної торгівлі. Окрім цього, за оцінками Комісії, в інших країнах Союзу нині працюють чи отримують пенсію понад 15 мільйонів громадян ЄС, а завдяки освітній програмі Erasmus понад півтора мільйони молодих європейців отримали освіту в іншій країні ЄС [8].

Створення єдиного ринку, зокрема лібералізація та демонополізація багатьох секторів принесли падіння цін у кількох важливих сферах, передусім на транспортні послуги та послуги зв'язку. Нині європейці можуть дешевше подорожувати авіалініями, користуватися телефонним зв'язком та мережею Інтернет. За оцінками Комісії, Єдиний ринок також створив нові можливості для європейського бізнесу. Від 1992 року торгівля усередині ЄС зросла на 30%. Значно знизилися часові та фінансові бар'єри для

заснування нового підприємства в ЄС (нині для цього в середньому потрібно лише 12 днів та близько 500 євро). Водночас будь-яка бізнесова ініціатива в ЄС може розраховувати на величезний споживчий ринок, що охоплює понад 500 мільйонів людей [10].

Натомість, офіційне проголошення завершення формування європейського ринку з 1 січня 1993 р. не означає, що проблем у його функціонуванні на сьогодні немає. Як і будь-яка система, що перебуває у динаміці й розвитку, ЄР стикається з низкою труднощів і перешкод у своєму функціонуванні. Сьогодні основний акцент робиться не на формуванні єдиного ринку ЄС як такого, а на його вдосконаленні, поглибленні та підвищенні ефективності функціонування. Характерною ознакою цієї політики є сьогодні також те, що вона все більше інтегрується в єдину економічну й монетарну політику та політику сталого розвитку ЄС. Особливо помітним це стало з підписанням Договору про Європейський Союз і прийняттям нової стратегії розвитку Європейського Союзу, що отримала назву Лісабонської.

Одним з основних завдань, що вирішується сьогодні, є поглиблення та розширення ринку. Так, якщо єдиний ринок товарів функціонує досить ефективно і з найменшими труднощами, то повна реалізація свободи руху послуг, осіб і капіталу вимагає подальших кроків, пов'язаних, зокрема, з виконанням й удосконаленням прийнятих у цих сферах правових норм, що буде досліджено у наступних пунктах першого розділу. Окрім проблем, пов'язаних з усуненням перешкод для формування й лібералізації ринків товарів, послуг та факторів виробництва, постає необхідність формування системи єдиного моніторингу й регулювання певних макроекономічних процесів. Особливої актуальності ці питання набувають з трансформацією єдиного ринку у вищу форму економічної інтеграції – Економічний і монетарний союз (ЕМС). Ідеться, насамперед, про такі показники, як часова (темпи інфляції) та просторова (конвергенція цін) диференціація цін на внутрішньому ринку ЄС. Стосовно перших ситуація досить ефективно контролюється спеціалізованими установами ЕМС, а споживчі ціни в ЄС залишаються стабільними протягом останніх років. А от рівень конвергенції цін на споживчі товари залишається низьким, що розцінюється як недолік єдиного ринку, оскільки свідчить про неефективний розподіл економічних благ і ресурсів [1].

Крім того, необхідно забезпечити позитивну взаємодію інших політик ЄС з принципами та потребами ЄР. Зокрема, це стосується формування адекватної потребам, сталої і євроуніверсальної

інфраструктури, а саме транспортної, інформаційної, комунікаційної, соціальної, екологічної тощо, подальшого зближення й уніфікації податкової політики країн-членів, стимулювання інноваційного та науково-технічного розвитку й інших. Потрібно знайти і спрямувати необхідну підтримку з бюджетно-фінансових інструментів ЄС на реалізацію 30 першочергових транспортних проектів, обраних рішенням Ради від 29 квітня 2004 р. [5]. У підприємств, які здійснюють свою діяльність у кількох країнах-членах, виникають труднощі, пов'язані з існуванням різних правил нарахування податків у цих країнах. Комісія намагається досягнути угоди щодо єдиної консолідованої корпоративної бази оподаткування та її впровадження [6].

Певні проблеми підвищення ефективності функціонування єдиного ринку ЄС пов'язані також із недостатньою прозорістю, високою затратністю і низькою конкуренцією у сфері державних закупівель, які становлять близько 16 % ВВП країн-членів ЄС, тобто понад 1,5 млрд. євро. За підрахунками Комісії, зниження витрат, що здійснюються на державні закупівлі, на 5% за рахунок підвищення конкуренції та ефективності у цій сфері дасть змогу залишити в національних бюджетах понад 70 млрд. євро, тобто суму, що більш ніж у чотири рази перевищує щорічні витрати Данії на [6]. Значно нижчою, порівняно з приватним сектором, залишається частка міждержавних закупівель у сукупному обсязі державних закупівель країн-членів ЄС. Спільноти.

Ще одним пріоритетним напрямом розвитку ЄР є завершення формування єдиної гармонізованої системи охорони прав інтелектуальної власності та підвищення ефективності її функціонування. Згідно з даними програмної індустрії, 37 % комп'ютерного програмного забезпечення, яке використовується в ЄС, є піратським, що асоціюється зі щорічними втратами доходів на суму 2,9 млрд. євро; 22 % взуття й одягу, що реалізується на ринку ЄС, є підробкою. Понад 17000 легальних робочих місць утрачається щорічно через піратство та підробки у ЄС [6].

Патентування в восьми європейських країнах коштує приблизно у п'ять разів більше, ніж аналогічна процедура, здійснена у США чи Японії. Досягнення компромісу в питанні єдиного патенту ЄС скоротить ці кошти вдвічі та дасть змогу забезпечити охорону відразу в усіх країнах-є ще одним пріоритетом політики розвитку єдиного ринку ЄС сьогодні.

Залишаються актуальними також питання підвищення ефективності конкурентної політики на Європейському ринку,

а саме антитрестовської та антикартельної політик, а також скорочення обсягів державної допомоги, які на сучасному етапі сягають 1 % ВВП ЄС.

Європейський ринок знаходиться у постійній динамічній взаємодії та взаємозв'язку з іншими світовими економічними інтеграційними об'єднаннями (Латиноамериканська асоціація інтеграції (ЛААІ), Співтовариство та спільний ринок країн Карибського басейну (КАРИКОМ), Центральнаамериканський спільний ринок (ЦАСР), Асоціація країн Південно-Східної Азії (АСЕАН), Асоціація регіонального співтовариства Південної Азії (СААРК), в Африці – Економічне співтовариство держав Західної Африки (ЕКОВАС), Південно-Африканська конференція з координації (САДКК), Економічне співтовариство країн регіону Великих озер).

3.2. Вплив європейської інтеграції на технологічний рівень економік країн-нових членів ЄС

(Д. М. Паламарчук)

Останніми десятиліттями стрімко розвиваються міжнародні інтеграційні процеси. Інтеграційні об'єднання створюються в усіх регіонах світу, а їх членами є, як розвинуті країни, так і країни, що розвиваються. Поглиблення інтеграції між країнами призводить до зміни обсягів та структури взаємної торгівлі, змін в русі капіталу, міжнародному поділі праці, соціально-економічному розвитку та ін. Ці ефекти більш виразно проявляються із поглибленням інтеграції та розширенням співробітництва між країнами.

Одним з найпотужніших регіональних інтеграційних угруповань сучасності є ЄС, який включає 28 країн Європи, зокрема Великобританію, Німеччину, Італію та Францію – країни G 7. Однією з рис даного інтеграційного об'єднання є неоднорідність країн-учасниць за соціально-економічним розвитком.

Країни-члени Європейського Союзу мають досить неоднорідний рівень економічного розвитку, що виражається через суттєві відмінності в ВВП на особу, рівнях оплати, продуктивності праці і т. ін. Країни, що стали членами ЄС після 2004 року (так звані країни-нові члени ЄС) характеризуються суттєво нижчими

показниками економічного розвитку ніж ті країни, що стали членами ЄС раніше (ЄС-15).

Процес європейської інтеграції країн Центрально-Східної Європи розпочався в 1990 р., коли ЄС схвалив пропозицію про підписання угод про асоціації з вищезгаданими країнами. Це стало ключовою віхою поглиблення співробітництва ЄС та країн ЦСЄ. В 1992 р. угоди про асоціацію з Європейським Союзом уклали Польща, Угорщина, Румунія та Болгарія, в 1993 р. – Чехія та Словаччина, в 1995 р. – Литва, Латвія та Естонія, в 1996 – Словенія. Країни Південно-Східної Європи – Мальта та Кіпр підписали угоди про асоціацію з ЄС раніше, в 1970 р. та 1987 р., відповідно. На протязі 1997 р. Європейський Союз та країни ЦСЄ і ПСЄ визначились щодо умов та термінів початку переговорів про вступ до ЄС. В 2004 р. членами ЄС стало 10 країн – Кіпр, Естонія, Литва, Латвія, Мальта, Польща, Словаччина, Словенія, Угорщина і Чеська Республіка, а в 2007 р. ще 2 – Болгарія і Румунія. Останнім розширенням ЄС стало приєднання в 2013 р. Хорватії (дані по Хорватії, в межах даного дослідження, братися до уваги не будуть через нетривалий період її членства в ЄС) [1].

Інтеграція країн різного соціально-економічного рівня розвитку має свої позитивні та негативні сторони. З однією сторони країни, з нижчим рівнем розвитку можуть виступати джерелом дешевшої робочої сили, сировини, та ін. а більш розвинені країни – джерелом капіталу та технологій і т.д. Це матиме позитивний вплив на економіки обох груп країн: в країнах з нижчим рівнем розвитку, як наслідок перенесення в них праце- та ресурсомістких виробництв, буде зростати обсяг виробництва, зайнятості та оплати праці; країни з вищим рівнем розвитку зможуть розширити ринки збуту своєї продукції, компанії зможуть підвищити ефективність своєї діяльності (за рахунок винесення праце- та ресурсомістких процесів в менш розвинуті країни). З іншої сторони, відмінність в рівнях економічного розвитку країн членів інтеграційного об'єднання може призвести до асиметрій розвитку – закріплення за менш розвинутими країнами функцій виробників низькотехнологічної праце- та ресурсомісткої продукції.

Для дослідження впливу регіональної інтеграції на динаміку розвитку менш розвинених країн-членів здійснимо оцінку технологічного рівня економік країн нових членів ЄС в розрізі 2000, 2004 та 2014 рр. За індикатор технологічного рівня економік було взято обсяги виробництва комп'ютерів, електронної та оптичної продукції, зазначений сектор виробництва включає в себе три основні галузі, зокрема, виробництво офісного обладнання

і комп'ютерів, виробництво аудіо, відео та телекомунікаційного обладнання та виробництво медичного та оптичного обладнання. Даний сектор характеризується коротким життєвим циклом продукції, високим рівнем міжнародної конкуренції та високою наукоємністю.

В даному секторі досить поширеною є організація виробництва в формі глобальних ланцюгів створення вартості, а також аутсорсингові та офшорингові схеми виробництва, що свідчить про високий рівень міжнародного співробітництва в сфері виробництва комп'ютерів, електронної та оптичної продукції [2, с. 10].

Світове виробництво комп'ютерів, електронної та оптичної продукції протягом періоду, що досліджувався становило близько 5 % від світового ВВП, в 2000 р. – 5,4 %, в 2004 та 2008 рр. – 4,7 %, в 2014 р. – 5,1 %. В 2000 р. загальний обсяг виробництва комп'ютерів, електронної та оптичної продукції в 12 країнах нових членах ЄС (далі країни НЧЄС) становив близько 12 млрд. дол. США. Найбільшим виробником була Угорщина, що забезпечувала майже 47 % виробництва комп'ютерів, електронної та оптичної продукції від загального обсягу виробництва в країнах-нових членах ЄС. Значний внесок у виробництво робили Польща – 19 % та Чеська Республіка – майже 14 %. На ці три країни припадало понад 80 % вироблених у країнах НЧЄС комп'ютерів, електронної та оптичної продукції. У 2014 р. в число лідерів ввійшла також Словаччина, на частку якої припадало 14 % виробництва зазначеної продукції, також зросла роль, як основних виробників, Чеської Республіки та Польщі чий частки у сукупному виробництві країн НЧЄС зросли до 27 % та 23 %, відповідно, в той час як частка Угорщини скоротилась більш як в двічі – до 23 %. Зазначені чотири країни у 2014 р. забезпечували виробництво 86 % комп'ютерів, електронної та оптичної продукції країн НЧЄС (табл. 3.2.1).

Найбільшу питому вагу у ВВП виробництво комп'ютерів, електронної та оптичної продукції мало в Угорщині – 12,1 % від ВВП у 2000 р., 9,1 % ВВП у 2014 р. Протягом періоду, що досліджувався було відмічено збільшення питомої ваги зазначених галузей у ВВП в Чеській Республіці та Словаччині – до 7 % та 7,7 %, відповідно. Спостерігалось також стрімке зростання питомої ваги цих галузей в Естонії – з 1,5 % в 2000 р. до 9,2 % в 2014 році та помірне зростання в Польщі – з 1,4 % до 2,3 %.

Протягом 2000-2014 рр. відбулося зростання обсягів виробництва комп'ютерів, електронної та оптичної продукції у всіх країнах НЧЄС, окрім Мальти. До того ж, темпи зростання обсягів

виробництва зазначеної продукції (оцінені через середньорічний темп приросту) в усіх країнах НЧ ЄС були нижчими після вступу до ЄС, тобто в період з 2000 р. по 2014 р. На Кіпрі та Мальті, в Угорщині, Литві та Словенії за 2004-2014 рр. відбулося скорочення обсягів виробництва комп'ютерів, електронної та оптичної продукції. В цілому, у країнах НЧ ЄС протягом 2000-2004 рр. обсяг виробництва вищезгаданої продукції зростав на 29,3 % в рік, протягом 2004-2014 рр. – на 5 % в рік.

Таблиця 3.2.1

Обсяги виробництва комп'ютерів, електронної та оптичної продукції в розрізі країн-нових членів ЄС, млн. дол. США

Країна/ показник	Обсяг виробленої продукції, млн. дол. США			Частка виробленої продукції, % ВВП		
	2000	2004	2014	2000	2004	2014
Болгарія	131	279	516	1,0	1,1	0,9
Кіпр	4	13	1	0,04	0,1	0,005
Чеська Республіка	1670	8212	14588	2,7	6,9	7,0
Естонія	84	224	2410	1,5	1,9	9,2
Угорщина	5720	15576	12629	12,1	15,0	9,1
Литва	241	532	302	2,1	2,3	0,6
Латвія	36	77	258	0,5	0,5	0,8
Мальта	161	140	85	3,7	2,3	0,8
Польща	2374	5115	12541	1,4	2,0	2,3
Румунія	647	1255	3195	1,7	1,6	1,6
Словаччина	452	1614	7799	1,6	2,8	7,7
Словенія	612	870	810	3,0	2,5	1,6
Країни НЧ ЄС	12132	33908	55135	2,9	4,6	3,8
ЄС-15	293995	334966	310365	3,5	2,6	1,8
ЄС	306126	368874	365499	3,4	2,7	2,0

Джерело: розраховано за даними: [3, 4].

Втім, якщо розділити період 2004-2014 рр. на докризовий та посткризовий (до та після 2008 р.) та оцінити темп приросту виробництва, то в період 2004-2008 рр. він становив 18,5 % в рік, а в період 2008-2014 рр. – 3,2 % (рис. 3.2.1).

Щодо загальносвітових тенденцій розвитку галузей, то протягом періоду, що досліджувався вони показували постійне зростання, і якщо в період з 2000 р. по 2004 р. середньорічні темпи приросту обсягів виробництва галузей в країнах НЧ ЄС, та і в цілому по ЄС, були вищі загальносвітових, то в 2004 - 2008 р. відбулося підвищення темпів загальносвітового зростання галузей до рівня суттєво вищого ніж у ЄС (вищими темпами за загальносвітові зростали галузі лише

в країнах НЧ ЄС). В 2008 - 2014 рр. в ЄС як результат впливу світової фінансової кризи та наступної кризи Єврозони спостерігалась стагнація економіки ЄС, ВВП ЄС в цей період скоротився на 2,8 % (середньорічне скорочення на 0,48 %; розраховано за даними Світового Банку на основі розміру світового ВВП в поточних цінах, дол. США), падіння виробництва комп'ютерів, електронної та оптичної продукції було значно сильнішим - на 4,3 % в ЄС, в тому числі на 3,2 % в країнах НЧ ЄС, середньорічний приріст виробництва даної продукції в зазначений період у всьому світі становив 5,2 %.



Рис. 3.2.1 Середньорічні темпи приросту обсягів виробництва комп'ютерів, електронної та оптичної продукції в країнах ЄС та світі, %

Джерело: розраховано за даними: [3].

Розвиток світового виробництва останніх десятиліть пов'язаний з поширенням глобальних ланцюгів створення вартості, та відповідно, фрагментацією виробництва. Тобто, відбувається зростання використання таких способів виробництва, коли створення продукції та її реалізація, управління виробництвом та ін. здійснюється за участю фірм з різних країн. За такого способу виробництва, продукція проходить шлях від компонентів чи напівфабрикатів до товарів готових для кінцевого споживання,

причому значна частина таких компонентів імпортується, а різні технологічні стадії виробництва можуть відбуватися в різних країнах. Високотехнологічні виробництва, до яких належить виробництво комп'ютерів, електронної та оптичної продукції характеризуються досить високим рівнем фрагментації виробництва та, відповідно, високою питомою вагою імпортованої вартості в загальній вартості виробленої продукції. Перевагами такого способу виробництва є підвищення ефективності шляхом використання відмінностей економік різних країн (дешевші фактори виробництва, доступ до технологій, ємний ринок і т. д.). Глобальні ланцюги створення вартості досить поширені на європейському континенті, а країни ЄС є їх активними учасниками.

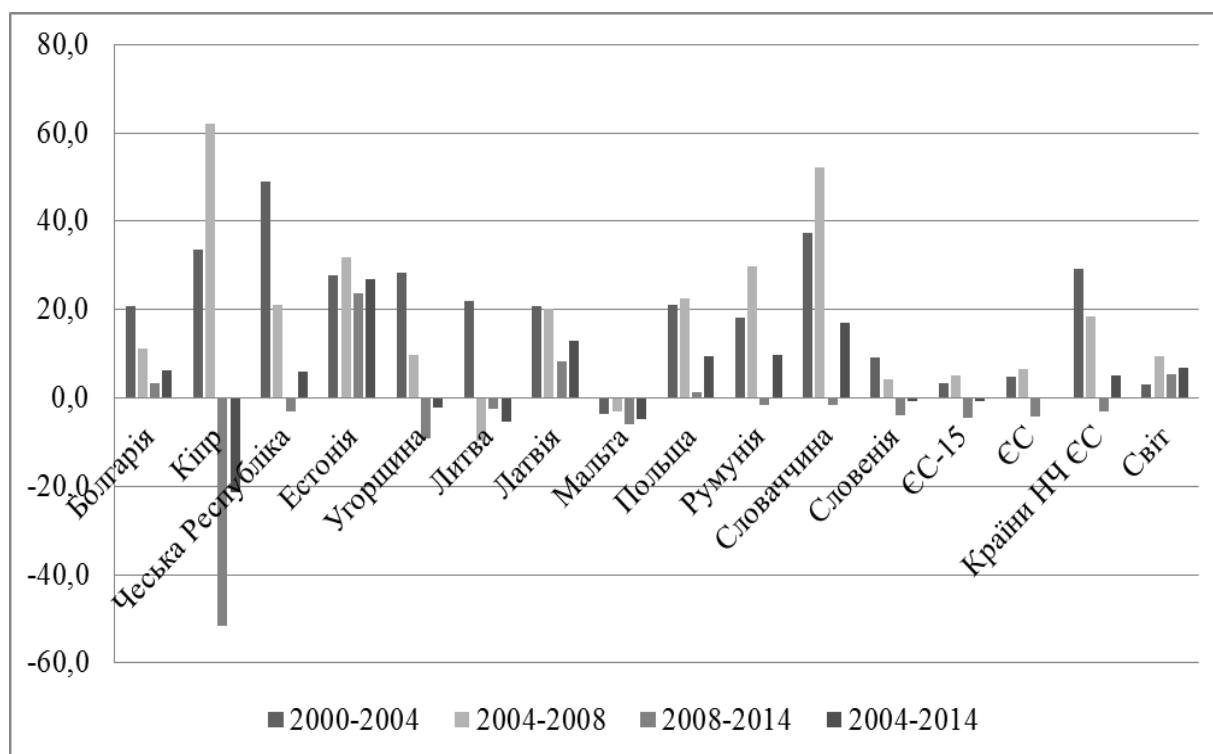
Для країн НЧ ЄС на протязі періоду, що аналізується була характерною висока питома вага імпортованої вартості (вартості імпортованої продукції) в структурі вартості випущених комп'ютерів, електронної та оптичної продукції. В 2000 р. вона становила 49 %, в 2004 р. – 52 %, в 2014 р. – 61 %, що свідчить про стійку тенденцію до зростання питомої ваги іноземної доданої вартості в структурі вартості зазначеної продукції, що випускається в країнах НЧ ЄС. В той же час, відбулося скорочення питомої ваги доданої вартості створеної іншими галузями (мається на увазі скорочення проміжного споживання продукції інших галузей галузями, що виробляють комп'ютери, електронну та оптичну продукцію) країн НЧ ЄС в структурі вартості випущених цими країнами комп'ютерів, електронної та оптичної продукції, з 23 % у 2000 р. до 15 % у 2014 р., та скорочення частки доданої вартості створеної галузями, що досліджуються (табл. 3.2.2).

Щодо найбільших виробників комп'ютерів, електронної та оптичної продукції, з числа країн НЧ ЄС - Чеської Республіки, Польщі та Словаччини, то тенденції зміни структури вартості випущеної ними продукції відповідають вищеописаним тенденціям характерним для всієї групи країн НЧ ЄС. Тенденції, що спостерігалися у структурі вартості зазначеної продукції випущеної в Угорщині відмінні від вищезазначених, так частка імпортованої Угорщиною вартості була досить високою протягом всього періоду, що досліджувався (від 60 % в 2004 р. до 70 % в 2014 р.), відповідно частки інших компонентів вартості були значно нижчими ніж в середньому по країнах НЧ ЄС. Втім, в Угорщині протягом 2000-2014 рр. відмічалось поступове зростання частки доданої вартості створеної галузями, що випускають комп'ютери, електронну та оптичну продукцію.

Таблиця 3.2.2

Структура вартості комп'ютерів, електронної та оптичної продукції, виробленої в країнах-нових членах ЄС, %

Країна/показник	2000			2004			2014		
	Проміжне споживання		Додана вартість	Проміжне споживання		Додана вартість	Проміжне споживання		Додана вартість
	вітчизняної продукції	імпортованої продукції		вітчизняної продукції	імпортованої продукції		вітчизняної продукції	імпортованої продукції	
Болгарія	50	24	23	38	29	29	24	32	41
Кіпр	16	41	39	20	50	23	7	24	67
Чеська Республіка	25	42	29	25	55	15	15	61	20
Естонія	12	47	38	9	53	33	8	76	11
Угорщина	16	66	13	19	60	15	8	70	17
Литва	42	17	37	35	21	40	13	27	56
Латвія	19	37	39	13	34	48	18	36	43
Мальта	18	60	18	19	57	20	11	54	32
Польща	35	31	30	38	34	23	24	53	19
Румунія	31	22	45	32	25	40	34	23	40
Словаччина	19	44	31	11	66	16	8	74	11
Словенія	31	26	40	23	28	46	22	34	40
Країни НЧ ЄС	23	49	23	24	52	19	15	61	19
ЄС-15	48	14	34	48	12	37	38	18	41
ЄС	47	15	34	46	16	35	35	25	38

Джерело: розраховано за даними: [3].

В ЄС-15 питома вага імпортованої вартості в структурі вартості випущених комп'ютерів, електронної та оптичної продукції була значно нижчою ніж в країнах НЧ ЄС, і хоча було зафіксовано зростання питомої ваги цього компоненту вартості, в ЄС-15 воно було суттєво нижчим ніж в країнах НЧ ЄС. Основною відмінною тенденцією для зазначених груп країн було стійке зростання частки доданої вартості створеної досліджуваними високотехнологічними виробництвами в ЄС-15, з 34 % у 2000 р. до 37 % у 2004 р. та до 41 % у 2014 р. на фоні зниження відповідного показника для країн НЧ ЄС з 23 % у 2000 р. до 19 % в 2004 та 2014 рр.

Якщо більш детально розглянути структуру вартості вироблених в країнах НЧ ЄС комп'ютерів, електронної та оптичної продукції, то можна зробити висновок, що збільшення питомої ваги

імпортованої доданої вартості в структурі вартості зазначеної продукції відбулося за рахунок збільшення проміжного споживання з Китаю, з країн НЧ ЄС та Інших країн світу (рис. 3.2.2).



Рис. 3.2.2 Динаміка структури вартості комп'ютерів, електронної та оптичної продукції виробленої в країнах-нових членах ЄС, %

Джерело: розраховано за даними: [3].

Середньорічні темпи приросту обсягів проміжного споживання імпорту з Китаю в 2000 - 2004 рр. становили 185 % в рік, з країн НЧ ЄС - 142 %, з Інших країн - 75 %, в 2004 - 2014 рр. середньорічні темпи приросту знизились до 44 % для проміжного споживання імпорту з Китаю, 34 % - з країн НЧ ЄС, 20 % - з інших країн. В той же час відбулося значне скорочення питомої ваги імпорту з ЄС-15 в структурі вартості зазначеної продукції, з майже третини в 2000 р. до чверті в 2014 р. Тобто, насамперед, процес європейської інтеграції країн, що нині є НЧ ЄС позитивно вплинув на зростання обсягів їх взаємної торгівлі товарами, що використовуються для подальшого виробництва комп'ютерів, електронної та оптичної продукції. Збільшення частки імпортованої доданої вартості з країн із поза меж ЄС, зокрема, з Китаю стало наслідком збільшення їх ролі в світовому виробництві та досить ліберальною політикою ЄС щодо міжнародної торгівлі промисловою продукцією.

Структура споживання комп'ютерів, електронної та оптичної продукції, виробленої в країнах НЧ ЄС протягом 2000 – 2014 рр. також зазнала значних трансформацій. Відбулося майже чотирьохкратне зменшення частки внутрішнього споживання зазначеної продукції, що було компенсовано зростанням часток країн НЧ ЄС, ЄС-15 та Інших країн. Найсуттєвішим був приріст споживання країнами НЧ ЄС, чия частка зросла в двічі з 2000 р. по 2004 р., до 8 %, і в 2014 р. становила вже 14 %. Поступово зростали, також, і частки споживання країн ЄС-15 з 47 % у 2000 р. до 52 % у 2014 р. та інших країн, з 22 % у 2000 р. до 27 % у 2014 р. (рис. 3.2.3).

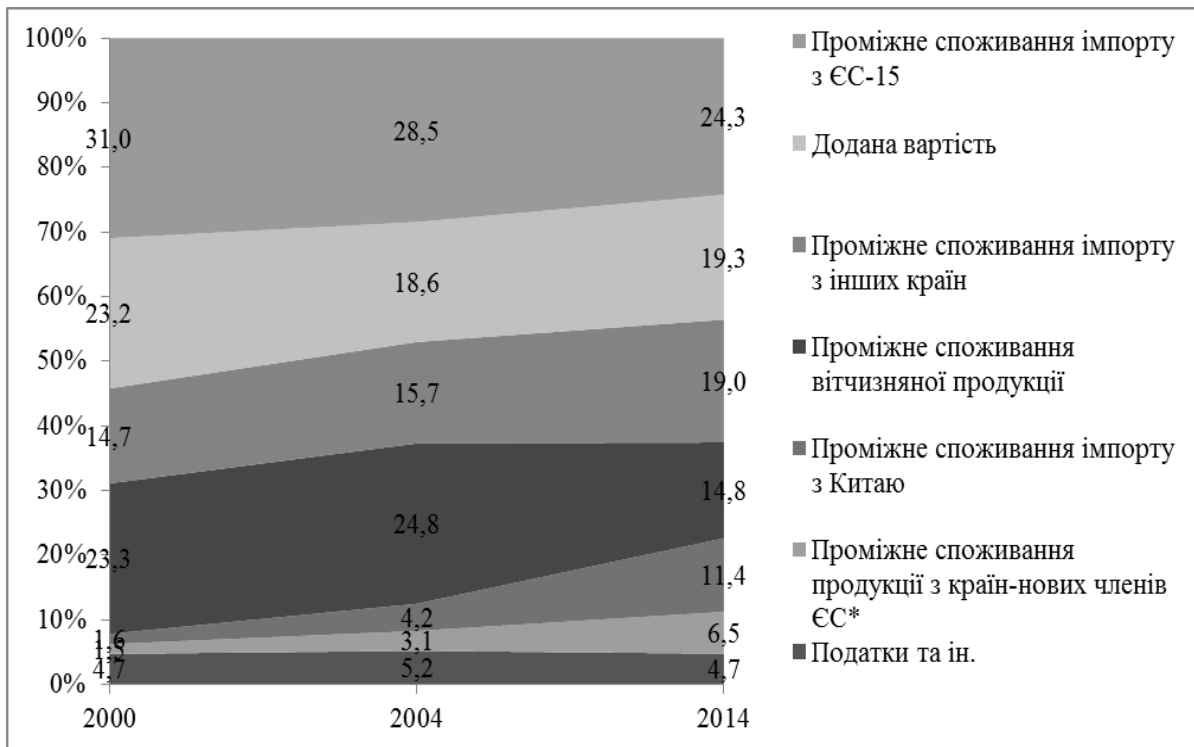

Рис. 3.2.3 Динаміка структури споживання комп'ютерів, електронної та оптичної продукції, виробленої в країнах-нових членах ЄС, %

Джерело: розраховано за даними: [3].

Протягом 2000-2014 рр., як вже зазначалось, відбулося значне скорочення частки вартості комп'ютерів, електронної та оптичної продукції, що споживалася в країні виробництва НЧ ЄС (сукупне по країнах НЧ ЄС споживання продукції в країні, що її виробила). Протягом 2000-2014 рр. найзначніше скоротився обсяг кінцевого споживання виробленої в країнах продукції, також було зафіксовано скорочення обсягів продукції, що використовувалася для валового нагромадження основного капіталу. Обсяги проміжного споживання протягом зазначеного періоду дещо зросли. Втім, слід відмітити,

що обсяги використання вироблених в країнах НЧ ЄС комп'ютерів, електронної та оптичної продукції за трьома сферами споживання в 2014 р. були нижчими ніж у 2004 р. (табл. 3.2.3).

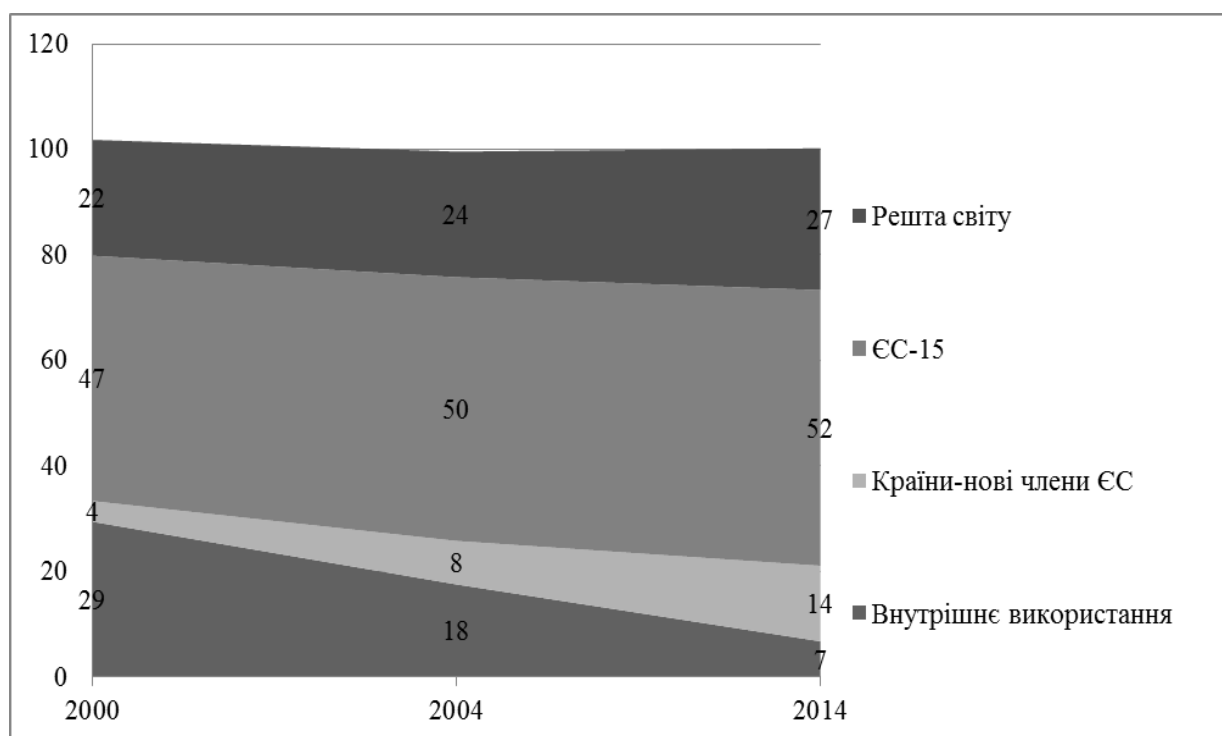
Щодо імпортерів комп'ютерів, електронної та оптичної продукції виробленої в країнах-нових членах ЄС в цілому (сума по ЄС-15, НЧ ЄС та інших країнах), то протягом періоду, що досліджувався спостерігалось скорочення частки зазначеної продукції, що використовувалась для проміжного споживання (24 % у 2000 р., 28 % у 2004 р., 23 % у 2014 р.) та зростання частки цієї продукції спрямованої на кінцеве споживання (25 % у 2000 р., 28 % у 2004 р., 38 % у 2014 р.) та валове нагромадження основного капіталу (24 % у 2000 р., 26 % у 2004 р., 33 % у 2014 р.). Втім, в розрізі груп країн спостерігалися деякі відмінності. Так, найбільший обсяг продукції, що використовувався для кінцевого споживання імпортувався ЄС-15, частка продукції, що використовувалась на ці цілі зросла з 19 % у 2000 р. до 21 % у 2014 р. Також, зросла і частка продукції, що використовувалась ЄС-15 для проміжного споживання з 16 % у 2000 р. до 20 % у 2014 р. Частка продукції, яка використовувалась ЄС-15 для валового нагромадження основного капіталу в 2014 р. в порівнянні з 2000 р. змінилася незначно, відповідно, 12 % проти 11 % (хоча в 2004 р. значення цього показника становило 16 %).

Для решти країн світу було відмічено значне збільшення частки імпортованої ними продукції для кінцевого споживання та поступове скорочення часток продукції, що використовувалась для валового нагромадження основного капіталу та проміжного споживання.

Країни НЧ ЄС єдина група з досліджуваних груп країн, що значно збільшила обсяги використання продукції імпортованої з країн НЧ ЄС за трьома зазначеними сферами, що призвело до відповідного зростання часток країн НЧ ЄС в структурі загального споживання продукції. Зазначений факт свідчить про поглиблення економічної взаємодії між країнами НЧ ЄС та зростання їх ролі одна для одної як торговельних партнерів. В цілому, протягом 2000 – 2014 рр. відбулися певні трансформації в сфері високотехнічного виробництва країн НЧ ЄС.

Найсуттєвішою зміною було поглиблення співробітництва країн НЧ ЄС в сфері виробництва комп'ютерів, електронної та оптичної продукції, про що свідчить зростання питомої ваги доданої вартості створеної в країнах НЧ ЄС в структурі вартості випущеної цією групою країн продукції високотехнологічних галузей.

Таблиця 3.2.3

**Обсяг та структура споживання імпортованих комп'ютерів,
електронної та оптичної продукції виробленої в країнах-НЧ ЄС
в розрізі груп країн та сфер використання**

Показник		Обсяг споживання, млн. дол. США			Частка від загального обсягу споживання, %			Середньорічні темпи приросту обсягів споживання, %	
		2000	2004	2014	2000	2004	2014	2004/ 2000	2014/ 2004
Країна виробництва	Валове нагромадження основного капіталу	886	1210	798	7	4	1	8,1	-4,1
	Кінцеве споживання	957	1246	704	8	4	1	6,8	-5,6
	Проміжне споживання	1 731	3504	2232	14	10	4	19,3	-4,4
Країни-нові члени ЄС	Валове нагромадження основного капіталу	80	481	1951	1	1	4	56,8	15,0
	Кінцеве споживання	220	986	2659	2	3	5	45,5	10,4
	Проміжне споживання	175	1323	3280	1	4	6	65,8	9,5
ЄС-15	Валове нагромадження основного капіталу	1383	5552	6492	11	16	12	41,6	1,6
	Кінцеве споживання	2271	6294	11411	19	19	21	29,0	6,1
	Проміжне споживання	1988	5104	10911	16	15	20	26,6	7,9
Решта світу	Валове нагромадження основного капіталу	1390	3297	4338	11	10	8	24,1	2,8
	Кінцеве споживання	568	2362	6713	5	7	12	42,8	11,0
	Проміжне споживання	705	2415	3769	6	7	7	36,0	4,6
Обсяг виробленої продукції		12132	33908	55135	100	100	100	29,3	5,0

Джерело: розраховано за даними: [3].

Зросла частка країн НЧ ЄС у загальному обсязі імпорту зазначеної продукції, виробленої цими країнами. Змінилися також і темпи зростання високотехнологічних виробництв країн НЧ ЄС: до 2004 р. обсяги виробництва комп'ютерів, електронної та оптичної продукції зростали значно вищими темпами ніж в період до з 2004 р. до 2008 р. чи з 2008 р. до 2014 р. Втім, таке сповільнення неможна пояснити лише наслідками інтеграції, оскільки в цей період на економіку країн НЧ ЄС, та ЄС, в цілому, значний вплив мало економічне зростання та посилення позицій на світових ринках країн, що розвиваються, насамперед, Китаю, а також наслідки світової фінансової кризи та кризи Єврозони.

За рахунок Китаю, країн НЧ ЄС та інших країн суттєво зросла частка імпортованої доданої вартості в структурі вартості вироблених країнами НЧ ЄС комп'ютерів, електронної та оптичної продукції – до 61 % (в середньому по ЄС – 25 %, а ЄС-15 – 18 %).

Протягом 2000–2014 рр. в структурі вартості зазначеної високотехнологічної продукції країн НЧ ЄС відбулося значне скорочення питомої ваги доданої вартості імпортованої з ЄС-15 з 31 % на початку періоду до 24 % в кінці періоду. В той же час спостерігалось підвищення ролі ЄС-15 як споживачів вироблених в країнах НЧ ЄС комп'ютерів, електронної та оптичної продукції.

3.3. Перспективи реалізації свобод внутрішнього європейського ринку для економіки України (С. І. Богуславська)

Історичне значення на шляху євроінтеграції має підписання Угоди про асоціацію України з ЄС (DCFTA) [12], яке відбулось у 2014 році. Угода про Асоціацію містить положення про Глибоку та всеосяжну зону вільної торгівлі (ГВЗВТ). ГВЗВТ забезпечить Україні умови для модернізації її торговельних відносин та для економічного розвитку шляхом відкриття ринків та поступової ліквідації митних тарифів та квот, та всеохоплюючого процесу гармонізації законів, норм та правил у різних сферах, пов'язаних із торгівлею. Це створить умови для приведення ключових секторів економіки України у відповідність до стандартів ЄС. Економічна частина Угоди про асоціацію почала частково діяти з 1 січня

2016 року. Угода про асоціацію забезпечує спільне підтримання тісних і тривалих відносин на основі спільних цінностей у повній відповідності до демократичних принципів, верховенства права, належного державного управління, прав і основоположних свобод людини.

Амбітна та новаторська Угода – це чітко визначений спосіб використання динаміки відносин між Україною та ЄС для підтримки основних реформ, відновлення і зростання економіки, здійснення державного управління і галузевого співробітництва у більш ніж 30 сферах, таких як енергетика, транспорт, захист навколишнього середовища, співпраця у сфері промисловості та малого і середнього бізнесу, соціальний розвиток і захист, рівноправ'я, захист прав споживачів, освіта, навчання і молодіжна політика, а також культурне співробітництво.

Тісніша економічна інтеграція завдяки ГВЗВТ стане потужним стимулом до економічного зростання країни. Для цього планується наблизити законодавство, норми та стандарти України до ЄС. Як основний елемент Угоди про асоціацію ГВЗВТ створюватиме можливості для бізнесу в ЄС і в Україні та сприятиме економічній модернізації й інтеграції з ЄС. Це має привести до підвищення стандартів продукції, кращого обслуговування громадян і, найголовніше, готовності ефективно конкурувати на міжнародних ринках. Угода визнає важливість запровадження, коли для цього прийде час, безвізового режиму для громадян України, якщо будуть наявні умови для належного врегульованого та безпечного руху громадян. У Розділі I визначаються загальні принципи, які створять основу для внутрішніх і зовнішніх процедур Асоціації між ЄС та Україною, а саме: дотримання принципів демократії, прав і свобод людини, верховенства права; забезпечення дотримання принципів суверенності та територіальної цілісності, непорушності кордонів і незалежності, а також боротьби з розповсюдженням зброї масового знищення.

Ключовими елементами підтримування та розширення відносин між ЄС і Україною, які утворюватимуть основу таких відносин, є принципи вільної ринкової економіки, належного державного управління, боротьби з корупцією та різними формами транснаціональної організованої злочинності й тероризмом, сприяння сталому розвитку та ефективним багатостороннім контактам [12].

ЄС є важливим торговим партнером України, на якого припадає 35% її зовнішньої торгівлі (більше, ніж на Росію). Тісніша економічна

інтеграція у рамках ГВЗВТ буде потужним стимулом для економічного зростання країни. Як основний елемент Угоди про асоціацію, ГВЗВТ створюватиме можливості для бізнесу в ЄС і в Україні та сприятиме реальній економічній модернізації та інтеграції з ЄС. Цей процес має сприяти підвищенню стандартів продукції, кращому обслуговуванню громадян і, найголовніше, готовності ефективно конкурувати на міжнародних ринках.

Експорт товарів та послуг з України в ЄС впродовж 2005-2016 рр. суттєво змінювався. Слід зазначити суттєве зростання експорту (в 11,97 рази) у 2006 році порівняно з попереднім, 2005 роком (з 1199,8 млн. дол. США до 14359,7 млн. дол. США). Найбільші обсяги експорту за досліджуваний період мали місце у 2008 році (22195,8 млн. дол. США), тоді як у 2009 році, через світову фінансову кризу та суттєве зменшення обсягів торгівельних операцій та активності бізнесу, обсяги експорту з України в ЄС зменшились на 43,59 % до 12519,8 млн. дол. США. Далі, впродовж 2010-2011 років мало місце відновлення обсягів експорту, які у 2011 році склали 21579,8 млн. дол. США і лише на 616 млн. дол. США були меншими за докризовий показник експорту. Впродовж 2012-2013 років обсяги експорту зменшувались в середньому на 3,2% на рік і становили 20922,6 та 20159 млн. дол. США у 2012 та 2013 роках відповідно). У 2014 році відбулось несуттєве зростання експорту (на 1,11% порівняно з показником 2013 року). Внаслідок того, що з 2015 року статистичні відомості щодо експорту та інших статистичних показників наводяться за усіма регіонами України, крім тимчасово окупованої території Автономної Республіки Крим і м. Севастополя, а також частини зони проведення антитерористичної операції, спостерігаємо суттєве зменшення обсягів експорту на 22,11% у 2015 році порівняно з попереднім роком. У 2016 році експорт зріс на 3,6 % і склав 16448,6 млн. дол. США (рис. 3.3.1.) Головні держави-партнери з ЄС, що експортують продукцію з України – це Італія (1979,84 млн. дол. США), Польща (1977,33 млн. дол. США), Німеччина (1328,67 млн. дол. США), Іспанія 1043,60 млн. дол. США), Угорщина (909,72 млн. дол. США) за результатами 2016 року [9].

Найбільші обсяги експорту до країн ЄС складають продукція агропромислового комплексу та харчової промисловості – 30,5 % від загального обсягу експорту, недорогоцінні метали та вироби з них – 22,9 %, чорні метали та вироби з них – 21,9 %, електричні та механічні машини – 14,7 %. Найбільші експортні поставки здійснювались до Польщі – 16,3 % від загального обсягу експорту

до країн ЄС, Італії – 14,3 %, Німеччини – 10,5 %, Угорщини – 7,8 %, Іспанії та Нідерландів – по 7,4 %, Румунії – 5,3 % та Чехії – 4,2 % [4].

млн. дол. США



Рис. 3.3.1 Експорт товарів та послуг з України в країни ЄС

Джерело: складено за [1-4].

Частка послуг, наданих країнам ЄС, збільшилась у загальному обсязі експорту послуг і становила 30,6%, в імпорті – зменшилась і склала 44,0% (у 2015р. відповідно 30,1% та 49,8%). Найбільші обсяги експорту послуг країнам ЄС припадали на транспортні послуги – 37,8 % від загального обсягу експорту послуг країнам ЄС, з переробки матеріальних ресурсів – 22,8 %, у сфері телекомунікації, комп'ютерні та інформаційні – 20,0 % та ділові – 11,7 %. Серед країн ЄС найбільші обсяги послуг надавалися Німеччині – 16,3 % від загального обсягу експорту послуг, Великій Британії – 15,4 % та Кіпру – 7,8 %.

Найбільшу частку в загальному обсязі імпорту послуг від країн ЄС становили транспортні послуги – 23,8 % від загального обсягу імпорту послуг країн ЄС, послуги, пов'язані з фінансовою діяльністю, – 17,2 %, ділові – 16,6 % та послуги, пов'язані з подорожами, – 10,6 %. Серед країн ЄС найбільші обсяги послуг були отримані від Великої Британії – 23,3 % від загального обсягу імпорту послуг країн ЄС, Німеччини – 14,2 %, Кіпру – 10,5 % [6]. Імпорт товарів та послуг з країн ЄС до України впродовж 2005-2016 рр. зображено на рис. 3.3.2.

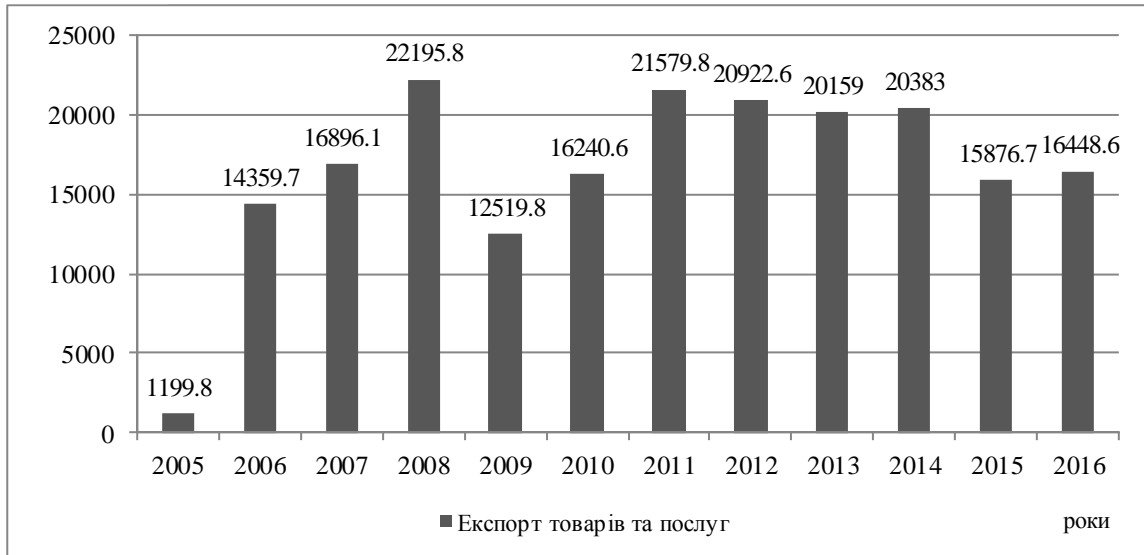
Тенденції в динаміці імпорту товарів та послуг між Україною та країнами ЄС є подібними з описаними тенденціями в експорті: зростання впродовж 2005-2008 року (у 2,42 рази з 13490,5 млн. дол.

США у 2005 році до 32705,2 млн. дол. США у 2008 р.), зменшення обсягів імпорту у 2009 році (на 43,67 % порівняно з попереднім роком), поступове відновлення впродовж 2009-2011 року (у 2010 році обсяг імпорту зріс на 20,02 %, у 2011 - на 31,74 %) та незначні коливання впродовж 2011-2013 року. З 2014 по 2016 р. обсяги імпорту зменшились з 24207,6 млн. дол. США до 17138,2 млн. дол. США, або на 29,2 %. Суттєве зменшення обсягів імпорту у 2015 та 2016 роках порівняно з попередніми також пов'язано з тим, що з 2015 року в статистичні відомості не включаються дані тимчасово окупованої території Автономної Республіки Крим і м. Севастополя.

млн. дол. США



Рис. 3.3.2 Імпорт товарів та послуг між Україною та країнами ЄС

Джерело: складено за[1-2, 9;11;14].

Сальдо зовнішньоторговельних операцій між Україною та країнами ЄС впродовж 2005-2016 рр. було негативним (рис. 3.3.3).

Насамперед це спричинено значною перевагою обсягів імпорту товарів з країн ЄС на Україну над обсягами експорту, тоді як сальдо торгівлі послугами впродовж всього періоду було позитивним. Позитивним є зменшення розриву між обсягами експортних та імпортних операцій у 2006, 2014-2016 роках. Надалі Україні слід прагнути до вирівнювання сальдо зовнішньоторгівельного балансу, насамперед шляхом нарощування обсягів експорту, що дозволить

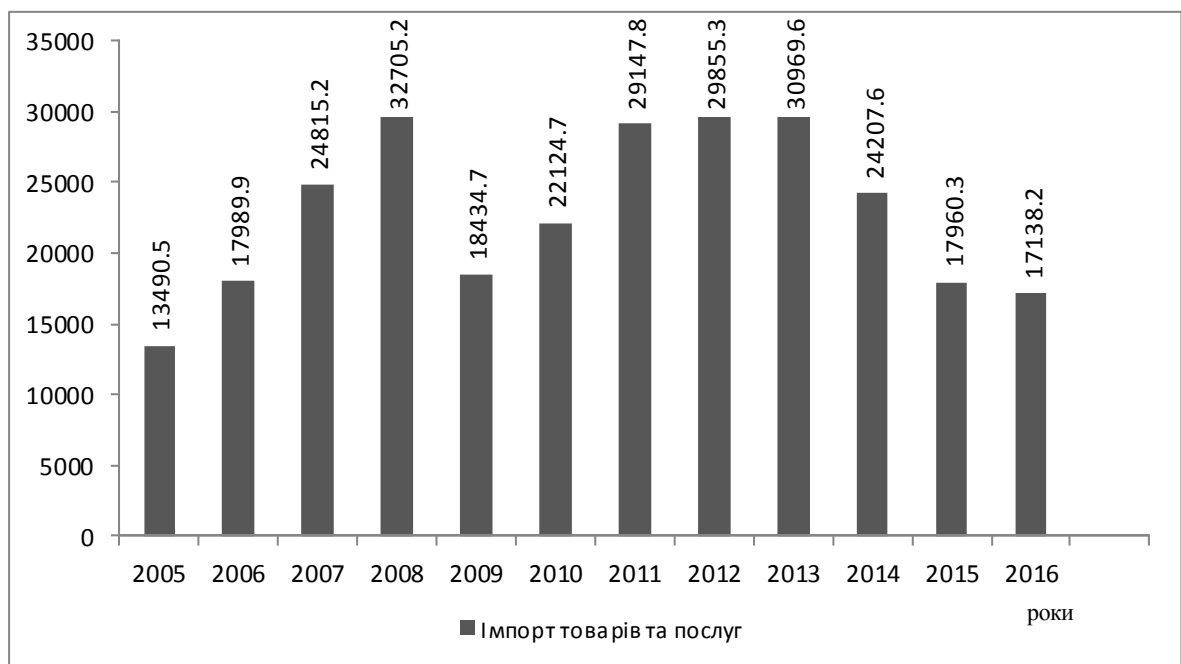
зменшити розрив та в найкращій перспективі забезпечити позитивне сальдо.

Країни-члени ЄС є важливими партнерами у торгівлі з Україною: більше 30 % експорту та 40 % імпорту припадає на цей регіон. У загальному обсязі зовнішньоторговельних операцій частка країн ЄС за період 2005-2016 рр. постійно зростає. Так, у 2016 році вона становила в експорті 37,1 %, в імпорті – 43,7 % (за 2015 р. відповідно 34,1 % і 40,9 %, за 2014 р. відповідно 31,5 % і 38,7 %) [3].



Рис. 3.3.3 Сальдо зовнішньоторговельного балансу між Україною та країнами ЄС

Джерело: складено автором за [1-2, 9;11;14].

Найбільшим важливими партнерами з експорту товарів для України є Польща та Італія (обсяги експорту складають більше 2 млрд. дол. США щорічно), іншими важливими партнерами (з обсягами експорту від 1 до 1,6 млрд. дол. США щорічно) є Німеччина, Угорщина та Іспанія. За імпортними операціями основним постачальником України є Німеччина (від 4,5 до 5,3 млрд. дол. США щорічно) та Польща (від 2,3 до 3 млрд. дол. США щорічно). Іншими важливими імпортерами є Італія, Франція, Угорщина (до 1,5 млрд. дол. США щорічно).

Країни ЄС є важливими інвестиційним партнерами України: 53,33 % інвестицій, що надійшли в Україну у 2015 році та 44,76 % прямих іноземних інвестицій (ПІІ) 2016 року мали походження з країн-учасниць ЄС (рис. 2 Додатків).

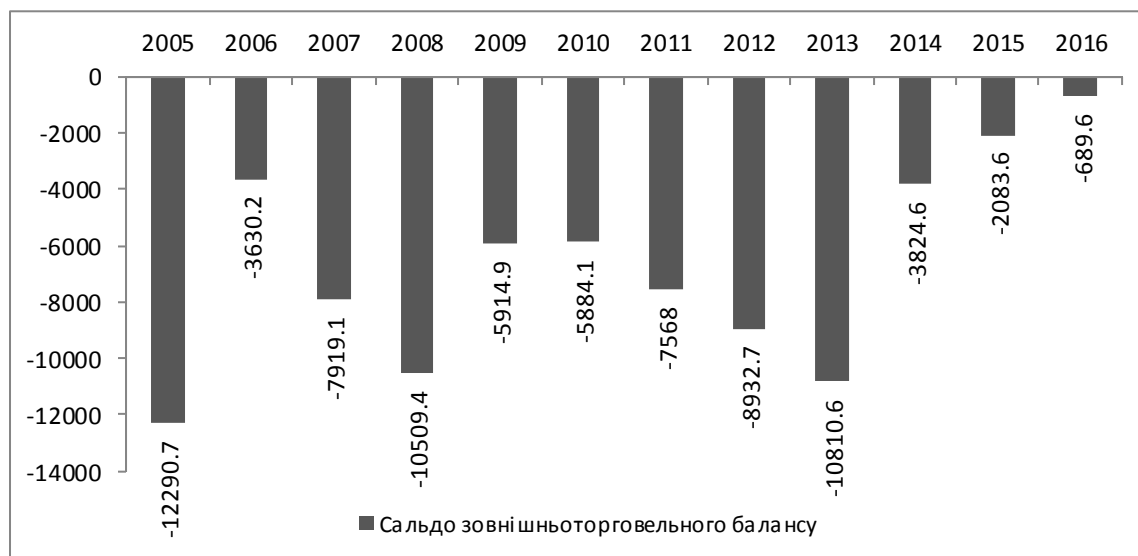
За наростаючим підсумком ПІІ в економіку України частка країн-членів ЄС становила впродовж 2010-2016 рр. від 73,29 % (на 31.12.2016 року) до 80,81 % (на 01.01.2012 р.), табл. 3.3.1.

До основних країн-інвесторів, на які у 2016 році припадає 68% загального обсягу надходжень прямих інвестицій з країн ЄС, належать Кіпр – 427,7 млн. дол., Велика Британія – 403,9 млн. дол., Нідерланди – 255,0 млн. дол. та Австрія – 249,9 млн. дол. [4].

Таблиця 3.3.1

Прямі іноземні інвестиції в економіку України

Станом на	Усього	У тому числі з			
		країн ЄС		інших країн світу	
	млн. дол. США	млн. дол. США	% до заг. обсягу	млн. дол. США	% до заг. обсягу
01.01.2010	39175.7	31214.4	79.68	7961.3	20.32
01.01.2011	43836.8	34929.1	79.68	8907.7	20.32
01.01.2012	48991.4	39588.8	80.81	9402.6	19.19
01.01.2013	53679.3	42632.4	79.42	11046.9	20.58
01.01.2014	57056.4	43911.4	76.96	13145	23.04
01.01.2015	45744.8	35592.4	77.81	10152.4	22.19
31.12.2015	43371.4	33042.3	76.18	10329.1	23.82
31.12.2016	47777.2	35014.3	73.29	12762.9	26.71

Джерело: складено за [4].

Основними країнами-інвесторами України (в розрізі країн ЄС) є: Кіпр (частка інвестицій зросла з 22,6 % до 27,1 % у загальному обсязі ПІІ у 2015 році порівняно з 2010 р.), Німеччина (частка інвестицій зменшилась з 16,6 % до 12,5 % у загальному обсязі ПІІ у 2015 році порівняно з 2010 р.), Нідерланди (частка інвестицій зросла з 10,0 % до 12,9 % у загальному обсязі ПІІ у 2015 році порівняно з 2010 р.), Австрія, Велика Британія (рис. 3 Додатків). Переважно підприємства цих країн інвестують кошти в переробну промисловість України. Обсяги надходжень прямих інвестицій, що здійснюють підприємства-резиденти України в економіку країн ЄС у 2016 році, становив 11,4 млн. дол., або 55 % загального обсягу надходжень з України (тобто інвестиції з України в ЄС у 173 рази менші). Обсяг прямих інвестицій (акціонерного капіталу) з України в економіці країн ЄС на 31.12.2015 р. становив 6006 млн.дол., або 96,7 % від загального обсягу інвестицій з України (на 01.01.2015 – 6033,3 млн.дол., 95,0 %).

Найбільші обсяги інвестицій на 31.12.2015 р. спрямовано до Кіпру – 5817,6 млн.дол. (96,9 % від загального обсягу інвестицій

у країни ЄС). Друге та третє місця посідають Латвія – 69,8 млн. дол. (1,2 %) та Польща – 50,1 млн. дол США (0,8 %).

Найбільші обсяги надходжень прямих інвестицій упродовж 2016 року українські підприємства здійснили до Кіпру – 7,5 млн. дол., Австрії – 1,6 млн. дол., Угорщини – 1,0 млн. дол. та Польщі – 0,9 млн. дол. [5]. Переважну частку українських інвестицій до країн ЄС унесли резиденти, що здійснюють професійну, наукову та технічну діяльність (88,8 %); значною також є частка установ фінансової та страхової діяльності (8,6 %).

Слід зазначити, що в четвертому розділі Угоди про асоціацію щодо ГВЗВТ передбачено, що глибока та всеохоплююча зона вільної торгівлі стане інструментом економічної інтеграції. У поєднанні з широким процесом наближення законодавства до стандартів ЄС ГВЗВТ забезпечить подальшу економічну інтеграцію у внутрішній ринок Європейського Союзу. Це означає ліквідацію майже всіх тарифів і бар'єрів у сфері торгівлі товарами, надання послуг і здійснення інвестицій (особливо в енергетичній галузі). Коли Україна прийме відповідні правила ЄС, останній надасть доступ до ринків, наприклад, у таких галузях як державні закупівлі чи важка промисловість [12].

ГВЗВТ забезпечить сприятливий клімат для економічних відносин між Україною та ЄС. Будуть створені нові торгові та інвестиційні можливості, стимулюватиметься конкуренція. Усе це є життєво важливим для реструктуризації та модернізації економіки. Що стосується наслідків скасування митних зборів після підписання ГВЗВТ, то, як показує досвід, ця короткострокова втрата повністю окупиться збільшенням доходів, які держава матиме від непрямих податків, які сплачуватимуть компанії, що використовуватимуть нові можливості ринку, а також загальним поліпшенням економічної ситуації. На додаток до коштів міжнародних фінансових організацій ЄС надавав або надаватиме підтримку бюджетних витрат на правові та інституційні реформи у пов'язаних з торгівлею сферах. ГВЗВТ забезпечить зниження тарифів, завдяки чому суб'єкти підприємницької діяльності з обох сторін зможуть економити приблизно 750 млн. євро на рік (за умови скасування більшості мит).

Розділ V угоди містить 28 глав, що стосуються енергетичної співпраці, макроекономічного співробітництва, управління державними фінансами, оподаткування, статистики, екології, транспорту, співробітництва у космічній сфері, науково-технічної співпраці, промислової політики та політики підприємств, видобувної та металургійної промисловості, фінансових послуг,

корпоративного права, корпоративного управління, бухгалтерського обліку й аудиту, інформаційного суспільства, аудіовізуальної політики, туризму, сільського господарства та розвитку сільських районів, рибальства і морської політики, річки Дунай, захисту прав споживачів, співробітництва у сфері зайнятості, соціальної політики та політики рівних можливостей, охорони здоров'я, освіти, навчання і молоді, культури, спорту і фізичної активності, громадянського суспільства, транскордонного та регіонального співробітництва, участі у проектах і програмах європейських агенцій на основі поступового наближення законодавства України до правил ЄС, а також, де доцільно, до міжнародних норм і стандартів [12].

У VI розділі йдеться про фінансове співробітництво і боротьбу з шахрайством. Європейський Союз і країни-члени ЄС залишаються найбільшим донором України: починаючи з 1991 року, допомога, забезпечена лише Європейським Союзом, становить понад 3 млрд. євро. В самому лише 2015 році допомога Україні становила 200 млн. євро. Це частина зобов'язань, взятих на себе ЄС та міжнародними фінансовими інституціями, з надання більш ніж 12 млрд. євро для підтримки макростабілізації економіки та реформ в Україні [12]. Угода передбачає, що ЄС і Україна застосовуватимуть ефективні заходи для недопущення шахрайства, корупції та будь-яких інших незаконних дій, а також боротьбу з ними.

Отже, одним з головних своїх завдань у контексті розширення Європейський Союз вбачає розвиток ближчих відносин з його «новими сусідами» – Україною, Молдовою, Білоруссю та південними середземноморськими країнами, які зможуть отримати доступ до ринку Європейського Союзу у разі досягнення прогресу у приведенні їх національного законодавства у відповідність із законодавством ЄС. Доступ до внутрішнього ринку зазначених країн має взаємні вигоди, зокрема, у разі здійснення торгівлі між ними та країнами-членами ЄС, що надасть можливість новим країнам пристосуватися до сучасних вимог ринкової економіки.

Звичайно, Україна не є поки що державою-членом ЄС, однак вона прагне мати європейську перспективу членства і взяла на себе відповідні зобов'язання. Незалежно від того, який перелік директив буде визначений в графіках їх імплементації в рамках Нової Посиленої Угоди між Україною та ЄС та поглибленої зони вільної торгівлі як її складової, Україна не має ними обмежуватися. Потрібно враховувати в законодавстві й відповідні регламенти ЄС, що мають пряму дію в державах-членах ЄС і не потребують імплементації в національне законодавство, та інші акти, навіть так зване «м'яке

право ЄС» (документи, рекомендації, висновки, які не мають обов'язкової сили і відтворюють тенденції розвитку законодавства ЄС у тій чи іншій сфері). Регламенти, директиви, що стосуються однакових питань, а також «м'яке право» нерозривно пов'язані, саме тому незалежно від того, які акти будуть передбачені у відповідних графіках, цей перелік не може бути винятковим, а Україна має враховувати весь масив актів у відповідній сфері.

Зважаючи на те, що законодавство ЄС постійно змінюється, Україна має спостерігати за процесом нормотворення в ЄС, щоб бути в курсі останніх змін, що відбуваються, та відповідно реагувати на них. Гармонізація законодавства України із законодавством ЄС не самоціль, а засіб забезпечення якнайглибшої економічної інтеграції. Загальний формат поглибленої зони вільної торгівлі передбачає, що її створення не обмежується заходами зовнішньоекономічної політики, а потребує узгодження між сторонами широкого кола питань, пов'язаних з реалізацією внутрішньодержавної політики. Для цього потрібно докласти значних зусиль у сфері гармонізації українського законодавства із законодавством ЄС.

У 2016 році кількість агропромислових українських підприємств, що мають право експорту на ринки Європейського Союзу, склала 277 одиниць. З них 97 - підприємств, які виробляють харчову продукцію, решта - продукцію нетваринного походження. У Мінагрополітики України повідомили, що в 2017 році ще 5 нових українських компаній, що займаються виробництвом харчових продуктів, отримали право експорту в ЄС. Зокрема, на європейський ринок поставлятимуть свої товари: 1 підприємство з виробництва молочної продукції, 1 підприємство з виробництва готової продукції з м'яса птиці, 3 підприємства з виробництва меду. Крім того, Держспоживслужба України продовжує роботу по диверсифікації ринків збуту української продукції. Постійно здійснюються заходи з проведення переговорів з доступу української продукції до Європейського Союзу, зокрема щодо розширення переліку експортерів харчових продуктів і кормів[7].

Основні переваги та шанси, що відкрились перед українським бізнесом в результаті підписання угоди про асоціацію України та ЄС, є такими:

1. Скасування ЄС переважної більшості мит на імпорт товарів з України. З 23 квітня 2014 року ЄС запровадив одностороннє зниження мита на українські товари в якості тимчасового заходу для підтримки української економіки, що діяв до 31 грудня 2015 року.

Це дає більші шанси для цінової конкуренції українських товаровиробників при виході на європейські ринки. На сьогоднішній день здійснено досить багато аналітичних звітів та наукових досліджень стосовно недоліків та переваг євроінтеграційних процесів для України. Зокрема, экс-міністр економіки України Б. Данилишин зазначає, що за оцінками угоди про ЗВТ, зменшень тарифів на імпорт до ЄС дозволить українським виробникам-експортерам економити 1487 млн. євро щорічно. У той же час угода передбачає зниження тарифів на імпорт з країн ЄС на 891 млн. євро. При цьому найбільші переваги отримає аграрний сектор: зменшень зборів на продукцію та перероблену продукцію прогнозується на рівні 1330 млн. євро та 653 млн. євро відповідно. Отже, від підписання угоди Україна отримає збільшення прибутку підприємств майже на 5900 млн. євро. Остання цифра не враховує потенційне збільшення частки євrorинку, що збільшить експорт і слугуватиме подальшим базисом для зовнішньої торгівлі [8].

Позитивними також є прогнози щодо стабілізації економічного стану країн Європейського союзу. Ці тенденції означають, що попит на споживчі товари у цих країнах зростатиме, а відповідно, – і попит на українські товари.

2. Поступове зменшення ввізного мита на продукцію, що імпортується з країн ЄС в Україну. Поступово, протягом 5-10 років зменшуватимуться мита на імпорт європейських товарів в Україну (для кожної групи товарів розроблений окремий графік зниження митних тарифів, починаючи з 1.01.2016 р.). Такий підхід надає українським виробникам час на підготовку до конкуренції з європейськими товарами.

3. Можливість для розвитку малого бізнесу. В Україні 99 % всіх компаній – малі підприємства, які виробляють близько 20 % усієї продукції (у грошовому вимірі). В ЄС частка малих підприємств також складає 99 %, однак вони виробляють 55 % усієї продукції. Вивчення та використання кращих практик ведення малого бізнесу в ЄС дасть можливість для розвитку українського малого бізнесу.

4. Гармонізація законодавства України з законодавством ЄС. ЗВТ передбачає не лише відмову від стягнення мит та зняття технічних бар'єрів, але й взаємний доступ до ринків послуг, можливість відкриття філій, створення спільних проектів тощо. Для уникнення юридичних колізій важливо створити єдине законодавче поле.

У результаті гармонізації законодавства зменшиться кількість перевірок бізнесу, буде скасовано ліцензування та сертифікація

більшості видів діяльності, ведення бухгалтерського обліку буде спрощено, підприємці матимуть більше можливостей захищати власні права, корупція зменшиться. Деякі законодавчі акти Україна вже ухвалила в процесі вступу до СОТ. Наприклад, законодавство стосовно антидемпінгових та компенсаційних заходів.

5. Посилення стабільності, незалежності та ефективності інституцій, що посилює демократію та дієвість законів. Якість інституцій позитивно вплине на рівень інвестування української економіки. Ще одним позитивним ефектом у результаті покращення якості інституцій є підвищення рейтингу країни. Це сприятиме зниженню ставок кредитування.

6. Позитивним ефектом також може стати зменшення рівня корупції - одним з пунктів угоди є співпраця ЄС та України у цій сфері.

7. Переваги від фінансової допомоги ЄС завдяки існуючим механізмам та інструментам фінансування для досягнення цілей Угоди про асоціацію. Майбутні пріоритетні сфери фінансової допомоги ЄС Україні будуть визначені у відповідних індикативних програмах, що відображатимуть узгоджені ЄС і Україною пріоритети політики. Індикативні суми допомоги враховуватимуть потреби України, можливості галузі та стан проведення реформ.

Допомога ЄС реалізовуватиметься у тісному співробітництві та координації з іншими країнами-донорами, організаціями-донорами та міжнародними фінансовими організаціями, а також відповідно до світових принципів ефективності допомоги. Інвестиції міжнародних фінансових організацій можуть бути збільшені за допомогою Інвестиційного фонду сусідства, в якому має право брати участь Україна. Цей Фонд покликаний мобілізувати додаткові кошти для покриття інвестиційних потреб України на розбудову транспортної та енергетичної інфраструктури, забезпечення охорони навколишнього середовища і вирішення соціальних питань (наприклад, будівництво шкіл або лікарень).

Водночас слід зазначити, що Угода про асоціацію з ЄС не тільки не принесе швидкої вигоди, а й вимагатиме від підприємців активних дій і, можливо, додаткових інвестицій. Однак вона відкриває для українського бізнесу можливість стати частиною європейської бізнес-спільноти.

Скасування ввізного мита не означає, що продукція автоматично вважається такою, що відповідає стандартам ЄС. Відповідно, потенційні витрати українських підприємств будуть пов'язані з впровадженням систем менеджменту якості на своїх

підприємствах, які відповідатимуть європейським стандартам якості та забезпечать можливість отримання українською продукцією визнання на Європейському ринку.

Інші витрати – витрати, пов'язані з модернізацією виробництва для забезпечення відповідності продукції стандартам ЄС та зменшення енергоємності виробничих процесів. Модернізація виробництва дійсно вимагає додаткових інвестицій. Однак, необхідності проводити її негайно немає (в разі, якщо компанія не планує найближчим часом виходити на європейський ринок). Перехідний період для гармонізації стандартів становить 3-6 років. Протягом цього часу підприємець зможе вирішити, як йому надалі розвивати свій бізнес. З іншого боку, ще однією перевагою є те, що відповідність стандартам ЄС дає можливість продавати свою продукцію не лише в Європу, але й до інших країн, що визнають стандарти ЄС (Ізраїль, Чилі, Єгипет, Туреччина, Марокко і т.д.).

Навіть з урахуванням деяких спірних питань Угоди про асоціацію України з ЄС, інтеграційний вектор розвитку України у європейський простір є незмінним. Реалізація положень щодо ЗВТ, які є інтегрованою складовою Угоди про асоціацію між Україною та ЄС, має створити необхідні умови для поступової інтеграції ринку України у Спільний ринок ЄС. Положення ЗВТ є юридично зобов'язуючими. Майбутня Всеохоплююча та поглиблена зона вільної торгівлі ґрунтуватиметься на таких принципах: відповідність вимогам СОТ; поступове досягання чотирьох свобод (рух товарів, послуг, капіталу, частково робочої сили); чітке визначення перехідних періодів; асиметрія, або відносна взаємність; мораторій на введення нових торговельних обмежень.

3.4. Оцінювання ефективності інтеграційних процесів

(Д. Ю. Марущак)

Інтеграційний процес є всесвітнім явищем, яке поглиблює взаємодію між їх компонентами і створює нові форми організації. Процеси регіональної інтеграції, які з'явилися після Другої світової війни, були направлені в основному на торговельну та економічну співпрацю, але згодом стало ясно, що інтеграція може розглядатися як багатомірний процес, який передбачає, поряд з економічним співробітництвом, також політичне, екологічне, культурне і т.д.

При оцінці ефективності інтеграційних процесів важливим етапом є формування та реалізації стратегії подальшого розвитку. Тому, комплексний аналіз основних показників розвитку інтеграційного об'єднання дає можливість визначити рівень інтеграційних процесів і створити передумови для обґрунтованості програм розвитку. Стабільна динаміка розвитку та конкурентоспроможність регіональних об'єднань сприяє збільшенню залучених іноземних інвестицій до національних економік. У сучасних умовах трансформації широкого поширення набули системи показників для моніторингу світових та регіональних економічних процесів. Проте, комплексної методики дослідження процесу інтеграції на всіх етапах їх здійснення досі не розроблено.

Дослідження існуючих підходів оцінки ефективності інтеграційних процесів господарюючих суб'єктів свідчить про відсутність цілісної методології, що враховує вплив на результативність інтеграції сукупності чинників зовнішнього і внутрішнього економічного середовища.

Важливо вимірювати дані показники в динаміці, фіксуючи якісні відхилення, що виникають в процесі інтеграції. У таблиці 3.4.1 представлені показники першої групи дослідження. До цієї групи показників відносяться показники розвитку кожної національної економіки окремо, що входить до інтеграційного об'єднання. Значна відкритість національних економік зовсім не веде до стрімкого розвитку конкурентоспроможності інтеграційного об'єднання і його країн, а навпаки – все залежить від поточного рівня розвитку ключових галузей країн об'єднання в порівнянні з іншими країнами.

Таблиця 3.4.1

Дослідження розвитку процесів регіональної інтеграції (I група)

№	Сукупні показники міжнародної економічної діяльності основних країн-членів об'єднання:
1	Обсяг експорту, імпорт товарів і послуг (по відношенню до ВВП); частка кожної країни учасниці у світовій торгівлі; темп приросту.
2	Обсяг залучених іноземних інвестицій; частка в світових інвестиціях; темп приросту
3	Обсяг ВВП. Відношення ВВП на душу населення, темп приросту.
4	Частка кожної форми міжнародної економічної діяльності країни – учасниці на душу населення.
5	Показник еластичності кожної форми міжнародної економічної діяльності країни.
6	Експортний потенціал.

Джерело: складено автором.

Показники другої групи свідчать про масштаб, інтенсивність, галузеву структуру міжнародних економічних зв'язків, взаємозалежність та взаємодоповнюваність країн, розвиток спільного підприємництва, що дозволяють виявити країни-локомотиви, середній клас та аутсайдерів внутрішньо регіональної активності.

Показники другої групи відображають вплив регіональних процесів інтеграції на економічний розвиток об'єднання та його країн-членів (табл. 3.4.2).

Таблиця 3.4. 2

Дослідження розвитку процесів регіональної інтеграції (II група)

№	Рівень внутрішньо регіональної економічної взаємодії
1	Обсяг внутрішньо регіонального експорту, імпорту товарів і послуг; частка в сукупному експорті та імпорті товарів і послуг; частка в світовій торгівлі; темп приросту
2	Обсяг зовнішньоторговельного обороту об'єднання; темп приросту
3	Частка торгівлі країн об'єднання між собою в сукупному зовнішньоторговельному обороті
4	Обсяг внутрішньо регіонального експорту, імпорту іноземних інвестицій; частка в світових інвестиціях; темп приросту
5	Показник випередження темпів зростання внутрішнього експорту окремих країн об'єднання темпів зростання взаємного експорту товарів, послуг і факторів виробництва групи країн даного об'єднання
№	Рівень взаємної доповнюваності економік країн об'єднання
1	Показник здатності насичення імпорту товарів, послуг і факторів виробництва
2	Показник Герфіндаля-Хіршмана географічної концентрації експорту товарів, послуг і факторів виробництва
3	Показник внутрішньогалузевої зовнішньої торгівлі Грубеля-Ллойда
4	Показник маркетингового потенціалу об'єднання (рівня розвитку спільного підприємництва)

Джерело: складено автором.

Посилення регіональної взаємодії не є самоціллю держав учасників. Поєднання внутрішнього і зовнішнього чинників якісної інтеграції повинні призводити до позитивної зміни макроекономічного результату регіональної інтеграції в масштабах об'єднання і національних господарств: підвищення рівня соціально-економічного розвитку, росту регіонального ВВП і ВВП держав-учасників, доходу на душу населення, продуктивності економіки, диверсифікації виробництва та експорту, зайнятості, впровадження інновацій. Показники третьої групи відображають вплив

регіональних процесів інтеграції на економічний розвиток об'єднання та його країн – членів (табл. 3.4.3).

Поєднання внутрішнього і зовнішнього чинників якісної інтеграції повинні призводити до позитивної зміни макроекономічного результату регіональної інтеграції в масштабах об'єднання і національних господарств: підвищення рівня соціально-економічного розвитку, зростання регіонального ВВП і ВВП держав-учасників, доходу на душу населення, продуктивності економіки, диверсифікації виробництва та експорту, зайнятості, впровадження інновацій.

Таблиця 3.4.3

Дослідження економічного та інноваційного розвитку інтеграційного блоку

№	<i>Рівень розвитку економіки об'єднання та складових його країн</i>
1	Чисельність населення об'єднання; частка в населенні світу
2	Рівень безробіття в країнах-учасниках по відношенню до середньо-регіонального рівня
3	Середня ставка за депозитами, середня ставка за кредитами
4	Показник територіальної диференціації країн-учасниць
5	Показник внутрішньої галузевої спеціалізації
6	Показник експортної спеціалізації
7	Показник диверсифікації експорту
8	Темп зростання курсу регіональної (національної валюти) до долара США, євро за рік і середньорічний рівень інфляції
№	<i>Рівень розвитку інноваційної діяльності</i>
1	Частка державних витрат на НДДКР від обсягу ВВП
2	Частка витрат бізнесу на НДДКР від обсягу ВВП
3	Частка витрат на ІКТ від обсягу ВВП
4	Частка підприємств, які отримують державне фінансування на інновації
5	Частка інноваційної продукції в загальному обсязі товарної продукції
6	Частка зайнятих у високотехнологічному виробництві від зайнятих в промисловості
7	Показник експортної ефективності інноваційної діяльності
8	Частка імпорту технологій та послуг технічного характеру в загальному обсязі імпорту
9	Показник зовнішньоторговельної ефективності інноваційної діяльності

Джерело: складено автором.

Для вирішення завдання інтеграції країн з різним рівнем розвитку економік необхідно модернізувати економіки слабких країн, використовуючи їх соціальний і культурний капітал. Під соціальним капіталом ми розуміємо суспільні зв'язки, соціальні норми і довіру, що полегшують взаємодію між людьми,

під культурними – цінності та переконання, що передаються з покоління в покоління і повільно змінюються в часі. Різні набори культурних характеристик можуть бути для модернізаційних процесів як продуктивними, так і контрпродуктивними. Крім того, щоб модернізувати країну необхідна довгострокова орієнтація на майбутнє. Таким чином, можна виділити п'ять вищеназваних універсальних культурних характеристик, які супроводжували модернізаційні процеси [1].

У міру вичерпання екстенсивних джерел економічного зростання і ослаблення їх дії, інноваційний процес стає головним чинником соціально-економічного розвитку і зумовлює конкурентоспроможність країни, включаючи конкурентоспроможність підприємств і випуск продукції, що користується попитом на внутрішньому ринку і дозволяє завойовувати нові міжнародні ринки.

Показники четвертої групи характеризують масштаб, інтенсивність, географічну та галузеву структуру взаємодії регіонального об'єднання та взаємозв'язки з третіми країнами (табл.3.4.4).

Таблиця 3.4.4

Дослідження залучення об'єднання в світове господарство

№	Рівень міжнародної конкурентоспроможності
1	Показник ринкової конкуренції Херфіндаля-Хіршмана
2	Показник концентрації іноземних фірм на ринку об'єднання
3	Показник покриття імпорту експортом товарів, послуг і факторів виробництва
4	Показник участі інтеграційного об'єднання в міжнародній економічній діяльності
5	Інтегральний показник конкурентоспроможності

Джерело: складено автором.

Таким чином, запропонований комплекс індикаторів оцінки регіональної і глобальної економічної інтеграції дозволяє виміряти економічну інтеграцію, оцінити її ефективність і якість, виявити проблеми в розвитку інтеграційного союзу, а також визначити перспективи та намітити подальші шляхи вдосконалення об'єднання країн. Використовуючи відповідні показники, важливо виявити кількісні і якісні зміни внутрішньої регіональної торгівлі та руху факторів виробництва, а також тенденції, що намітилися і структурні зрушення.

Оцінка якісної інтеграції не повинна обмежуватися виміром тільки економічних показників. Очевидно, що економічна інтеграція легше піддається виміру в кількісному відношенні, ніж інтеграція інституційна. Оцінка інституційної інтеграції є значно складнішим завданням, по-перше, через відсутність чітких і недвозначних критеріїв діяльності регіональних інтеграційних структур і, по-друге, через необхідність кількісного вираження характеристик інтеграційної взаємодії. У число показників, з даного аспекту, можуть входити: участь в регіональних угодах; число нормативних актів різного типу (угод, актів наддержавних органів) в рамках даного проекту; діяльність інтеграційних організацій (структура, бюджет, в тому числі в процентному вираженні до ВВП, прийняття і виконання рішень); число дипломатичних візитів країн певного об'єднання. Однак, очевидно, що описувані показники можуть дати лише обмежене уявлення про ці процеси [2, с. 41].

Серед основних методичних розробок зазначеного розділу варто також відмітити такі статистичні дослідження міжнародних організацій:

- 1) проект ОЕСР «Вимірювання глобалізації» [3];
- 2) система індикаторів Євразійської інтеграції ЄАБР [1];
- 3) спеціальна програма Університету ООН «Порівняльні дослідження регіональної інтеграції» [95];
- 4) методологія статистичних довідників UNCTAD та WTO [4;5;6];
- 5) статистичні видання Світового банку «Індикатори світового розвитку» [7] та ін.

Більшість із них засновані на чотирьох групах індикаторів, що використовує Світовий банк у власних дослідженнях (табл. 3.4.5).

Такий підхід має універсальний характер, він характеризує стан зовнішньоекономічної діяльності та готовність до поглиблення інтеграційних процесів.

Подальший розвиток спеціального дослідження якісної регіональної економічної інтеграції повинен йти по шляху створення системи показників, що характеризує такі аспекти цього процесу: інтеграційну політику держав-учасників регіонального блоку, валютну і політичну інтеграцію, регіональну взаємодію і економічні, екологічні ефекти, інтенсивність взаємодії і взаємозалежність держав-учасників, загальний рівень інтеграції.

Ключовим фактором, що визначає ефективність економічної взаємодії країн в рамках регіонального блоку і з третіми країнами, є інноваційна діяльність, що знайшло відображення на рис. 3.4.1. Країна, яка ініціює новації, забезпечує собі на світовому ринку сталі

позиції і високі доходи. Це підвищує її конкурентоспроможність і зміцнює національну валюту, формує розвиток країни в режимі сталого економічного зростання.

Таблиця 3.4. 5

Основні індикатори конвергенції Світового банку

Група	Індикатори
1	2
Глобальних інтеграційних зв'язків	<ul style="list-style-type: none"> – зовнішньоторговельний оборот (відносно ВВП); – експорт та імпорт послуг (відносно ВВП); – різниця в темпах зростання реальної торгівлі та реального ВВП; – сукупний рух приватного капіталу (відносно ВВП); – чистий відтік і приплив прямих іноземних інвестицій (відносно ВВП); – міграційне сальдо; – міжнародні грошові перекази працівників (відносно ВВП).
Торгової інтеграції	<ul style="list-style-type: none"> – співвідношення сукупної торгівлі товарами та послугами та ВВП; – відсоткова частка внутрішнього експорту торгових блоків у їх сукупному експорті; – відсоткова зміна частки країни у світовій торгівлі; – сукупна частка країни на світових ринках товарів і послуг; – торговий баланс, зовнішньоторговельний баланс і баланс послуг по відношенню до ВВП; – баланс зовнішньої торгівлі товарами по відношенню до ВВП.
Регіональних інтеграційних зв'язків	<ul style="list-style-type: none"> – сукупний експорт; – внутрішній експорт; – відсоткова частка у світовому експорті; – відсоткова частка внутрішнього експорту торгових блоків у їх сукупному експорті.
Світової торгівлі	<ul style="list-style-type: none"> – товарний експорт (імпорт); – сільськогосподарський експорт (імпорт); – несільськогосподарський експорт (імпорт); – експорт (імпорт) продукції добувної промисловості та мінерального палива; – експорт (імпорт) послуг; – експорт (імпорт) транспортних послуг; – експорт (імпорт) інших послуг.

Джерело: складено за [8].

В даний час в глобальній економіці відбувається трансформація світових продуктивних сил з індустріальних в науково-технічні та інформаційно-інноваційні. Наскільки швидко та чи інша країна зуміє адаптуватися до нових умов, що диктуються процесами

глобалізації світової економіки, і визначить її подальшу конкурентоспроможність і, як наслідок, її економічний розвиток.



Рис.3.4.1 Алгоритм оцінки інноваційної діяльності країни

Джерело: складено автором.

Усвідомлення того, що саме інноваційна модель розвитку країни дає найбільший вииграш в умовах глобалізації змусило багато розвинених країн направити свої зусилля на розвиток по цьому напрямку.

Перевагами запропонованої системи показників результативності та ефективності інтеграційної взаємодії, на наш погляд, виступають такі:

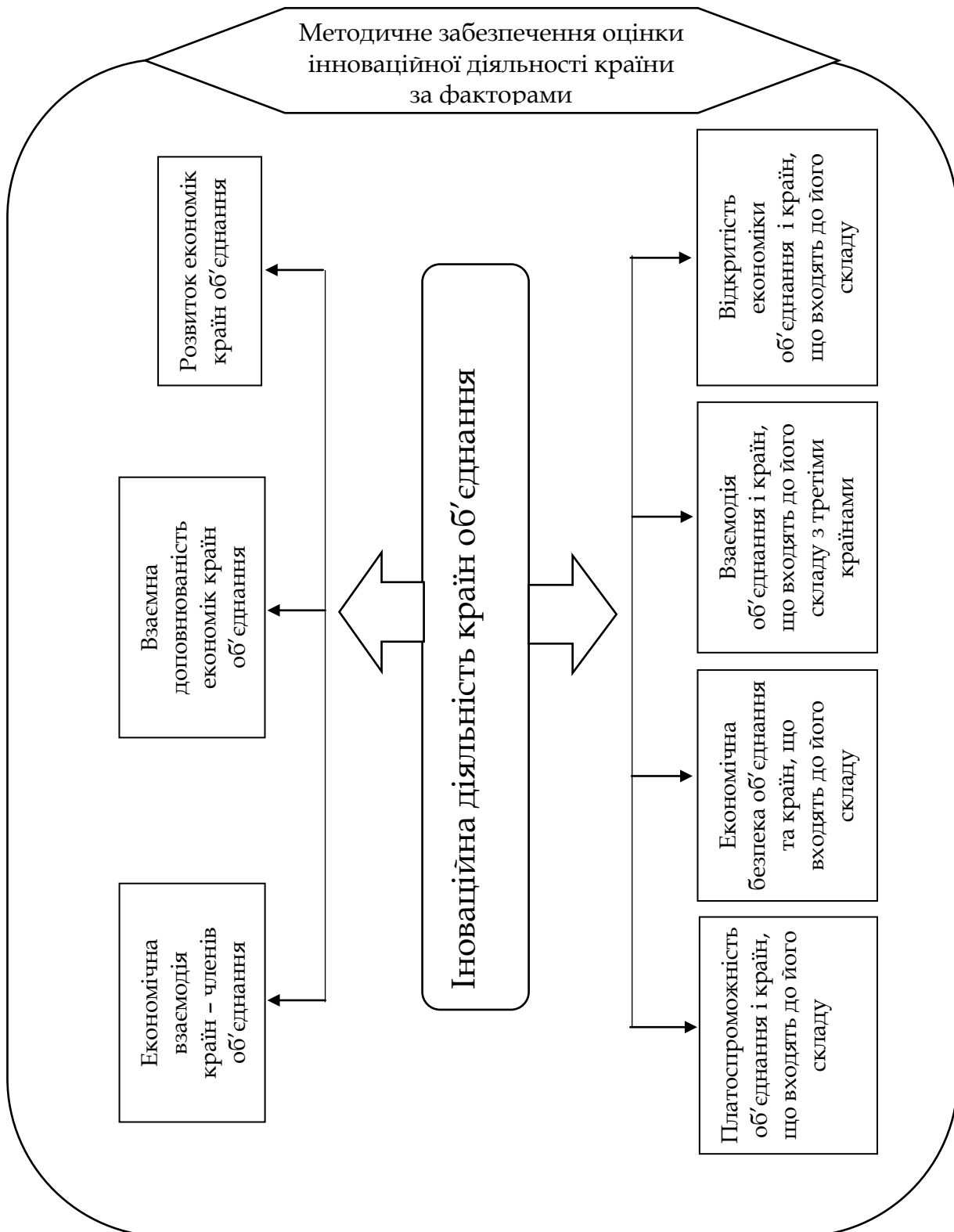
- перспективність, з точки зору методичних можливостей використання у системному аналізі державними органами, стратегічно значущих інтегрованих промислових структур, що входять до рейтингів найбільших компаній і накопичення на цій основі репрезентативної інформаційної бази, на підґрунті якої можлива розробка адекватних довготривалих прогнозів динаміки розвитку;

- забезпечення можливості зіставлення показників ефективності інтеграційних процесів господарюючих суб'єктів у часі та між собою;

- відповідність принципів оптимізації виробництва з урахуванням характеристик технологічної, соціальної, екологічної, інституціональної результативності при органічному поєднанні показників, що характеризують різні аспекти інтеграції.

Результативність регіональної інтеграції слід розглядати у трьох теоретико-методичних аспектах: соціально-економічні наслідки для країни-учасниці; інтенсивність інтеграції та рівень ефективності, що характеризує співвідношення позитивних і негативних ефектів взаємодії.

Розробка індикаторів ефективності має особливе значення для здійснення на їхній основі моніторингу процесу регіональної інтеграції, тобто формування системи пріоритетів.

Кожна форма економічної групи, від зони вільної торгівлі до митного союзу, характеризується як позитивними, так і негативними макроекономічними наслідками. У зв'язку з цим, ступінь прояву цих ефектів буде відрізнятися в короткострокові, середньострокові та довгострокові терміни. Найбільш поширеним короткочасним ефектом інтеграції для країн є обсяг взаємної торгівлі (практично у всіх безкоштовно торгові площі і митні союзи). У середньостроковій перспективі країни отримають вигоди від зростання конкурентоспроможності (спільна реалізація політики, отримання фінансової допомоги з спільного бюджету).

Для того, щоб позитивні фактори реалізувалися, а інтеграційний процес став стабільним, ефективним і якісним,

необхідний ряд передумов, серед яких найбільш істотними для країн-учасниць є наступні [59]:

- історично сформовані економічні зв'язки, спільність культурологічних витоків і традицій, відсутність релігійних та інших протиріч;

- географічна близькість, спільність кордонів, розвинена інфраструктура, що полегшує вирішення транспортних і мовних проблем (в останні роки значення знизилося в силу формування інтеграційних об'єднань між різними регіонами);

- наявність інтеграційного ядра з найбільш розвинених країн – загального центру тяжіння і об'єднання інших держав з метою зайняти більш вагоме становище у світовій економіці;

- приблизно однаковий рівень економічного розвитку країн-учасниць, в іншому випадку великі переваги буде отримувати більше економічно розвинена країна в збиток країнам економічно менш розвиненим;

- високий рівень розвитку ринкових механізмів і продуктивних сил, пов'язаний з готовністю національної економіки до лібералізації, здатності витримувати конкуренцію з більш конкурентоспроможними зарубіжними компаніями, товарами і послугами;

- високий рівень розвитку обробної промисловості, що на відміну від сільського господарства і видобутку природних ресурсів нескінченно дробить виробництво на все вужчі галузі та підгалузі та породжує потребу в обміні продуктами між національними економіками;

- диверсифікована структура економік визначає щільність і стійкість економічних зв'язків країн-партнерів, і, як наслідок, їх високий рівень економічної взаємозалежності і взаємодоповнюваності;

- схожість політичних систем, близький рівень демократизації суспільства, соціально-правового захисту;

- спільність проблем, що стоїть перед країнами в галузі розвитку, фінансування, державного регулювання знижує число конфліктів і надає більше можливостей для досягнення згоди;

- існування чітких правових і політичних рішень, а також координація процесів з боку міждержавних і наддержавних органів;

- демонстраційний ефект і ефект доміно успішності інтеграційних планів інших об'єднань.

З іншого боку, відкрита економіка передбачає розумну доступність внутрішнього ринку для іноземного капіталу, товарів,

технологій, інформації, робочої сили. Значна відкритість може негативно позначитися на економічному розвитку, сформувати нераціональну структуру експорту та імпорту, долучити економіку в нееквівалентний зовнішньоекономічний обмін. Таким чином, інтеграційні процеси регіональних об'єднань світу розрізняються за характером, рушійним чинником, темпом розвитку і мають як переваги, так і недоліки.

Виходячи з досліджених теоретичних основ, ефективність міжнародних інтеграційних процесів є надзвичайно синтетичною економічною категорією, що відображає багатовимірні відносини, які формуються між країнами. Показники, що були відібрані, забезпечують розуміння важливих аспектів економічної інтеграції, на яких може бути побудована політика.

Таким чином, міжнародна економічна інтеграція є дедалі зростаючим фактором світового господарства. З огляду на це, слід врахувати вигоди, що отримує національна економіка від участі в інтеграційних процесах, а також втрати, яких вона може зазнати.

РОЗДІЛ 4

СТАЛИЙ РОЗВИТОК РЕГІОНІВ УКРАЇНИ: ІННОВАЦІЇ & ЕКОНОМІКА

4.1. Стратегічні напрями стимулювання інноваційно-інвестиційного розвитку економіки України (В. В. Білик)

На сучасному етапі становлення економіки України в контексті євроінтеграційного вектору її розвитку подальший поступ неможливий без науково-технічного прогресу в промисловості та модернізації системи управління нею. Саме в умовах глобалізаційних процесів інноваційно-інвестиційні напрями державної політики стають найбільш ефективними, а відповідно – мають бути пріоритетними. Дослідження сучасного стану державного регулювання інноваційно-інвестиційної діяльності та окреслення стратегічних напрямків її розвитку набуває особливої актуальності на тлі стагнаційних процесів в Україні.

Питання інноваційно-інвестиційного розвитку економіки останнім часом все частіше висвітлюються вітчизняними науковцями, зокрема в працях О.Й. Вівчара, В. М. Гейця, М.П. Денисенка, Н.В. Краснокутської, Т.О. Скрипко, І.В. Юхновського та ін. При цьому, єдність наукової думки щодо стратегічних напрямків розвитку інноваційно-інвестиційної політики відсутня.

Розвиток будь-якої галузі діяльності в країні неможливий без нормативного регулювання і підтримки, що виражається у формі державної політики. На сьогодні в Україні існує врегульована інноваційна політика, а от інвестиційна діяльність на має загального вектору розвитку. На нашу думку, розробка загальної стратегії розвитку системи державної підтримки інноваційно-інвестиційної діяльності повинна ґрунтуватися на результатах аналізу існуючого рівня впровадження інноваційно-інвестиційних проектів в Україні. Відповідно, дослідження сучасного стану інноваційно-інвестиційного розвитку в Україні набуває особливої актуальності.

За даними Державної служби статистики України [21], у 2015 році 17,3 % підприємств України здійснювали інноваційну

діяльність. При цьому, у внутрішній структурі такої діяльності 80,65 % витрат займало придбання машин, обладнання та програмного забезпечення, а витрати на ведення власних науково-технічних розробок склали лише 14,76% (табл. 4.1.1).

Таблиця 4.1.1

Інноваційна активність підприємств України протягом 2005-2015рр.

Рік	Питома вага підприємств, що займалися інноваціями, %	Приріст до попереднього року, пп	Загальна сума витрат на провадження інноваційної діяльності, млн. грн.	Приріст до попереднього року, %
2005	11,9	X	612,3	X
2006	11,2	-5,88	992,9	62,16
2007	14,2	26,79	986,4	-0,65
2008	13,0	-8,45	1243,6	26,07
2009	12,8	-1,54	846,7	-31,92
2010	13,8	7,81	996,4	17,68
2011	16,2	17,39	1079,9	8,38
2012	17,4	7,41	1196,3	10,78
2013	16,8	-3,45	1638,5	36,96
2014*	16,1	X	1754,6	X
2015**	17,3 ⁶	X	2039,5	X

* дані наведені без урахування тимчасово окупованої території Автономної Республіки Крим, м.Севастополя та частини зони проведення антитерористичної операції;

** Безпосереднє порівняння даних за 2014 ТА 2015 рік з аналогічними даними попередніх років є некоректним.

Джерело: складено на підставі даних [21].

Із даних таблиці 4.1.1 видно, що частка підприємств, які здійснюють інноваційну діяльність в Україні, як і сукупна сума витрат на провадження такої діяльності, протягом останніх десяти років поступово зростає. Для наочності представимо результати розрахунків графічно (рис. 4.1.1).

Протягом аналізованого періоду, виходячи з проведеного аналізу, частка підприємств, що здійснюють інноваційну діяльність зросла несуттєво. При цьому, динаміка темпів приросту, на нашу думку, відповідає стану економіки країни вцілому. Так, у 2006 році, в період непопулярних реформ та скандальних так званих «газових угод», обсяги інноваційної діяльності скоротилися. В 2007 році – період «кредитного буму» – частка інноваційних підприємств зростає на 26,79 в.п. і досягає показника в 14,2%. У 2008 та 2009 роках, під час проявів світової фінансової кризи, знов спостерігається скорочення частки інноваційних підприємств.



Рис. 4.1.1 Динаміка кількості підприємств, що провадять інноваційну діяльність в Україні протягом 2005-2015 років

Джерело: складено на підставі даних [20;21].

У період з 2010 по 2012 рік, за умов відносної соціально-політичної стабільності, незважаючи на недостатній економічний потенціал, все ж частка інноваційних підприємств помітно зростає. За підсумками 2013 року, періоду піку соціальної напруги та початку «Євромайдану» і «Революції гідності», відбувається скорочення частки підприємств, що здійснюють інноваційну діяльність у їх загальній сукупності. Показники кількості підприємств у 2014 році хоча і залишились на попередньому рівні, а у 2015 році навіть зросли, є некоректними для аналізу, оскільки не охоплюють тимчасово окупованої території Автономної Республіки Крим, м. Севастополя та частини зони проведення антитерористичної операції. Відповідно, за умови незмінності показників, можна говорити про скорочення частки інноваційних підприємств на конституційній території України. Сума витрат на провадження інноваційних видів діяльності, що була здійснена аналізованими підприємствами, змінювалася дещо інакше. Так, скорочення їх обсягу відбулося у 2007 та особливо у 2009 роках. Однак, обсяг та динаміка таких витрат є недостатньою характеристикою для оцінки обсягу інвестицій в інноваційну діяльність. Основним показником обсягів інвестиційної діяльності виступають капітальні інвестиції. Аналіз їх обсягу та динаміки дасть змогу виокремити частку інноваційних інвестицій у їх структурі. Для наочності представимо темпи приросту сукупних капітальних інвестицій графічно (рис. 4.1.2).



Рис. 4.1.2 Динаміка обсягу капітальних інвестицій в Україні протягом 2005-2015рр.

Джерело: складено на підставі даних [20;21].

Із представлених розрахунків видно, що сукупний обсяг капітальних інвестицій за аналізований період в цілому, поступово зростає, крім 2009, 2010 та 2013 року. Слід зазначити, що методика бухгалтерського обліку капітальних інвестицій у 2008 році зазнала суттєвих трансформацій, що могло спровокувати несуттєве викривлення підсумкових показників 2009 року.

У представленій динаміці варто відмітити пікові показники 2007, 2008, 2012 та 2015 років. Саме завдяки графіку видно, що суттєвого приросту капітальних інвестицій за 10 років не відбулося, а в 2015 році досягнуто рівня їх близького до показника 2008 року. Враховуючи рівень інфляції за останні 10 років та зростання реальних цін, можна зробити висновок про скорочення обсягу капітальних інвестицій у натуральних показниках за аналізований період.

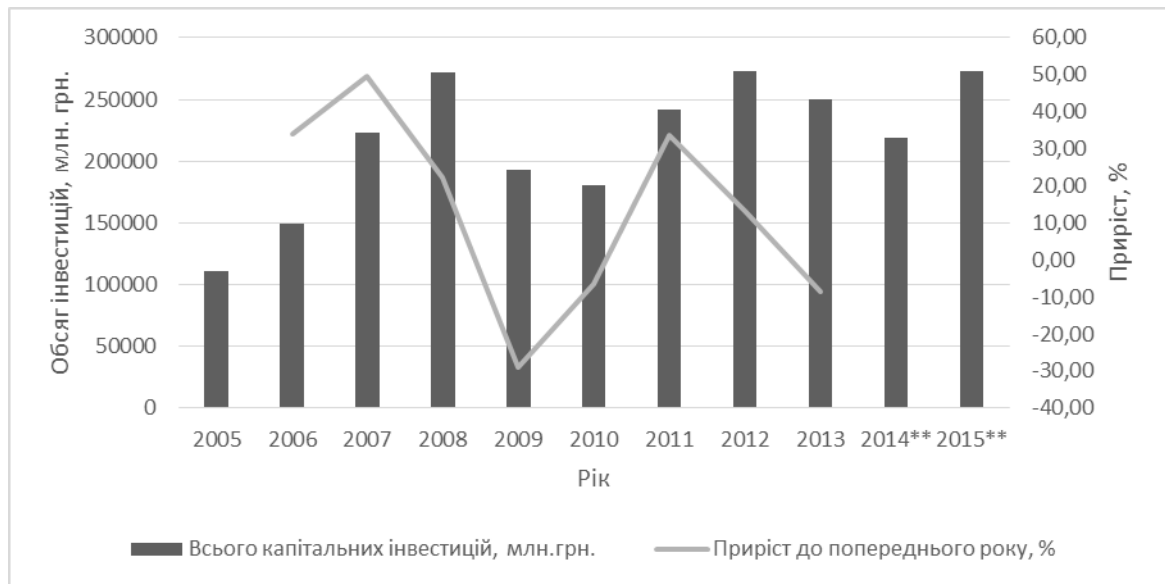
Невтішно виглядає і структура таких капітальних інвестицій. Для цілей аналізу та виходячи із методики обліку, капітальні інвестиції поділяють за напрямками розміщення на інвестиції в матеріальні активи та в нематеріальні. Інвестиції в матеріальні активи включають капітальний ремонт основних засобів, придбання нових машин та обладнання, інвентарю та інструментів. Інвестиції у нематеріальні активи включають придбання та розробку програмного забезпечення, баз даних, патентів, авторських та суміжних прав тощо (рис. 4.1.3).



Рис. 4.1.3 Динаміка структури капітальних інвестицій в Україні протягом 2005-2015рр.

Джерело: складено на підставі даних [20;21].

Із рисунку видно, що частка інвестицій в нематеріальні активи є дуже низькою і протягом аналізованого періоду практично не змінюється. При цьому, саме нематеріальним активам характерна інноваційність у формі власних науково-технічних розробок, оскільки виготовленню нових видів продукції чи обладнання передуює їх проектування та патентування. Тобто, навіть ті підприємства, що здійснюють інноваційну діяльність надають перевагу придбанню готових проектів, а не розробці власних. Причинами даного явища може бути слабкий науковий потенціал інноваційних галузей, відсутність інноваційної інфраструктури, (науково-дослідних лабораторій, конструкторських бюро та ін.).

Ще однією важливою характеристикою інвестиційного потенціалу країни є огляд напрямків розміщення інвестиційних коштів за видами економічної діяльності. Статистичне спостереження даного напрямку ведеться лише починаючи з 2010 року. На підставі аналізу даних щодо капітальних інвестицій за напрямками діяльності варто відмітити, що беззаперечним лідером за даним показником є промисловість (32,09 %). Високим рівнем інвестицій відзначилось будівництво (15,91 %), сільське господарство (11,04 %), транспорт, складське господарство, поштова та кур'єрська діяльність (6,85 %) та державне управління й оборона (5,1 %). При цьому, надзвичайно низьким є рівень інвестицій в освіту, як передумову інноваційного розвитку, – лише 0,56 %.

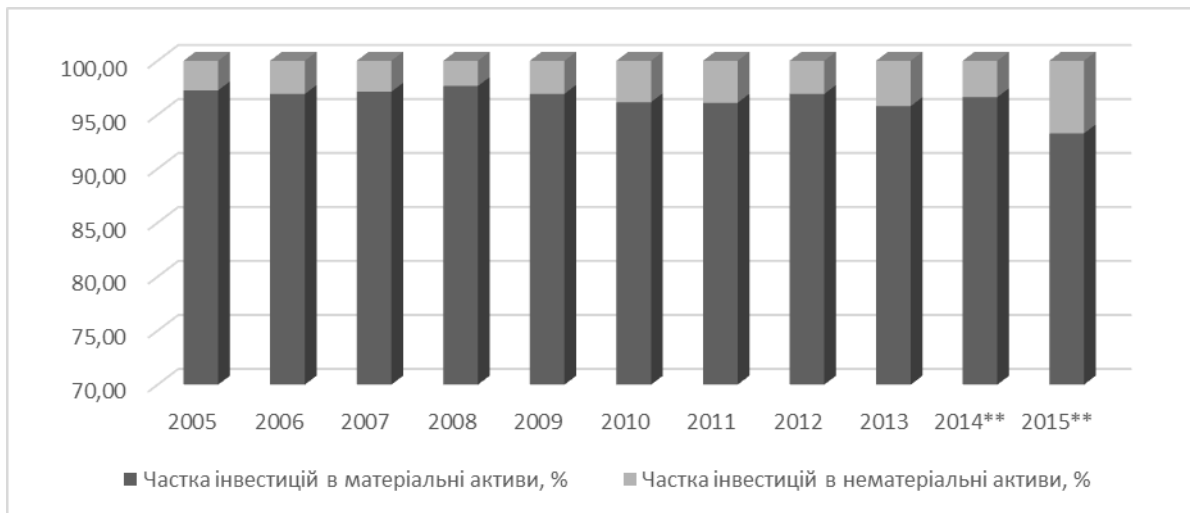
На підставі аналізу усіх окреслених показників та напрямків міжнародними уповноваженими установами формується рейтинг

інвестиційної привабливості країн світу. На сьогодні в Україні оприлюднюється значна кількість таких рейтингів. Нами для аналізу виокремлено такі основні індикативні показники:

–рейтинг інвестиційної привабливості Гамбурзького інституту світової економіки (HWWI) спільно з німецькою аудиторською компанією BDO AG (BDO International Business Compass (IBC). У порівнянні з минулим роком Україна в даному рейтингу опустилася на 41 сходинку та у рейтингу за 2016 рік Україна посіла 130-те місце (2015 рік – 89-те місце) із 174 країн. А у 2015 році в порівнянні з 2014 роком – піднялася на 20 позицій, із 109 місця [24];

–рейтинг конкурентоспроможності країн, що визначається представниками Всесвітнього економічного форуму позиціонує Україну у 2016 році на 85 позиції із 140. У 2015 році даним рейтингом Україні присвоєно 79 місце, у 2014 – 76 [17];

–індекс інвестиційної привабливості, що присвоєний Європейською бізнес асоціацією (ЄБА) ґрунтується на даних опитування топ-менеджменту провідних транснаціональних корпорацій. За його результатами Україні у I півріччі 2016 року присвоєно оцінку 2,88 бали із 5 можливих. При цьому, даний показник є найвищим за останні 4 роки і весь час поступово зростає в середньому на 0,3 в.п. кожні 6 місяців [14].

Отже, у результаті проведеного аналізу встановлено, що система державного регулювання та підтримки інноваційно-інвестиційної діяльності в Україні не має системного характеру, а більшість нормативно-правових актів у даній галузі носять декларативний характер. Результатом непродуманої та не виваженої інноваційно-інвестиційної політики є надзвичайно слабкий рівень розвитку такої діяльності. Лише 17,3% підприємств України намагаються впроваджувати елементи інновацій, зокрема нові види продукції, розвиток IT-забезпечення діяльності та технологічні й енергетичні ноу-хау в процесі виробництва. При цьому, обсяг капітальних інвестицій в Україні залишається майже незмінним, зважаючи на рівень інфляції. Понад 90% обсягу капітальних інвестицій спрямовується в матеріальні активи, що свідчить про низький рівень фінансування таких передумов інновацій як освіта, науково-технічні розробки, програмне забезпечення, патентування винаходів тощо. Обсяг прямих інвестицій іноземного капіталу протягом останніх років скорочується, що свідчить про негативні інвестиційні очікування міжнародної бізнес-спільноти. Відповідно, фінансування інноваційно-інвестиційної діяльності покладено на самих підприємців без достатнього рівня державної підтримки або

стимулювання. В таких умовах економіка країни в цілому зможе розвиватися виключно екстенсивним шляхом. Така гіпотеза підтверджується міжнародними показниками інвестиційної привабливості України, що позиціонують нашу країну переважно нижче посереднього рівня.

Відповідно, основною задачею системи державного управління в частині стимулювання інноваційно-інвестиційного розвитку України є формування ефективної державної політики, оптимізація нормативного забезпечення та створення її інституційного супроводу.

Згідно позиції Міністерства Юстиції України: «...національне інноваційне законодавство включає норми Конституції України, Господарського кодексу, Закону України «Про інноваційну діяльність», Закону України «Про пріоритетні напрями розвитку інноваційної діяльності в Україні», Закону України «Про інвестиційну діяльність», Закону України «Про наукову і науково-технічну діяльність», Закону України «Про спеціальний режим інноваційної діяльності технологічних парків» та інших нормативно-правових актів... Сучасна нормативно-правова основа інноваційної діяльності налічує близько 200 документів» [16]. При цьому, статтею 2 Закону України «Про інноваційну діяльність» визначено: «Законодавство України у сфері інноваційної діяльності базується на Конституції України і складається із законів України «Про інвестиційну діяльність», «Про наукову і науково-технічну діяльність», «Про наукову і науково-технічну експертизу», «Про спеціальний режим інноваційної діяльності технологічних парків», «Про спеціальну економічну зону «Яворів»», «Про пріоритетні напрями інноваційної діяльності в Україні», цього Закону та інших нормативно-правових актів, що регулюють суспільні відносини у цій сфері» [5].

На нашу думку, така кількість регулюючих документів свідчить про відсутність концептуальної основи як у формуванні інноваційної політики в державі, так і стратегічних напрямів інвестиційної діяльності. Підтвердити або спростувати таке припущення дасть змогу детальний аналіз основних нормативно-правових актів регулювання інноваційно-інвестиційної діяльності (табл. 4.1.2).

**Основні нормативно-правові акти державного регулювання
інноваційно-інвестиційної діяльності в Україні**

№	Нормативно-правовий акт	Сфера регулювання
1	2	3
1	Конституція України [1]	Ст.54 гарантує свободу наукової і технічної творчості, захист авторських прав та державне сприяння розвитку науки
2	Господарський кодекс України	Глава 34, ст.325-332 розкриває нормативно-правову сутність інновацій та інвестування; розкриває види інновацій та форми інвестиції; окреслює порядок державного регулювання такої діяльності
3	Закон України «Про інноваційну діяльність»	Визначено мету та принципи інноваційної політики, окреслено об'єкти та суб'єктів інноваційної діяльності; порядок державного регулювання інноваційної діяльності та її правовий режим; окреслено основи фінансування інноваційної діяльності та міжнародного співробітництва у даній сфері
4	Закон України «Про інвестиційну діяльність»	Визначає правову сутність інвестиційної діяльності та інвестиційних проєктів, об'єкти та суб'єктів інвестицій, їх права та обов'язки; джерела фінансування інвестиційної діяльності; основи державного регулювання, підтримки та стимулювання її; порядок державних інвестицій; гарантії та захист прав суб'єктів інвестиційної діяльності
5	Закон України «Про пріоритетні напрями інноваційної діяльності в Україні»	Визначає пріоритетні напрями інноваційної діяльності в Україні, в тому числі на період з 2011 по 2021 рік, а також середньострокові стратегічні напрями інноваційної діяльності та порядок моніторингу їх реалізації
6	Закон України «Про спеціальний режим інноваційної діяльності технологічних парків»	Визначає правову сутність технологічних парків; порядок спеціального режиму інноваційної їх діяльності; порядок фінансової підтримки інноваційних проєктів та контролю за їх реалізацією
7	Закон України «Про режим іноземного інвестування»	Визначає види іноземних інвестицій та форми їх здійснення; окреслює об'єкти таких інвестицій, порядок їх оцінки та державні гарантії; визначає основні умови співпраці з іноземним інвестором
8	Закон України «Про наукову і науково-технічну діяльність»	Врегулювання відносин щодо провадження наукової і науково-технічної діяльності; визначає правовий статус суб'єктів такої діяльності, в т.ч. НАНУ; окреслює державні гарантії соціально-правового статусу вчених і наукових працівників; основи державного регулювання та управління наукової та науково-технічної діяльності, його форми
9	Закон України «Про наукову і науково-технічну експертизу»	Визначає предмет наукової і науково-технічної експертизи, її форми та види; права і обов'язки суб'єктів експертизи; порядок її проведення; основи державного регулювання, економічного забезпечення та відповідальності сторін

Продовження табл. 4.1.2

1	2	3
10	Закон України «Про спеціальну економічну зону «Яворів»»	Визначає, що метою СЕЗ «Яворів» є залучення інвестицій. Законом визначені органи управління СЕЗ, їх повноваження та суб'єкти діяльності
11	Постанова Кабінету Міністрів України «Про затвердження Програми розвитку інвестиційної та інноваційної діяльності в Україні»	Містить обґрунтування актуальності інноваційно-інвестиційних напрямків діяльності; визначає шляхи та напрямки виконання програми; принципи реалізації державної політики у сфері інновацій та інвестицій; форми надання державної підтримки; перелік базових галузей економіки в контексті інноваційно-інвестиційної діяльності та очікувані результати

Джерело: складено на підставі [1-12]; наведений перелік не є вичерпним.

Аналіз системи нормативно-правового регулювання інноваційно-інвестиційної діяльності свідчить про відсутність системного підходу в даній галузі та єдиної стратегії її розвитку. Зокрема, Господарським кодексом здійснюється регулювання інноваційних та інвестиційних процесів з позиції єдності та взаємодії, а от на рівні окремих законів дані процеси розглянуті окремо. Такий підхід може бути виправданий потребою в деталізації механізмів інноваційного розвитку та інвестиційних процесів. Проте, на нашу думку, дотичність даних процесів має бути збережена не тільки на рівні законодавства, а і методичних та інструктивних нормативно-правових актів.

Процес формування державної інноваційно-інвестиційної політики полягає в узгодженні цілей і завдань її компонентів, визначенні принципів та стратегічних напрямків розвитку. Згідно Закону України «Про інноваційну діяльність», головною метою державної інноваційної політики є створення соціально-економічних, організаційних і правових умов для ефективного відтворення, розвитку й використання науково-технічного потенціалу країни, забезпечення впровадження сучасних екологічно чистих, безпечних, енерго- та ресурсозберігаючих технологій, виробництва та реалізації нових видів конкурентоздатної продукції [3]. Головною метою інвестиційної політики держави за різних обставин є створення сприятливих умов для залучення капіталовкладень у розвиток підприємницької діяльності.

Реалізація регуляторної та контролюючої функції держави у будь-якій галузі покладена на відповідні уповноважені установи. В Україні у період з 2005 року по 2012 рік діяло Державне агентство України з інвестицій та розвитку. У грудні 2011 року Указом Президента дане агентство разом з Державним агентством України

з управління національними проектами реорганізовано у Державне агентство з інвестицій та управління національними проектами України. У 2015 році це агентство також реорганізовано. Натомість створено Міжвідомчу комісію з питань державних інвестиційних проектів на базі Міністерства економічного розвитку і торгівлі. Тобто, на сьогоднішній день єдиного централізованого державного органу підтримки інноваційно-інвестиційної діяльності не існує.

На сьогоднішній день державна підтримка інноваційно-інвестиційної діяльності реалізується завдяки функціонуванню Державної інноваційної фінансово-кредитної установи. Дана інституція здійснює діяльність у сфері відбору інноваційних проектів для державного інвестування їх реалізації на умовах пільгового кредитування. Державну інноваційну фінансово-кредитну установу створено у 2000 році, і за її офіційною інформацією за період діяльності профінансовано такі проекти:

- створення сучасного виробництва легких багатоцільових вертольотів КТ-112;
- серійне виробництво агрегатів шасі літаків АН-140 та АН-148;
- реконструкція зовнішнього освітлення міста Львова з використанням сучасних енергозберігаючих технологій;
- впровадження когенераційної енергозберігаючої установки "Теплоенергетичний комплекс «Мотор Січ» (ТЕК);
- розробка комплексної технології виготовлення і організація промислового випуску кільцевої білкової (колагенової) оболонки для потреб харчової промисловості України [11].

Тобто, за понад 15 років існування Державної інноваційної фінансово-кредитної установи нею профінансовано п'ять проектів, що свідчить про низький рівень її ефективності.

В останні роки простежується тенденція до виокремлення державних фінансів зі сфери інноваційної діяльності. Інституційні форми державної підтримки інноваційно-інвестиційного розвитку представлені в Україні у вигляді структурних підрозділів (управлінь інноваційно-інвестиційного розвитку) Департаментів регіонального розвитку обласних адміністрацій. Тобто, регулювання інноваційно-інвестиційної діяльності в Україні здійснюється колегіально територіальними підрозділами та Міжвідомчою комісією з питань державних інвестиційних проектів, зусиллями законодавчої та виконавчої влади без чітко виражених управлінських форм.

На нашу думку, така лінійно-функціональна модель управління на тлі адміністративної реформи та скорочення апарату державного управління виявляється малоефективною. За I півріччя 2016 року

обсяги державних капітальних інвестицій склали лише 3,9 % загального їх обсягу [16]. Відповідно, система інституційного регулювання інноваційно-інвестиційної діяльності потребує оптимізації, а сфера її впливу не може обмежуватися державними фінансами.

В результаті проведеного аналізу розвитку інноваційно-інвестиційної діяльності в Україні, основними факторами, що стримують інноваційний розвиток України, незважаючи на вигідне геополітичне становище, нами виокремлено:

–недосконалість та нестабільність системи нормативно-правового регулювання;

–нестабільна політична ситуація в Україні, особливо на тлі корупційних зловживань;

–відсутність інфраструктурного забезпечення інноваційного розвитку у поєднанні з податковим навантаженням;

–складні умови ведення бізнесу.

Отже, на сьогоднішній день загальна перспектива інноваційно-інвестиційної привабливості України виглядає невтішно. Державний апарат не справляється із покладеними на нього функціями, що призводить до провалу інноваційної політики на міжнародному рівні. Запропоновані принципи та напрями реалізації інноваційно-інвестиційної політики, на нашу думку, здатні покращити інвестиційний клімат в Україні та надати нового поштовху розвитку інноваційної діяльності.

Підтримка ж інноваційного розвитку приватного сектору економіки та приватних інвестицій обмежується спеціальними податковими режимами, зокрема звільнення від сплати податку на прибуток за такими об'єктами. При цьому, фактично підтвердити інноваційну діяльність для цілей оподаткування у поточному звітному періоді практично неможливо. Відповідно, такий незначний рівень державної підтримки приватних інвестицій у сферу інноваційного розвитку підприємництва в Україні не може забезпечити ні достатньої підтримки, ні підстав для зростання їх обсягу.

Закордонний досвід державного сприяння інноваційному розвитку свідчить, що саме спеціальні податкові режими є одним із найдієвіших механізмів (табл. 4.1.3).

На нашу думку, інституційна система сектору державного управління повинна мати чітку структуру та ієрархію, підзвітність та високу ефективність (рис. 4.1.4). При цьому, в дослідженні «Політика економічного прагматизму» експерти Інституту

суспільно-економічних досліджень пропонують створення Української корпорації розвитку [18].

Таблиця 4.1.3

Інструменти податкового стимулювання інноваційної діяльності

Інструмент стимулювання	Принцип дії	Країна
Податкові канікули	1. Звільнення від оподаткування на певний період прибутку, отриманого від реалізації інноваційних процесів. 2. Звільнення від оподаткування на певний період прибутку, отриманого інноваційним підприємством.	Франція, Угорщина, Македонія
Зменшення ставок податку на прибуток	1. Зменшення ставок оподаткування інноваційних організацій. 2. Зменшення ставок оподаткування прибутку від реалізації інноваційного проекту.	Франція, Греція, Туреччина
Прискорена амортизація	Підвищені норми або скорочений період амортизації дозволяють використовувати в новому податковому періоді такі основні фонди нарахування суми амортизації, що зменшує податкову базу.	Бельгія, Фінляндія, Данія, Нідерланди, Люксембург, Португалія
Інвестиційна податкова знижка	Зменшення податкової бази на суму інноваційних витрат капітального характеру.	Австрія, Великобританія, Нідерланди, США
Податковий кредит	Об'ємний: сума податку на прибуток зменшується на частку загальної суми інноваційних витрат. Прирісний: сума податкових зобов'язань зменшується на певну частину перевищення інноваційних витрат у звітному податковому періоді порівняно з попереднім	США, Франція, Канада, Туреччина, Словаччина, Люксембург, Іспанія, Ірландія

Джерело: складено за [13].

Основною метою діяльності Української корпорації розвитку повинно бути визначено створення сприятливих умов для розвитку інноваційно-інвестиційної діяльності в Україні. Відповідно до мети перед такою Корпорацією повинні бути поставлені такі завдання:

- розробка проектів нормативно-правових актів у сфері інноваційно-інвестиційної діяльності, організація їх громадських обговорень;

- визначення пріоритетних напрямків інноваційно-інвестиційної діяльності в середньотерміновій перспективі та пропозицій щодо довгострокової перспективи та загальної стратегії;

- сприяння та організаційне забезпечення пільгового кредитування інноваційної діяльності;
- сприяння реконструкції та модернізації індустриального сектору та створення і виробництва нових видів продукції;
- організаційно-методичне забезпечення інноваційного розвитку соціальної сфери;
- організаційно-методичне забезпечення інноваційних освітніх процесів та галузей знань;
- сприяння створенню технологічних парків та кластерів;
- сприяння створення ринку інвестиційного капіталу.



Рис. 4.1.4 Інституційна структура державного сприяння інноваційно-інвестиційній діяльності в Україні (пропозиція)

Джерело: складено на підставі [18].

Основною вимогою до інституційних утворень у галузі інноваційно-інвестиційного розвитку, як і в більшості інших, є дебіюрократизація діяльності. Зокрема, процес реєстрації, кредитування та звітування за інноваційним проектом має ґрунтуватися на порядку «єдиного вікна», в т.ч. електронного. А підтвердження самого факту інноваційності проекту має підтверджуватися бізнес-планом, а в особливих випадках – розрахунком технологічної, економічної або соціальної ефективності.

Отже, нормативне регулювання інноваційно-інвестиційної діяльності є недосконалим і безсистемним, як на документальному,

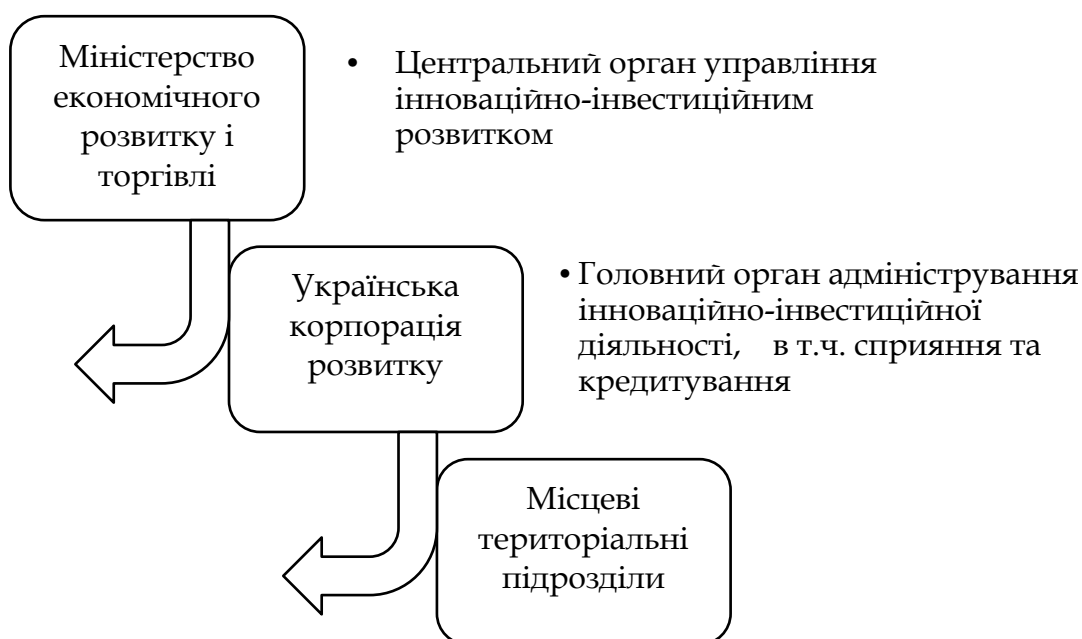
так і на інституціональному рівні. Вдосконалення нормативного регулювання має охопити узгодження існуючих нормативно-правових актів та оптимізацію органів управління. При застосуванні запропонованих у дослідженні напрямків оптимізації стає можливим формування ефективної системи державної підтримки інноваційно-інвестиційної діяльності у поєднанні з усуненням дубльованих функцій органів державного управління. При цьому, розробка загальної стратегії розвитку системи державної підтримки інноваційно-інвестиційної діяльності становить перспективу подальших досліджень.

Формулювання основної мети інноваційно-інвестиційної політики повинно виглядати таким чином: «створення сприятливих умов та організаційного і правового забезпечення залучення капіталовкладень в розвиток інноваційних галузей діяльності».

Основні принципи інноваційно-інвестиційної політики в Україні, із врахуванням вимог Закону України «Про інноваційну діяльність» та норм Господарського кодексу України, нами сформульовано наступним чином:

– створення передумов інноваційно-інвестиційного розвитку шляхом державної підтримки освіти, науки та техніки, забезпечення взаємодії науки та бізнесу, міжнародної науково-технологічної кооперації, трансферу технологій, захисту вітчизняної продукції на внутрішньому ринку та її просування на зовнішній ринок;

– забезпечення сприятливих умов для нарощення інвестицій в інноваційні сфери шляхом оптимізації податкової, кредитної та митної політики у відповідних напрямках;

– формування нормативно-правового, організаційного та інституційного супроводу інноваційно-інвестиційної діяльності за активного бюджетного сприяння;

– створення партнерських умов у сфері спільного інвестування розвитку інновацій міжнародним і вітчизняним бізнесом та державою.

Основними стратегічними напрямками розвитку інноваційно-інвестиційної діяльності в Україні, на нашу думку, повинні стати ті галузі, що визначені Господарським кодексом, зокрема: проведення наукових досліджень і розробок, спрямованих на створення об'єктів інтелектуальної власності, науково-технічної продукції; розробка, освоєння, випуск і розповсюдження принципово нових видів техніки і технологій; розробка і впровадження нових ресурсозберігаючих технологій, призначених для поліпшення соціального і екологічного становища; технічне

переозброєння, реконструкція, розширення, будівництво нових підприємств, що здійснюються вперше як промислове освоєння виробництва нової продукції або впровадження нової технології [2]. На нашу думку, перелік даних галузей повинен бути доповнений впровадженням інноваційних освітніх процесів; інформатизацією науки та техніки шляхом створення інформаційних та наукометричних баз даних; створення нових перехідних галузей науки та техніки.

4.2. Впровадження технології активного позиціонування для формування інноваційної привабливості регіону

(О. В. Коломицева, С. М. Пенчук)

Позиціонування регіону спрямоване на формування стійкого позитивного іміджу та підвищення конкурентоспроможності регіону. Визначено, що в Черкаському регіоні є потужний економічний потенціал, представлений, в першу чергу, агропромисловим комплексом та розвинутою промисловістю, вдале позиціонування якого забезпечить підвищення конкурентоспроможності регіону в найближчій перспективі. Це твердження припускає першочергову орієнтацію позиціонування на цільову групу, яку формують інвестори, активні підприємницькі та бізнес-структури, залучення та активізація якої забезпечить досягнення не лише позитивного економічного ефекту, але й соціально значущого ефекту, який можна виразити в створенні нових робочих місць, покращенні житлових умов, підвищенні якості життя населення регіону тощо.

Тому, з метою підвищення конкурентоспроможності регіону пропонується застосування технології активного позиціонування регіону як інвестиційно-привабливого і перспективного. Впровадження технології активного позиціонування передбачає формування сильної, висококонкурентної, оперативно гнучкої до змін економіки та стабілізацію соціального середовища регіону. Базою застосування визначеної технології є підприємницький потенціал, перспективною базою – регіональна освітня система як основа інноваційної інфраструктури. Важливим критерієм реалізації технології є ініціативний та креативний потенціал регіону, а ключовою умовою сприяння активному позиціонуванню регіону

є політична воля і бажання регіональної та міських органів влади підтримати реалізацію визначеної технології активного позиціонування і стати її безпосереднім учасником.

Технологія активного позиціонування та просування регіону припускає цілеспрямовану діяльність усіх зацікавлених сторін цього процесу – регіональної влади, представників бізнесу, наукового співтовариства – в таких напрямках: створення загальних умов для розвитку регіональної економіки; постійний супровід діючих та активне залучення нових суб'єктів підприємницької діяльності. Результуючим показником ефективного впровадження технології активного позиціонування має бути формування привабливого інвестиційного клімату, відповідно, активізація фінансових вливань в економіку регіону з боку як внутрішніх, так і зовнішніх інвесторів. Відповідно, сприятливий інвестиційний клімат активізує розвиток інвестиційного потенціалу, мінімізує рівень супроводжуваних ризиків і в цілому значно підвищить інвестиційну привабливість регіону.

Таким чином, вектор активного позиціонування та просування Черкаського регіону на сучасному етапі економічного розвитку повинен спрямовуватися на активізацію й оптимізацію економічної поведінки господарюючих суб'єктів регіону на основі стратегічного маркетингового управління, з поступовим нарощуванням і вдосконаленням конкурентного потенціалу регіону як за рахунок використання власних ресурсів, так і на основі формування партнерських відносин у системі національних і регіональних проектів з метою залучення необхідних інвестиційних, інноваційних і фінансових ресурсів, що підкріплюють можливості регіону в досягненні параметрів сталого економічного розвитку і формуванні стійкого позитивного іміджу через закріплення образу «регіону, привабливого для інвестицій».

В умовах глобалізації світової економіки, посилення конкуренції на національному та міжнародних ринках формування й утримання регіоном конкурентних переваг є базовою умовою для збереження соціальної та економічної стабільності, недопущення зниження якості агровиробничого та промислового потенціалу й ефективності галузевої структури економіки регіону. Тому, умовою ефективного застосування технології активного позиціонування регіону є підсилення та інтенсифікація економіки регіону шляхом організації активної підтримки, супроводу та стимулювання діяльності провідних підприємств регіону, пошуку нового інноваційно-інтелектуального потенціалу з метою його подальшої

трансформації у малі інноваційні підприємства, їх підтримки на стартовому етапі, просування майданчиків для бізнесу, розвитку інфраструктури.

Постійний супровід бізнесу є не менш значущим, ніж створення умов для залучення нових видів бізнесу, оскільки підприємства, що працюють у регіоні, вже створили робочі місця і сплачують податки до регіонального бюджету. Тому чекати від них нових інвестицій імовірніше, ніж залучити новий бізнес у регіон.

Крім того, постійний супровід діючого бізнесу необхідний з ряду важливих причин:

1. Підприємства регулярно оцінюють своє місце розташування і порівнюють його з альтернативними варіантами

2. Постійний супровід діючих підприємств і залучення нових бізнесів все тісніше сплітаються один з одним: мережі, потенціал постачальників і партнерів по бізнесу і кооперації підсилюють своє значення як критерії вибору місця розташування; вже залучені підприємства є вагомим аргументом на користь регіону і засобом його подальшого розвитку; систематична підтримка контактів з підприємствами є засобом розкриття потенціалу регіону.

Ефективним засобом підтримки контактів з підприємствами є їх анкетування, опитування і взаємодія через регіональні спілки промисловців і підприємців, торговельно-промислові палати регіонів. Крім того, мають використовуватися стандартні процедури і заходи щодо виходу на нові ринки і залучення інвесторів: дні економіки, економічні й інвестиційні форуми, професійно-тематичні заходи, біржі ділових контактів, економічні делегації, технічні симпозиуми, виставки, ярмарки і презентації усередині регіону і за його межами.

У ході контактів особливе місце займає виявлення думок суб'єктів підприємницької діяльності щодо важливості для них різних аспектів послуг, які надаються їм органами виконавчої влади регіону, а також ступеня задоволеності такими послугами. У ході цього процесу оцінюються: швидкість обробки інформації і час, що витрачається бізнесом на оформлення дозвільних процедур; розуміння потреб підприємств; забезпеченість кваліфікованою робочою силою; контроль обґрунтованості рішень, що ухвалюються владою; готовність влади брати загальну відповідальність за рішення щодо розвитку бізнесу; доступність, повнота, своєчасність і достовірність інформації від органів влади для бізнесу; ініціативність управлінських кадрів; ділова активність контактних осіб; прозорість управлінських процесів і рішень, що ухвалюються.

Постійний супровід бізнесу з боку органів влади повинен включати такі аспекти: підтримка в процедурах узгодження при реалізації інтересів бізнесу в регіоні, посередництво при контактах з потенційними партнерами бізнесу; інформування про економічні тенденції; співпраця організацій з підтримки бізнесу; поліпшення пропозиції виробничих майданчиків і приміщень; розвиток консалтингових послуг; інформування про консультаційні служби; інтенсивна підтримка контактів.

Слід відзначити близькість за значенням наведених показників до показників оцінювання рейтингу «Doing Business», розроблених Світовим банком. Прагнення до забезпечення максимально привабливих умов ведення бізнесу в регіоні продиктоване необхідністю підвищення ділової активності підприємницьких структур регіону, інтенсифікації їхньої інноваційної діяльності, стимулювання відкриття нових бізнес-структур та залучення підприємств-нерезидентів для ведення господарської діяльності в межах регіону, що, в свою чергу, забезпечить активне позиціонування та просування образу Черкаського регіону як «регіону, привабливого для інвестицій».

Цією спеціалізованою структурою може бути спеціальна робоча група по формуванню позитивного іміджу регіону. Автор вважає, що така робоча група повинна бути сформованою і діяти у рамках функціональної діяльності Департаменту інвестиційно-інноваційної політики та зовнішньоекономічних зв'язків у складі Черкаської обласної державної адміністрації. Діяльність спеціальної робочої групи по формуванню позитивного іміджу регіону має проводитись у тісних взаємозв'язках з іншими спеціалізованими структурами Черкаської обласної державної адміністрації (Департамент економічного розвитку та зв'язків, Департамент агропромислового розвитку, Департамент промисловості та розвитку інфраструктури), громадськими організаціями та об'єднаннями (Спілка промисловців і підприємців Черкаської області, Черкаська регіональна спілка незалежних підприємців тощо), науково-освітніми організаціями (наприклад, ВНЗ «Черкаський державний технологічний університет», Уманський національний університет садівництва), які безпосередньо беруть участь у формуванні кадрового забезпечення провідних економічних галузей Черкаського регіону.

Для реалізації технології активного позиціонування і просування регіону можна виділити п'ять основних полів дії (рис. 4.2.1). Кожне з п'яти полів діяльності вимагає для свого розвитку і успіху урахування факторів, що визначають такий успіх.



Рис. 4.2.1 Схема реалізації технології активного позиціонування і просування регіону

Фактори успіху першого поля «Посередництво при контактах і кооперації» зображено на рис. 4.2.2.

Посередництво спеціальної робочої групи по формуванню позитивного іміджу регіону при контактах і кооперації є важливим фактором успіху реалізації активного позиціонування і просування Черкаського регіону, бо:

–по-перше, стимулює розвиток кооперації на основі постійної підтримки контактів з провідними підприємницькими структурами регіону через формування якісного інформаційного простору. На основі посередництва при контактах і кооперації досягається узгодженість між економічним розвитком різних міст і районів регіону, знижується роль фактора територіальної розпорошеності, прискорюється процес пошуку нових потенційних підприємств інноваційного спрямування;

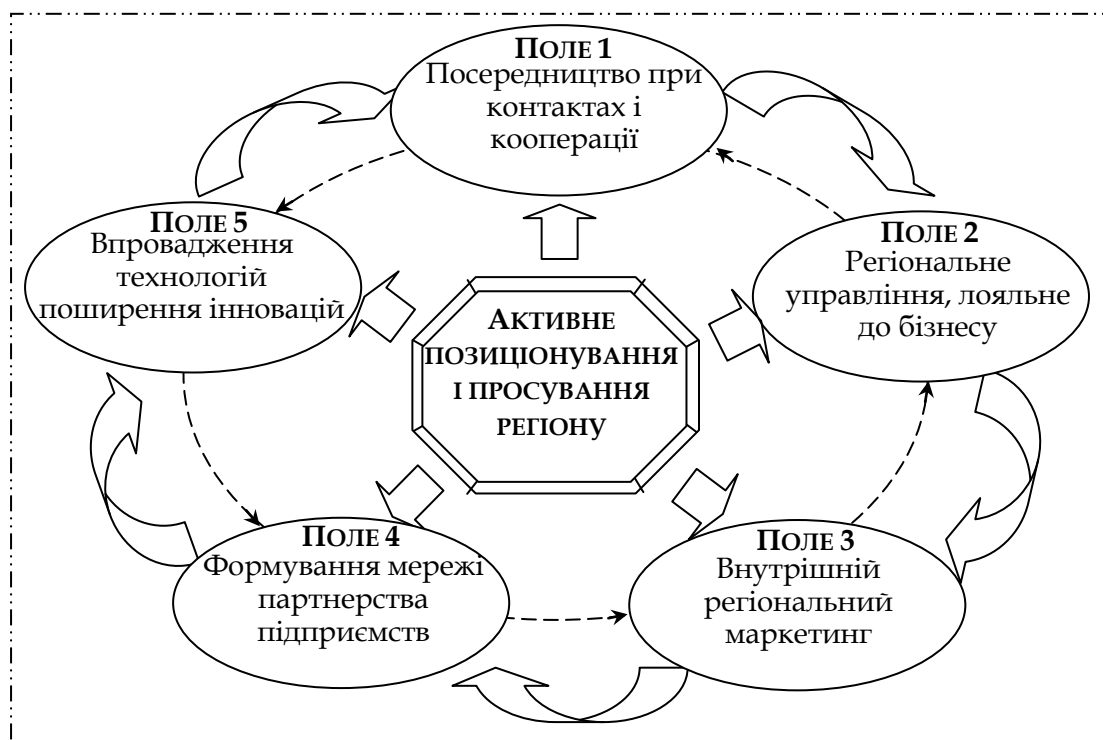
–по-друге, забезпечує маркетингове стимулювання логістичних ланцюжків між підприємствами як однієї, так і споріднених чи підтримуючих галузей економіки регіону, сприяє удосконаленню елементів виробничої збутової інфраструктури;

–по-третє, відкриває нові можливості для інформаційного забезпечення кооперативного руху, підтримки освітніх ініціатив для поповнення кваліфікованими кадрами.



Рис. 4.2.2 Фактори успіху відповідно до поля діяльності активного позиціонування «Посередництво при контактах і кооперації»

Програмними можливостями посередництва при контактах і кооперації можуть бути: субсидовані кредити (плюс довгострокові позики на придбання обладнання, можливо, за підтримки Черкаської обласної державної адміністрації чи місцевих рад); податкові пільги за співпрацю кооперативів та переробників; організація торгових місць на локальних ринках для підтримки збуту; організована доставка продукції кооперативів на ринки поза

регіоном; стимулювання партнерських відносин Черкаської обласної державної адміністрації чи місцевих рад та кооперативів у здійсненні управління економікою регіону – як її господарськими елементами, так і соціальними відносинами.

Зазначимо, що на рівні Черкаської обласної державної адміністрації функціонує Центр розвитку багатофункціональних кооперативів. Однак на сьогоднішній день ефективність його функціонування є недостатньою і обмежується проектом Департаменту агропромислового розвитку «Створення регіонального навчально-практичного центру розвитку багатофункціональних кооперативів» за фінансової підтримки Європейського Союзу у рамках програми ЄС «Підтримка політики регіонального розвитку в Україні».

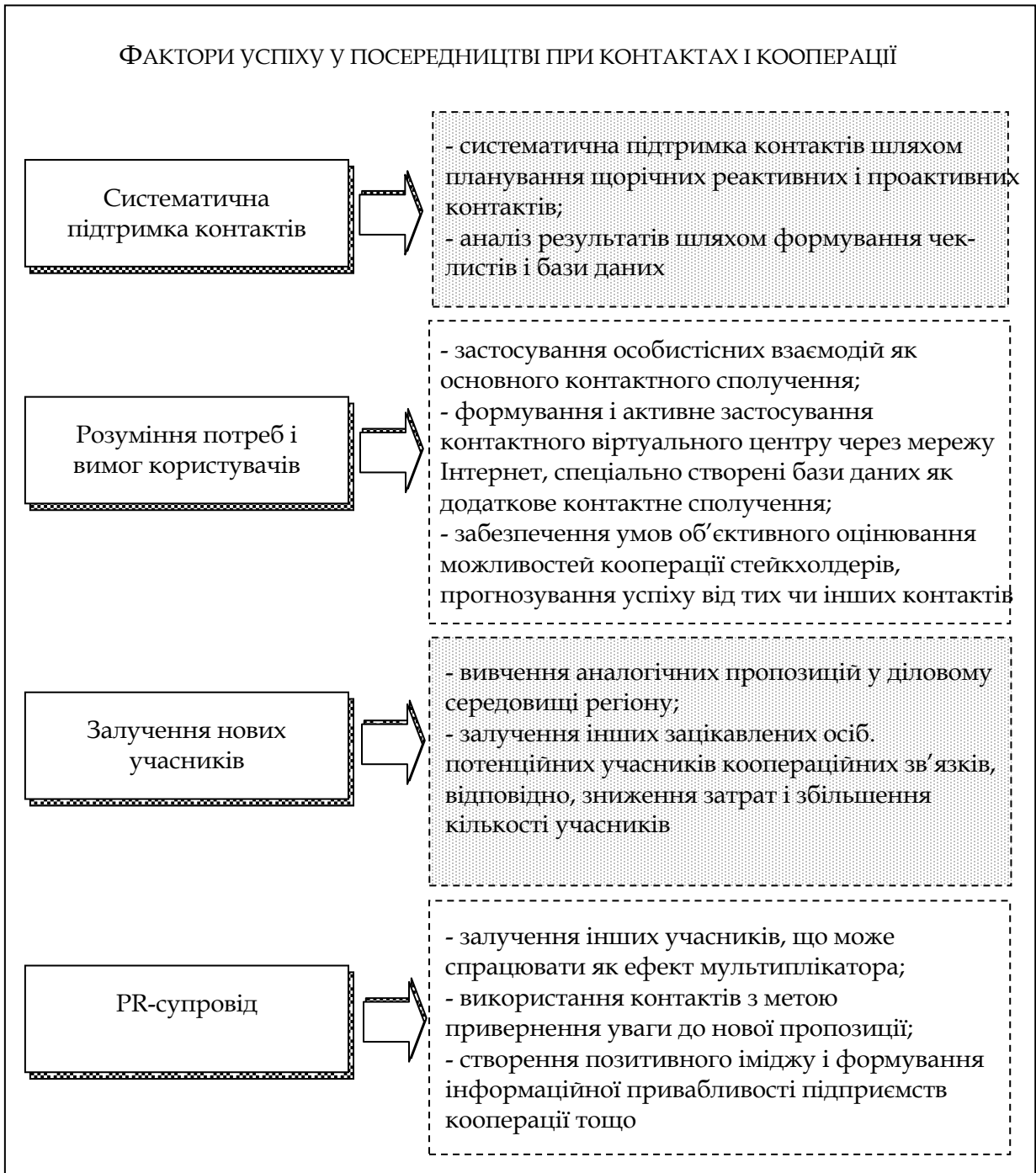
Фактори успіху поля активного позиціонування «Регіональне управління, лояльне до бізнесу» зображено на рис. 4.2.3.

Регіональне управління економікою, лояльне до бізнесу, повинно стимулювати включення активних підприємницьких структур пріоритетних та іміджеформуючих галузей економіки Черкаського регіону в національні, регіональні чи місцеві соціально-економічні ініціативи за принципами децентралізації для визначення пріоритетів розвитку Черкаського регіону, що дасть можливість забезпечити узгодженість використовуваного адміністративного підходу (зверху вниз) в просуванні ініціатив з субсидіарним піходом (знизу вгору). Права і механізми подання відповідних ініціатив та управління їх реалізацією мають базуватися на принципі партнерства.

Для забезпечення активного залучення підприємницьких структур в процесі активного позиціонування та просування регіону на рівні стратегічного управління регіоном повинні використовуватися vision-методологія, принципи синергізму, а також діяльнісно-функціональний підхід як в організації системи регіонального управління економікою, так і у використанні маркетингу для досягнення цілей стійкості і генерування стратегічних конкурентних переваг.

Важливим фактором успіху регіонального управління, лояльного до бізнесу, є діалог з представниками пріоритетних підприємницьких структур регіону, забезпечений шляхом налагодження ефективного зворотного зв'язку. Визначений фактор забезпечує діагностування ступеня розуміння і погодження підприємницьких структур регіону з поставленими завданнями активного позиціонування регіону, виявлення можливостей надання

підтримки з боку регіональних органів влади у вигляді певних преференцій тощо.



Рис. 4.2.3 Фактори успіху відповідно до поля діяльності активного позиціонування «Регіональне управління, лояльне до бізнесу»

Таким чином, регіональне управління, лояльне до бізнесу і зацікавлене в просуванні інвестиційного образу регіону в рамках активного позиціонування, має орієнтуватися на такі цільові настанови:

– визначення основних пріоритетів інвестиційних відносин (розвиток матеріально-технічної бази підприємств; вдосконалення соціальної та інженерної інфраструктури регіону, капітальне будівництво);

- забезпечення інформаційної підтримки учасникам інвестиційних відносин, інформаційної відкритості для потенційних інвесторів;

- моніторинг потреби в інвестиціях як окремих міст і районів, так і регіону в цілому;

- аналіз і можливості вдосконалення системи податкових пільг для інвесторів (зниження ставок по податках в частині, що зараховується в регіональний бюджет на період фактичної окупності інвестицій, зниження податку на майно та ставок податку на прибуток, введення пільг по місцевих податках);

- аналіз і вдосконалення заходів страхування ризиків інвесторів;

- удосконалення інвестиційної поведінки провідних сільськогосподарських та промислових підприємств Черкаського регіону;

- надання консультаційної допомоги учасникам інвестиційних відносин.

Інструментами в цьому випадку можуть бути:

- публічне представлення і громадські обговорення активного позиціонування та просування регіону шляхом реалізації комплексу інвестиційних програм Черкаського регіону із залученням громадських лідерів, стратегічних інвесторів, представників Черкаської обласної державної адміністрації і науково-освітніх структур;

- оперативна інформація про розвиток інвестиційного потенціалу регіону на сайті Черкаської обласної державної адміністрації;

- участь в інвестиційних форумах, що проводяться в регіоні, Україні чи за кордоном, ярмарках і виставках, присвячених впровадженню сучасних інноваційних технологій у сільському господарстві, промисловості, особливо хімічній, харчовій і машинобудівній;

- проведення ярмарків інвестицій із залученням вітчизняних та іноземних інвесторів для встановлення прямих контактів із замовниками;

- проведення рейтингів ключових інвесторів Черкаського регіону, підприємств, які залучили інвестиції та реалізували інвестиційні програми в руслі обраних пріоритетів; проведення зустрічей з інвесторами;

- проведення семінарів, спрямованих на підвищення економічної грамотності та корекції інвестиційної поведінки суб'єктів малого та середнього підприємництва регіону;

– проведення консультацій з учасниками інвестиційних відносин по страхуванню ризиків в інвестиційних проектах.

Слід також відзначити значущість регіональної підтримки у створенні нових перспективних підприємств. На сучасному етапі соціально-економічного розвитку Черкаського регіону проводиться робота Черкаського регіонального центру зайнятості у напрямі «сприяння у започаткуванні власної справи незайнятим громадянам з метою забезпечення їх зайнятості». Основними інструментами по сприянню служать: масові та інформаційно-довідкові заходи (круглі столи, ярмарки та міні-ярмарки вакансій, дні відкритих дверей тощо), семінари й тренінг-семінари: «Як розпочати свій бізнес», «Від бізнес-ідеї до власної справи», організація навчання основ підприємництва, бізнес-планування тощо, консультації з різних питань щодо організації та провадження підприємницької діяльності із залученням представників податкової адміністрації, фінансового управління, відділу економіки міськвиконкому, юридичних служб, об'єднання роботодавців, банківських установ, Фонду підтримки підприємництва тощо [1]. Однак існує ряд законодавчих обмежень у фінансуванні започаткування власної справи (у цьому випадку мається на увазі одноразова виплата допомоги по безробіттю для організації підприємницької діяльності) [2], що значно звужує коло претендентів на створення нових підприємств, до того ж, закладений державою рівень фінансування є занижким для розвитку малого інноваційного підприємства. Дійсним фактором успіху в цій сфері може бути активізація співпраці основних регіональних структур та громадських організацій, які прямо впливають на економічний розвиток регіону (Департамент інвестиційно-інноваційної політики та зовнішньоекономічних зв'язків, Департамент економічного розвитку та зв'язків, Департамент агропромислового розвитку, Департамент промисловості та розвитку інфраструктури та ГО «Спілка промисловців і підприємців Черкаської області», «Черкаська регіональна Спілка незалежних підприємців» тощо) з метою залучення індивідуальних інвесторів, які представляють неформальний ринок венчурного капіталу. Економічною цінністю таких інвесторів є: вливання особистих фінансових ресурсів у нові інноваційно-спрямовані малі підприємства; фінансовий, маркетинговий, організаційний, інформаційний супровід на всіх стадіях розвитку новоствореного підприємства.

Фактори успіху поля активного позиціонування «Внутрішній регіональний маркетинг» зображено на рис. 4.2.4.



Рис. 4.2.4 Фактори успіху відповідно до поля діяльності активного позиціонування «Внутрішній регіональний»

Інструментарій внутрішнього регіонального маркетингу використовується для обґрунтування, формування та розвитку конкурентного потенціалу регіону, дає змогу адекватно представити образ регіону та окремі його підобрази, ідентифікувати проблеми, що не вирішуються або посилюються ринковим середовищем, виявити можливості технологічної інтеграції та кооперації в ланцюжках створення цінностей в економіці регіону і на цій основі окреслити перспективи активного позиціонування та просування регіону. При цьому істотною умовою реалізації зазначених перспектив є активізація поведінки цільової групи споживачів регіону та їх лояльності до регіону як простору реалізації індивідуальних і суспільних потреб.

Особливістю внутрішнього регіонального маркетингу в цьому аспекті є його вибіркова і прицільна спрямованість, тобто заходи внутрішнього регіонального маркетингу мають бути орієнтовані на конкретний сегмент цільової групи споживачів регіону.

Фактори успіху поля активного позиціонування «Формування мережі партнерства підприємств» зображено на рис. 4.2.5.

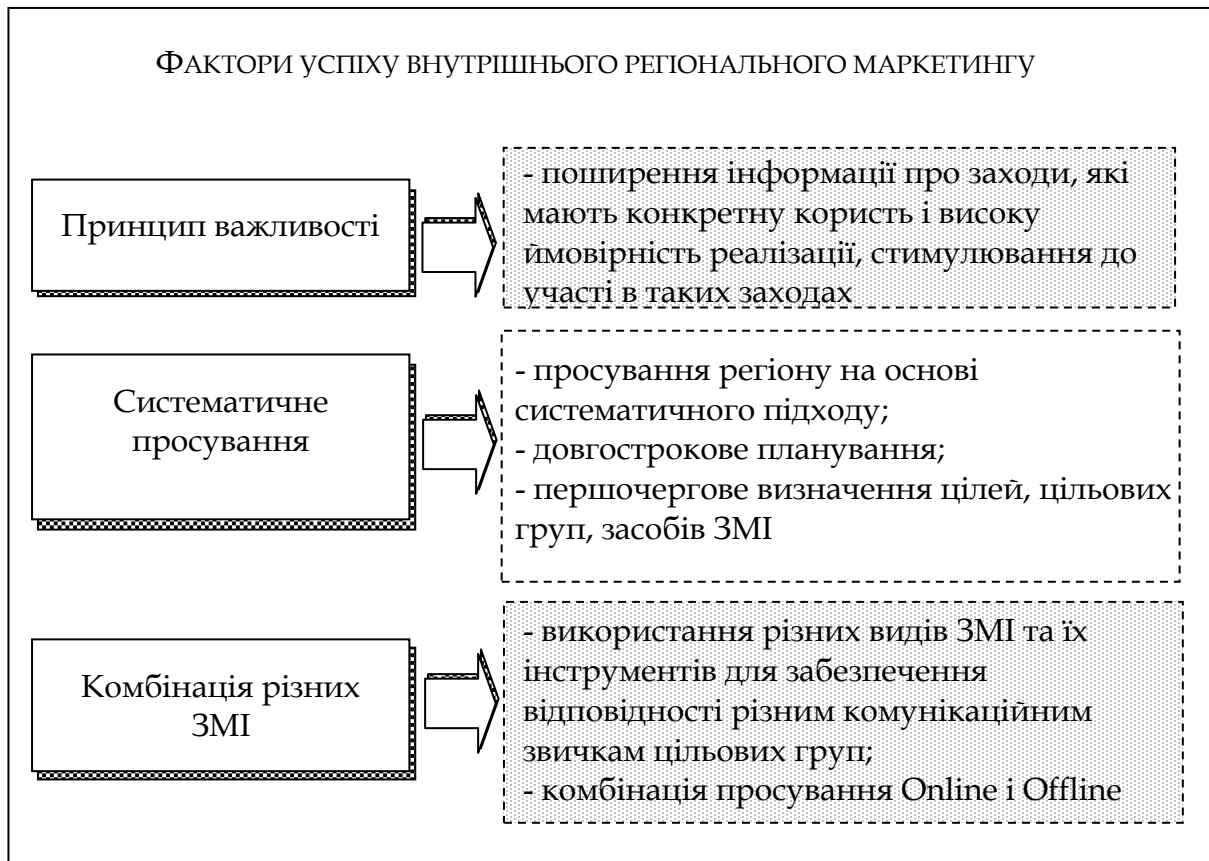

Рис. 4.2.5 Фактори успіху відповідно до поля діяльності активного позиціонування «Формування мережі партнерства підприємств»

Фактори успіху формування мережі партнерства підприємств полягають у можливостях прискореного впровадження нової продукції, зменшенні ризиків і витрат у зв'язку з проникненням на нові ринки, зміцненні конкурентної позиції окремих підприємств за рахунок застосування прогресивних технологій партнера та позицій регіону на національному ринку, відкритого доступу до інноваційних дорогих технологій шляхом об'єднання фінансових ресурсів, подоланні ринкових бар'єрів, розширенні сфери застосування технологічних рішень, формуванні ефекту масштабу, розвитку інтелектуального потенціалу. Роль спеціальної робочої групи по формуванню позитивного іміджу регіону у формуванні партнерських підприємницьких мереж полягає у попередженні виникнення негативних наслідків партнерських відносин, які можуть виникнути у зв'язку з поганою сумісністю підприємств-партнерів, розбіжністю їхніх цілей, відсутністю професіоналізму в управлінні спільними проектами тощо. Створення ефективного

механізму формування мережі партнерства підприємств регіону з дієвими заходами інформаційної, інституційної та фінансової підтримки подібних інтегральних утворень з боку державних структур сприятиме сталому розвитку і формуванню цілісного підприємницького простору регіону, що, безумовно може бути гарантом ефективності інвестиційних вкладень.

Фактори успіху поля активного позиціонування «Впровадження технологій поширення інновацій» зображено на рис. 4.2.6.



Рис. 4.2.6 Фактори успіху відповідно до поля діяльності активного позиціонування «Впровадження технологій поширення інновацій»

При впровадженні технологій поширення інновацій на рівні соціально-економічної системи регіону необхідно враховувати специфічну системну взаємодію факторів, ресурсів, які створюють своєрідні можливості розробки, впровадження і освоєння нових технологій і наукомістких виробництв у різних сферах.

Технологія активного позиціонування в розрізі цього поля діяльності передбачає стимулювання включення регіону в реалізацію значущих регіональних, державних та міжрегіональних інноваційно-інвестиційних корпоративних і національних проектів,

стимулювання інноваційних процесів у малому та середньому бізнесі, включаючи допомогу в інкорпоруванні нових для них, але вже використовуваних у світі інноваційних процесів і технологій.

Значущість застосування ефективних технологій поширення інновацій в регіоні є очевидною. Процес просування інновацій повинен базуватися на застосуванні аналітичних інструментів дослідження процесів інноваційної динаміки в регіоні, виявленні та локалізації місця виникнення цих процесів, прорахуванні оптимальної точки старту тієї чи іншої інновації залежно від її базових характеристик.

Дієвість фактора успіху впровадження технологій поширення інновацій залежить від поширення інновацій на різних рівнях ієрархічної системи – від більших та економічно розвинених міст і районів до менш розвинених. Важливим аспектом цього поля діяльності активного позиціонування видається вибір результативної технології поширення інновацій у регіоні.

Критичний аналіз сучасних технологій поширення інновацій дає змогу виділити технології, побудовані на лінійній, дифузійній і просторовій моделях поширення інновацій, однак більшість із них не враховують значущості територіального концепту. Автором запропоновано модель управління поширенням інновацій, яка базується на принципах партнерства і компромісу всіх потенційних учасників цього процесу (стейкхолдерів).

Запропонована технологія поширення інновацій повинна включати:

1. Групи стейкхолдерів, які включають завжди три підгрупи учасників інноваційного процесу:

1) зацікавлені особи (регіональні й місцеві політики, державні політики, населення, регіони-конкуренти);

2) партнери за проектом (регіональна влада, бізнес-структури, наукові організації);

3) цільова група (діючі інноваційні підприємства, підприємства-нерезиденти, науково-освітній комплекс).

Аналіз цих груп має на меті виявити конкретні погляди, інтереси і мотивацію всіх учасників інноваційного процесу з метою розробки можливих дій, що враховують ці інтереси і підвищують успіх реалізації проекту (табл. 4.2.1).

Таблиця 4.2.1

Групи стейкхолдерів, зацікавлені в поширенні інновацій

Зацікавлені особи	Інтереси/погляди на проблеми	Потенціал і мотивація	Можливі дії з урахуванням цих інтересів
Група стейкхолдерів «Зацікавлені особи»			
Регіональні та місцеві політики (голова Черкаської обласної державної адміністрації, мер міста Черкаси, депутати, голови міських та селищних рад)	- довгостроковий розвиток регіону; - залучення інвестицій; - приватні інтереси політичних лідерів; - економічний розвиток регіону	- створення нових робочих місць; - збільшення податкового надходження; - формування техніко-впроваджувальної зони; - підвищення якості і рівня життя населення	- нормативна правова база (стабільне законодавство); - розробка програм; - стабільне бюджетне фінансування; - залучення інвестицій у регіон; - державна підтримка
Державні політики	- довгостроковий розвиток регіону з точки зору «потужного постачальника сільськогосподарської сировини»; - диверсифікація економіки країни	- диверсифікація економіки країни	- законодавча база; - стабільне бюджетне фінансування
Населення	- робочі місця; - підвищення якості життя	- підвищення рівня життя	- підвищення якісного рівня освіти і кваліфікації; - участь у громадських слуханнях
Регіони-конкуренти	- перешкоджання впливу ресурсів зі своєї території	- збереження існуючого рівня ресурсного забезпечення регіону	- лобіювання власних інтересів на державному рівні; - чорний піар

Продовження табл. 4.2.1

Зацікавлені особи	Інтереси/погляди на проблеми	Потенціал і мотивація	Можливі дії з урахуванням цих інтересів
Група стейкхолдерів «Партнери за проектом»			
Регіональна влада (регіональна влада Черкаського регіону, інших регіонів, органи влади місцевого рівня)	- залучення інвестицій	- створення нових робочих місць; - збільшення податкової бази; - політична престижність наявності інноваційної структури; - підвищення якості та рівня життя	- законодавча база; - стабільне бюджетне фінансування; - створення інфраструктури, в т.ч. соціальної
Бізнес-структури	- розширення, диверсифікація бізнесу, освоєння нових ринків збуту для реалізації вироблених продуктів і послуг	- забезпечення стабільності бізнесу в довгостроковій перспективі	- співфінансування; - участь у реалізації проекту
Наукові організації	- комерціалізація наукових розробок	- можливість стійкого фінансування розробок	- технічна реалізація проекту
Група стейкхолдерів «Цільова група»			
Діючі інноваційні підприємства	- збереження і розвиток бізнесу	- пакет пільг, визначений державним законодавством (спеціальний податковий, митний режим)	- реєстрація резидентів на території ОЕЗ (територіальних підрозділів великих компаній, нових підприємств)
Підприємства-нерезиденти	- зниження витрат на розробку продукту, синергетичний ефект		
Науково-освітній комплекс	- збереження і розвиток НОК		

Джерело: складено авторами.

2. Вибір найефективніших шляхів поширення інновацій. В цьому аспекті досягти бажаних результатів поширення інновацій можливо шляхом активної діяльності двох інших полів дії активного

позиціонування регіону - структури регіонального управління, лояльної до бізнесу, і регіональної мережі партнерства (табл. 4.2.2).

Таблиця 4.2.2

Найбільш ефективні засоби реалізації проектів у рамках завдання поширення інновацій

Найменування	Перспективність	Ризики	Планування часу	Ресурси (фінансові, кадрові)
Створення структури регіонального управління, лояльної до бізнесу	Висока	Середні	Середньострокове 3 роки	1) кошти регіонального і державного бюджету, позабюджетні джерела; 2) навчання персоналу для роботи в структурах з підтримки інноваційного бізнесу
Регіональні партнерства	Висока	Низькі	Короткострокове 1 рік, півроку	1) кошти позабюджетних джерел, кошти регіонального бюджету (частково); 2) Департамент інвестиційно-інноваційної політики та зовнішньоекономічних зв'язків, Агенція зі сприяння залученню інвестицій в економіку Черкаської області при Черкаській торгово-промисловій палаті, Черкаська обласна громадська організація «Фонд регіональної політики», Міжнародний благодійний фонд «Центр інновацій та розвитку», Український незалежний фонд інноваційного розвитку тощо

Джерело: складено авторами.

3. Створення системи моніторингу реалізації інноваційних проектів, спрямовану на виявлення ефективності проекту,

реальності його реалізації, доцільності поширення і, за необхідності, припускає корегування проекту.

4. Формування системи управління ризиками процесу поширення інновацій (табл. 4.2.3). Запропонована технологія поширення інновацій дає можливість приймати обґрунтовані рішення щодо реалізації інноваційних проектів, визначати ефективні інституційні, фінансові та інші механізми реалізації інноваційних проектів, управляти ходом поширення інновацій, мінімізувати ризики. Ліквідація адміністративних бар'єрів і обмежень через залучення спеціальної робочої групи по формуванню позитивного іміджу регіону та інших департаментів, відповідальних за інвестиційно-економічний розвиток регіону, на нашу думку, є достатньою умовою активізації інноваційної діяльності з подальшим поширенням інновацій у регіоні.

Таблиця 4.2.3

Система управління ризиками

Види ризиків	Можливі негативні наслідки	Рівень ризику	Заходи з управління ризиками
Ризик, пов'язаний з недостатнім ресурсним забезпеченням	Затягування терміну поширення інновацій	Середній	- активізація роботи з інвесторами, фінансовими структурами, адміністративними органами, вузами; - лобіювання інтересів регіону на державному рівні
Політичний ризик на державному і регіональному рівні	Нове керівництво країни і регіону може змінити пріоритети розвитку країни і регіону	Середній	- розробка довгострокової програми активізації інноваційної діяльності регіону в рамках стратегії соціально-економічного розвитку регіону
Часовий ризик	Втрата конкурентних переваг у разі порушення встановлених термінів	Високий	- форсування процесу поширення інновацій з чітким окресленням першочергових місць впровадження

Джерело: складено за [3; 4; 5].

Всі вищезазначені фактори успіху активного позиціонування і просування регіону спрямовані на активізацію зацікавленості інвесторів у фінансовій підтримці економіки Черкаського регіону,

тим самим підтверджуючи і зміцнюючи його образ як регіону, привабливого для інвестицій.

У зв'язку з цим можна говорити про те, що в середньостроковій перспективі на початкових етапах використання технології активного позиціонування та просування регіону доцільно зосередити увагу на:

- забезпеченні залучення регіональної влади, провідних підприємницьких структур регіону, ініціативних громадських організацій у сфері підприємництва, освітньо-наукових структур до розробки стратегії позиціонування регіону,

- стимулюванні активності міських та селищних рад Черкаського регіону, провідних суб'єктів господарювання, громадських організацій і населення в ініціації власних проєктів як для реалізації в межах регіону, так і для включення до інших інвестиційно-інноваційних програм на міжнародному рівні.

Крім того, необхідно враховувати, що інвестиційна привабливість регіону, з погляду самих інвесторів, оцінюється ними за рядом характеристик: розвиненість транспортної інфраструктури; наявність земельних майданчиків для купівлі й оренди; якість життя в регіоні; розвиненість науково-дослідної інфраструктури; стан людських ресурсів; стан ринків (регіонального і довколишніх регіонів).

В умовах наростання конкуренції регіонів їх пропозиції для бізнесу і потенційних інвесторів стають все більш схожими і рівнозначними. У зв'язку з цим на перший план виступає професіоналізм у справі просування регіону, тобто професійна діяльність спеціальної робочої групи по формуванню позитивного іміджу регіону. При цьому важливо, щоб і сама робоча група позиціонувалася не тільки як відкрита структура, але й як сучасна, динамічна, що адекватно відображає стратегічні настанови організацій-партнерів (учасників), орієнтована на потреби цільових груп споживачів. Принципи інтеграції, адаптивності та підтримка мережевої організаційної структури є стратегічно важливими результуючими факторами успіху роботи спеціальної робочої групи по просуванню і позиціонуванню ключових компетенцій регіону. В сучасних умовах головні суб'єкти визначеної технології активного позиціонування і просування регіону повинні орієнтуватися на формування стійких конкурентних переваг, базуючись на унікальному комплексі ресурсів і можливостей регіону, активізації організаційних та інтеграційних механізмів функціонування, забезпечення цілеспрямованих трансформацій

внутрішніх структур і структур взаємодії з партнерами та цільовими групами споживачів.

На основі запропонованої технології активного позиціонування і просування регіону і логіки взаємодії основних полів дії активного позиціонування представимо модель трансформації Черкаського регіону в «регіон, привабливий для інвестицій» (рис. 4.2.7).



Рис. 4.2.7 Модель трансформації Черкаського регіону в «регіон, привабливий для інвестицій» шляхом активного позиціонування

Рекомендована для впровадження модель по трансформації Черкаського регіону в «регіон, привабливий для інвестицій» шляхом активного позиціонування і просування регіону логічно передбачає використання управлінської vision-моделі і процесного підходу; крім того, модель наочно демонструє затребуваність потенціалу

інтегрованого маркетингового управління в обґрунтуванні потреб регіону в додаткових ресурсах у разі його інвестиційно-інноваційного репозиціонування, діагностування готовності суб'єктів брати участь у реалізації заходів активного позиціонування, виявленні можливостей залучення Черкаського регіону в інвестиційно-інноваційні проекти, що реалізуються як на національному, так і на глобальному рівні, і, нарешті, концептуалізації та розробці ініціативних власних інвестиційно-інноваційних проектів регіону для реалізації як самостійно в межах регіону, так і шляхом включення своїх пропозицій в ініціативи національного чи міжнародного рівня. Ця модель передбачає формування єдиного інформаційного простору та інфраструктури реалізації проектів, що забезпечить подолання «бар'єрів недовіри» до різних форм державної підтримки суб'єктів економічної діяльності регіону. Система маркетингових комунікацій, передбачена в цій стратегічній моделі, є багатофункціональною і сприяє консолідації всіх зацікавлених сторін у впровадженні технології активного позиціонування регіону, що забезпечить зміцнення його конкурентних позицій (табл. 4.2.4.).

Таблиця 4.2.4

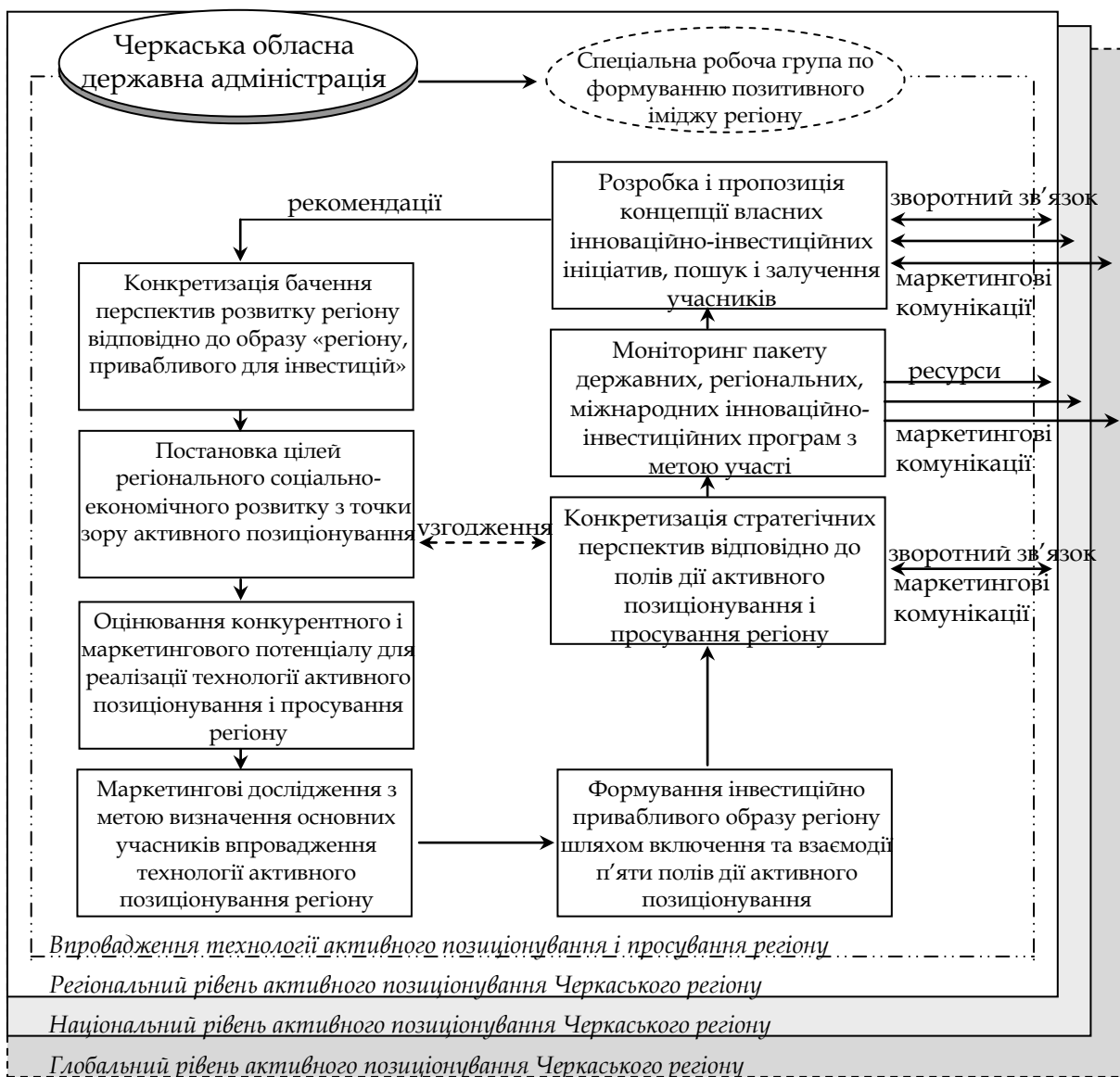
Система маркетингових комунікацій

Види комунікацій	Цілі й завдання	Характеристика заходів
1	2	3
Реклама	<p>Мета - формування продуктивних відносин співробітництва ключових учасників впровадження технології активного позиціонування регіону (провідних підприємницьких структур, малого та середнього бізнесу, представників регіональної, місцевої та районної влади, ГО, освітньо-наукових структур) Завдання:</p> <p>1) знизити бар'єр недовіри підприємництва до влади шляхом формування лояльності до бізнесу ; 2) сформувати уявлення про можливі напрями держпідтримки: інвестиційної, консультаційної та ін.</p>	<p>1) зовнішня соціальна реклама (банери і плакати, розміщені в адміністративних будівлях органів місцевого самоврядування) – слогани «Ми на захисті ваших інтересів», «Разом до успіху»;</p> <p>2) інформаційні буклети з роз'ясненням основних видів, форм держпідтримки;</p> <p>3) інформаційні (рекламні) публікації про конкурси, гранти, інвестиційні кредити та інші форми підтримки інвестиційно-інноваційної діяльності в ЗМІ; 4) детальна інформація про форми підтримки на сайтах органів регіонального управління</p>

Продовження табл. 4.2.4

1	2	3
Зв'язки з громадськістю	Ключова мета – просування образу регіону як «регіону, привабливого для інвестицій». Завдання: 1) підвищити обізнаність про напрями та перспективи розвитку економіки Черкаського регіону; 2) донести доцільність і значущість співучасті в активному позиціонуванні регіону	1) організація громадських обговорень цілей і завдань активного позиціонування регіону через ЗМІ; 2) публікації в ЗМІ, проведення зустрічей з ключовими представниками регіону щодо можливих проектів
Прямий маркетинг	Мета – забезпечити залучення основних груп реципієнтів до співучасті в проектах; залучити фінансові, інформаційні установи, а також громадські організації, діяльність з освоєння алгоритмів реалізації заходів активного позиціонування регіону	1) прямі розсилки про можливості держпідтримки і критерії її отримання цільовими аудиторіями; 2) консультування з питань фінансово-інвестиційної підтримки в банківських установах; 3) проведення серії зустрічей з представниками провідних підприємницьких структур, малого та середнього інноваційного бізнесу, регіональної, місцевої та районної влади, громадських організацій, освітньо-наукових структур для залучення їх до участі в реалізації активного позиціонування і просування регіону

Джерело: складено за [6; 7; 8; 9].

Таким чином, просування і позиціонування регіону за допомогою використання технології активного позиціонування спрямовані на забезпечення конкурентоспроможності в довгостроковому періоді, базуючись на підвищенні рівня конкурентоспроможності суб'єктів підприємницької діяльності, які є основою інноваційного розвитку Черкаського регіону. Застосування технології активного позиціонування дає можливість розширити кола споживачів маркетингової інформації про інвестиційні проекти, підприємства та наукові організації Черкаського регіону; забезпечити повний цикл маркетингового

супроводу інноваційної активності; просування єдиного образу регіону як «регіону, привабливого для інвестицій»; формування позитивного інвестиційно-інноваційного іміджу; максимізації синергічного ефекту від внутрішньо- та міжрегіональної кооперації і розвитку наукомісткого бізнесу.

Запропоновано використання технології активного позиціонування і просування регіону як інвестиційно привабливого і перспективного регіону України, яка сприятиме підвищенню конкурентоспроможності регіону, формуванню привабливого інвестиційного клімату, активізації фінансових потоків в економіку регіону з боку як внутрішніх, так і зовнішніх інвесторів, формуванню стійкого позитивного іміджу регіону через закріплення його образу як «регіону, привабливого для інвестицій». Для реалізації технології активного позиціонування регіону виділено п'ять основних полів дії як ключових орієнтирів його просування (посередництво при контактах і кооперації, регіональне управління, лояльне до бізнесу, внутрішній регіональний маркетинг, формування мережі партнерства підприємства, впровадження технологій поширення інновацій) та обґрунтовано фактори їх успіху і маркетингові інструменти забезпечення цього успіху.

4.3. Українська економічна модель і стратегічні напрями сталого розвитку національного промислового комплексу (В. І. Захарченко)

За часів перебування України у складі СРСР національний промисловий комплекс (НПК) з об'єктивних причин не міг сформуватися, тому що понад 70 % українських підприємств не мали замкнутого виробничого циклу на національних теренах. Реально НПК почав формуватися тільки після здобуття Україною незалежності, тобто у 1991 р., однак у дуже несприятливих умовах. Давалися ознаки загальні проблеми становлення Української держави, а ще більше – проблеми становлення ринкової системи господарювання. Як наслідок, обсяги виробництва в НПК України у 1998 р. склали тільки 49 % від рівня 1990 р. [1, с. 419]. Власне, тоді НПК опинився на межі системної деградації, за якою, згідно з синергетичною теорією, настає втрата базових функцій. І хоча

у 2000-х рр. у НПК були згладжені найбільш руйнівні тенденції (скорочення обсягів виробництва, структурної деградації, технологічного відставання тощо), однак і донині він не вийшов на траєкторію сталого розвитку. У зв'язку з цим значний науковий і практичний інтерес представляє вибір ефективної економічної моделі як передумови його сталого розвитку.

Звичайно, кожна країна прагне реалізувати найбільш ефективну модель економічного розвитку. Україна, перебуваючи у складі царської Росії та СРСР, розвивалася переважно за моделлю наздоганяючого розвитку. Ця модель передбачає освоєння, зокрема у промисловості, базових нововведень передових країн, але з певним лагом. Однак вона неодноразово виявляла свою неефективність, особливо у періоди військової конфронтації, коли найбільше давалася взнаки технологічна відсталість від країн ворожого на той час табору, наприклад від США – у період радянсько-афганської війни (1979-1989 рр.).

В Україні після здобуття нею незалежності було взято курс на більш перспективну модель – випереджаючого економічного розвитку. Стосовно НПК вона передбачала прискорене проходження циклів індустріального розвитку з використанням досягнень передових країн. Теоретично ця модель дає змогу оптимізувати і рівень, і динаміку розвитку окремих підсистем НПК [2]. Однак у НПК України вона так і не була повною мірою реалізована, а сам комплекс потрапив у ситуацію т.зв. «технологічного пату» (за Г. Меншем) [3, с. 47]. Сталося це тому, що держава практично однаковою мірою підтримувала усі напрями і види промислової діяльності (ВПД). В результаті найбільшу підтримку одержали ВПД «старих» (першого, другого і третього) технологічних укладів, питома вага яких у НПК була і залишається найбільшою (близько 85 %). Звичайно, це у короткостроковому періоді дало певний ефект (у вигляді заморожування інфляції витрат, наповнення бюджету), але у довгостроковому періоді тільки стимулювало поглиблення кризових явищ.

Згідно теорії «довгих хвиль» М. Кондратьєва і теорії «творчого руйнування» Й. Шумпетера (упровадження інновацій та витіснення старих продуктів і форм виробництва), економіка, передусім передових країн, розвивається циклічно. Прихід кожної наступної «хвилі» зумовлюється новим ключовим фактором, який індукує появу новітніх, зазвичай інноваційних, видів діяльності. Отже, розвиток промислових комплексів провідних країн все більше визначають інноваційні ВПД, що цілком узгоджується з моделлю

нової економіки, яка базується на знаннях. На жаль, розвиток НПК України не вписується в цю модель. В результаті підривається не тільки індустріальна, а й економічна та загалом національна безпека України, оскільки має місце деіндустріалізація і навіть натуралізація економіки. У ситуації що склалася, необхідним є відродження найперспективніших виробництв «старих» технологічних укладів та прискорений розвиток виробництв новітніх (п'ятого й шостого) укладів – на основі інформаційних, нано- і клітинних технологій. Це дасть змогу підвищити продуктивність праці у НПК і сприятиме вивільненню частини його працівників. У результаті в Україні має утвердитися економіка постіндустріального типу (з малою часткою зайнятих у промисловості та великою – у сфері послуг).

Для ефективного подолання трансформаційного спаду в НПК України важливо правильно обрати модель регулювання економіки. З перших років ринкових перетворень в Україні практикувалася неокейнсіанська модель. Згідно з нею, зростання сукупного попиту мало «розіграти економіку», тобто забезпечити зростання сукупної пропозиції. Однак на практиці ця модель не спрацювала, а лише призвела до гіперінфляції з усіма її негативним наслідками. Тому вже в 1993 р. була «запущена» ортодоксальна модель саморегулювання економіки, т. зв. монетарна модель. Однак і вона не забезпечила належного розвитку вітчизняної економіки й, зокрема, НПК. Більшість учених і практиків вважає, що в умовах України ця модель і не могла спрацювати, оскільки той же НПК не володів необхідною для цього стійкістю (достатньою ефективністю і конкурентоспроможністю виробництва). Але внаслідок її застосування в країні різко загострилася платіжна криза. Свідченням цього стало те, що рівень монетизації (відношення грошової маси до ВВП) опустився нижче 15 %, кредиторська заборгованість сягнула 126 % від ВВП, а бартерні схеми перебрали на себе 42 % капіталу [3, с. 115]. Для України, на нашу думку, більше підходить модель, яка максимально використовує сильні і нейтралізує слабкі сторони основних моделей регулювання економіки (і неокейнсіанської, і монетарної) – це модель неокласичного синтезу, хоча й деякі вчені, зокрема Б. М. Данилишин [4], заперечують можливість конвергенції декількох економічних моделей. Ця модель встановлює раціональні межі втручання держави в економіку.

Більш широке поле застосування має неоінституційна модель, тому що вона визначає роль і місце в економічному житті не тільки

держави, а й НТР, інформації, корпоративних структур тощо. І хоча ця модель базується на класичному механізмі ринку, згідно з яким інтереси індивідів первинні, вона разом з тим передбачає активну роль у функціонування ринку різних інститутів: через необхідність встановлення для індивідів певних рамок поведінки. Ці рамки можуть встановлюватися, наприклад, згідно теорії прав власності, чи теорії фірми. Перша з них вказує, зокрема, на те, що транснаціональний капітал не підпадає повною мірою під юрисдикцію будь-якої держави, в т. ч. й Української, а тому розвиток її економіки й, зокрема НПК, має узгоджуватися з трендами транснаціоналізації та, у більш широкому сенсі, глобалізації. Друга теорія пояснює існування фірм, передусім великих транснаціональних корпорацій, прагненням уникати витрат, пов'язаних з проведенням операцій на ринку.

Для сталого розвитку НПК України дуже перспективно поєднати неінституційну модель з моделлю нової економіки. В результаті ми матимемо модель конкурентної економіки. У цьому випадку розвиток НПК буде фокусуватися і на випуску інноваційних товарів, і на їх реалізації на глобальному ринку. Водночас логічним є запитання: чому інноваційна продукція має реалізовуватися переважно на глобальному ринку. Відповідь на нього дає нова теорія міжнародної торгівлі Пола Кругмана. Згідно з нею, можливості продажу інноваційних товарів при виході на зовнішні ринки багатократно зростають, тому що у виробників при цьому суттєво знижуються середні витрати на виробництво за рахунок ефекту масштабу [5, с. 132-133].

Модель конкурентної економіки успішно реалізована у НПК більшості розвинених країн, а з-поміж країн із транзитивною економікою – найбільш результативно у Китаї. На жаль, в Україні була реалізована невідома науці імітаційна модель реформування економіки й, зокрема, НПК [6, с. 358].

Ця модель запустила в країні процес незаконного привласнення «сильними світу цього» суспільного майна, передусім основних промислових фондів, з одночасним «відтиранням» від нього переважної маси населення. Результатом її реалізації стала система корпоративно-кланового (олігархічного) капіталізму, яка, з одного боку, характеризується астрономічними прибутками невеликої купки людей (бенефіціарів фінансово-промислових груп [ФПГ]), а з іншого – доходами на межі фізичного виживання основної маси населення. І хоча у світі є країни, НПК яких базуються на невеликій кількості ФПГ (Японія, Республіка Корея), однак вони функціонують

і розвиваються на засадах найбільш прогресивної моделі – конкурентної економіки.

Виходячи з наведеного, дуже важливо добитися, щоб розвиток НПК України відповідав моделі конкурентної економіки. Це б дало змогу вивести комплекс із глибокої кризи і спрямувати його в русло сталого розвитку.

Сталий розвиток НПК – це його рух від нерівноважного до рівноважного стану (в області допустимих станів, коли траєкторія розвитку комплексу не виходить у область кризових станів). Загалом сталий розвиток НПК має базуватися на принципі коеволюції – взаємного зв'язку, пристосування принципово різних, гетерогенних його підсистем – природної, економічної та соціальної. Крім того, сталий розвиток НПК є альтернативою парадигмі його екстенсивного розвитку без врахування екологічних небезпек [7, с. 52]. Відповідно, стратегічні напрями сталого розвитку НПК передбачають як розвиток його окремих підсистем, так і їх взаємно узгоджений розвиток [8]. Основними з них, на нашу думку, є такі:

1. Збільшення обсягів промислового виробництва на основі зростання внутрішнього споживання промислових товарів. Згідно з висновками Центру антикризових досліджень, головним чинником депресії у перші роки становлення НПК України стала криза внутрішнього ринку промислових товарів. Ця криза була зумовлена диспропорціями між виробництвом і споживанням промислових товарів, що склалися ще у роки планової економіки (понад 80 % виробленої в Україні продукції реалізовувалося за її межами). Але найбільше промисловий товарообіг розбалансувався внаслідок лібералізації цін та наступної гіперінфляції у першій половині 1990-х рр. Щоправда, вже у 2001 р. у межах України споживалося 93,7 % продовольчих та 62,2 % непродовольчих товарів, хоча обсяги самого виробництва були майже вдвічі меншими, ніж у 1990 р. [9].

Нині у забезпеченні промислового зростання в Україні, згідно з неокейнсіанською моделлю економічного розвитку, важливу роль має відігравати розширення сукупного попиту на промислові товари. Цього можна досягти шляхом збільшення: 1) споживчого попиту (за рахунок підвищення розмірів заробітної плати, соціальних виплат тощо); 2) попиту підприємців на засоби виробництва (за умови поліпшення інвестиційного клімату); 3) державних закупівель; 4) попиту на закордонних ринках (за можливості збільшення випуску конкурентоспроможної продукції).

Слід підкреслити, що відновлення позитивної динаміки у розвитку НПК України у 2000-х рр. відбулося значною мірою за рахунок видів діяльності «старих» технологічних укладів, орієнтованих не тільки на внутрішній (харчова промисловість та ін.), а й зовнішній (металургія, основна хімія та ін.) ринки. Однак резерви такого зростання, зокрема у зв'язку з перенасиченням світових ринків неінноваційною продукцією, можуть швидко вичерпатися. Тому важливо розвивати ВПД новітніх технологічних укладів, передусім машинобудівні, що сприятиме й структурній трансформації НПК.

2. Структурна перебудова НПК та його підсистем. Це найбільш ефективний шлях забезпечення сталого розвитку НПК та його підсистем, оскільки він сприяє диверсифікації виробництва та збільшенню його обсягів, активізації науково-технічного розвитку, скороченню матеріало- й енергоємності національного доходу, підвищенню ефективності виробництва та накопиченню капіталу, наповненню внутрішнього споживчого ринку, зростанню виробництва експортної продукції, стабілізації державного бюджету, створенню сприятливих умов для розвитку непромислових видів діяльності.

На жаль, структурна перебудова НПК, особливо у 1990-ті роки, здійснювана в руслі активних ринкових перетворень, призвела до формування такої його структури, яка більше характерна для країн третього світу. Переважаючий розвиток у комплексі одержали сировинно- та енергоємні ВПД. Їхня частка в НПК вже перевищила 50 % [10]. Така структурна трансформація комплексу, з огляду на зростання цін на імпортовані матеріали та енергоносії, стає не тільки неефективною, але й загрозовою для національної безпеки [11]. Пояснюється це тим, що в Україні ПВД мають високу частку енергозатрат та затрат на сировину. Ресурсоємність вітчизняної промислової продукції перевищує світовий рівень удвічі-втричі, а енергоємність – у 6-9 разів. Енергетична складова у вітчизняних товарах досягає приблизно 25 % їхньої вартості, тим часом як у США вона не перевищує 6 %, а у Франції – 3 % [12].

При визначенні оптимальних пропорцій структури видів діяльності НПК слід виходити з того, що провідну роль у ній мають відігравати інноваційні виробництва, передусім точного машинобудування та фармацевтики. У зв'язку з цим зауважимо, що у розвинених країнах на машинобудування припадає 25-40 % вартості реалізованої промислової продукції, тоді як в Україні у 2015 р. тільки 6,5 % [10].

Бажано, щоб у перспективі структура НПК України із сировинної трансформувалася в інноваційну й наблизилася до вимог постіндустріального суспільства, вже створеного у розвинених країнах Заходу.

Згідно Класифікації виробничих структур ОЕСР, яка була прийнята в ЄС у 2007 р., постіндустріальна) структура національної економіки й, передусім, промисловості повинна мати такі частки видів діяльності різного технологічного рівня: високотехнологічних – 20 %, середньотехнологічних – 30, середньонизькотехнологічних – 20, низькотехнологічних – 30 % [13, с. 96]. Високотехнологічні ВПД у НПК України формують базис п'ятого технологічного укладу, середньотехнологічні – четвертого, а середньонизькотехнологічні і низькотехнологічні – переважно третього (табл. 4.3.1).

Таблиця 4.3.1

**Динаміка структури промислового комплексу України
за технологічним рівнем (технологічними укладами)
видів діяльності, %**

Технологічний рівень видів діяльності	Коди за КВЕД-2010	2010	2011	2012	2013	2014	2015
Високий (V технологічний уклад)	С 21, 26	1,4	1,6	1,4	1,5	1,6	1,6
Середньовисокий (IV технологічний уклад)	С 20, 27-30	11,7	13,2	13,8	11,7	10,0	9,8
Середньонизький (III технологічний уклад)	В; С 19, 22- 25	40,7	39,7	35,7	35,3	35,2	34,7
Низький (II технологічний уклад)	С 10-18, 31-33; Д; Е	46,2	45,5	49,1	51,5	53,2	53,9

Джерело: розраховано за даними [10]; без урахування тимчасово окупованої території Автономної Республіки Крим, м. Севастополя та частини зони проведення антитерористичної операції.

Як видно з табл. 4.3.1, частка ВПД V технологічного укладу в НПК України є мізерною і, що характерно, вона практично не зростає. Це свідчить про значні проблеми постіндустріальної трансформації НПК. Частка ВЕД IV технологічного укладу у 2015 р. проти 2010 р. скоротилася на 1,8 в. п., як і ВЕД III технологічного укладу середньонизького технологічного рівня – на 5,1 в. п. Натомість частка ВЕД II технологічного укладу низького технологічного рівня зростає на 6,7 в. п. Отже, НПК України ще не став на шлях інноваційного розвитку.

Для збільшення в НПК частки високотехнологічних (інноваційних) видів діяльності необхідно, щоб вони (фармацевтика і точне машинобудування) розвивалися швидше, ніж комплекс

у цілому. І такі зрушення у 2016 р. вже чітко окреслилися (табл. 4.3.2). Структурними пріоритетами у розвитку НПК, виходячи з його специфіки й тенденцій постіндустріального розвитку, мають стати: транспортне, аерокосмічне та енергетичне машинобудування; виробництво обладнання для альтернативної енергетики, в т. ч. нові матеріали й накопичувачі енергії; виробництво озброєння, військової й спеціальної техніки; інформаційно-комунікаційні технології та інженерні рішення для промисловості. Пріоритетні сегменти НПК мають бути верифіковані у такому програмному документі, як Стратегія розвитку промислового комплексу України та реалізація нової промислової політики, розробленому на основі Середньострокового плану пріоритетних дій уряду до 2020 р.

Таблиця 4.3.2

**Індекси продукції високотехнологічних видів діяльності
в НПК України, % до попереднього року**

Вид промислової діяльності	2013	2014	2015	2016
Промисловість	96,7	89,9	87,0	102,8
Переробна промисловість	92,7	90,7	87,4	104,3
Виробництво основних фармацевтичних продуктів і фармацевтичних препаратів	111,8	101,9	92,4	104,4
Машинобудування	86,4	79,4	85,9	102,0
Виробництво комп'ютерів, електронної та оптичної продукції	86,0	77,9	71,3	124,2

Джерело: розраховано за даними [10]; без урахування тимчасово окупованої території Автономної Республіки Крим, м. Севастополя та частини зони проведення антитерористичної операції.

3. Технологічне оновлення виробництва. Воно є стрижнем структурної перебудови НПК, оскільки передбачає впровадження найновішої техніки і зміни номенклатури виробів та характеру виробництва.

Основний напрям технологічного оновлення виробництва в НПК України – перехід від ресурсоємних до ресурсозберігаючих технологій п'ятого і, частково, шостого технологічних укладів. Цей перехід змінює пріоритетність факторів виробництва. Нині вже не капітал, а інформація (знання) виходять на провідні ролі.

Перша стадія впровадження п'ятого технологічного укладу у розвинених країнах почала впроваджуватися з 60-х років минулого століття (в Україні – з 70-х). Вона була пов'язана із запровадженням АСУ технологічними процесами та підприємствами. Другу стадію цього укладу репрезентували гнучкі виробничі системи, частково поширені в Україні в радіоелектроніці й авіакосмічній

промисловості. На третій стадії на авансцену вийшли інтегровані виробничі системи, які функціонують на основі гнучких виробничих систем підприємств, об'єднаних у технологічно цілісні комплекси корпоративного типу на базі телекомунікацій (в Україні – через нерозвиненість корпоративних форм та виробничих телекомунікацій – ці системи слабо поширені).

Стосовно шостого технологічного укладу, пов'язаного з розвитком біотехнології, космічної техніки, тонкої хімії, глобальних інформаційних мереж та використанням нанотехнологій (безперервного вдосконалення і підтримання життєвого циклу продукції – від проектування і виробництва до післяпродажного обслуговування й утилізації), то в розгорнутому вигляді він навіть у передових країнах ще недостатньо представлений, а в Україні його фрагменти є лише в авіакосмічній промисловості.

З переходом до ринкових відносин увага до постіндустріальних інновацій у НПК України не тільки не посилилася, а навпаки, послабилася. Це пояснюється бажанням «новоспечених» підприємців отримати максимальний прибуток за мінімальний час. Їм здебільшого не вигідно впроваджувати базові інновації, достатньо і поліпшувальних, які не потребують великих витрат. Це чітко простежується в НПК України за всіма основними напрямками інноваційної діяльності, крім освоєння нових видів техніки (табл. 4.3.3).

Таблиця 4.3.3

Впровадження інновацій на підприємствах НПК України

	2000 р.	У % до 2000 р.				
		2005	2010	2013	2014**	2015**
Питома вага підприємств, що впроваджували інновації. %	14,8	55,4	77,7	91,9	81,8	102,7
Впроваджено нових технологічних процесів,	1403	128,9	145,6	112,3	124,2	86,7
- у т.ч. маловідходні, ресурсозберігаючі	430	160,5	111,4	116,7	104,0	106,5
Впроваджено виробництво інноваційних видів продукції*, найменувань	15323	20,6	15,7	20,5	23,9	20,5
- з них нові види техніки	631	104,1	105,1	128,2	208,2	153,1
Питома вага реалізованої інноваційної продукції в обсязі промислової, %	9,4	69,1	40,4	35,1	26,6	14,9

Примітки: * у 2000 р. нових видів продукції; ** без урахування тимчасово окупованої території Автономної Республіки Крим, м. Севастополя та частини зони проведення антитерористичної операції.

Джерело: складено і розраховано за даними [10].

Незначним залишається і відсоток підприємств, що займаються інноваційною діяльністю. Найнижчим він був у 2005 р. – 8,2 %. Пояснюється це тим, що невисоким є попит на НДДКР, а тому слабо задіяним є весь ланцюг інноваційної діяльності «потреба в ній – НДДКР – виробництво – споживання – нова потреба – ...». Як наслідок – технічний рівень виробництва в НПК України залишається низьким, а обсяги випуску інноваційної продукції взагалі скорочуються.

Тому дуже реальною є загроза подальшої втрати конкурентних переваг України, насамперед у високотехнологічних видах діяльності НПК. Однією з причин цього є те, що Україна в рейтингу Всесвітнього економічного форуму (ВЕФ) за позиціями технологічної готовності практично «топчеться на місці» (табл. 4.3.4).

Таблиця 4.3.4

Технологічна конкурентоспроможність України

Індекс глобальної конкурентоспроможності та його інноваційні складові	Місце України в рейтингу ВЕФ		
	2014-2015 (144 країни)	2014-2015 (144 країни)	2014-2015 (144 країни)
Індекс глобальної конкурентоспроможності	76	79	85
Технологічна готовність	85	86	85
Технологічні запозичення	114	103	97
Використання інформаційно-телекомунікаційних технологій	69	80	78
Інновації	81	54	52
Здатність до інновацій	82	52	49
Якість науково-дослідних інститутів	67	43	50
Витрати компаній на дослідження і розробки	66	54	68
Співпраця університетів та промисловості у дослідженнях та розробках	74	74	57
Державні закупівлі високотехнологічної продукції	123	98	82
Наявність вчених та інженерів	48	29	29

Джерело: складено за даними [14].

Особливо критичною є ситуація з використанням інформаційно-телекомунікаційних технологій, які відкривають шлях до четвертої промислової революції, проголошеної засновником ВЕФ К. Швабом у 2016 р. [15]. Ця революція передбачає

злиття автоматизованого виробництва, обміну даних і виробничих технологій в єдину систему, розвиток технологій 3D-друку тощо.

Водночас в Україні немає потреби освоювати всю гаму високотехнологічних промислових виробництв. Цього не дозволяють собі навіть технологічні лідери світу, зокрема Японія і Німеччина. Перша, на відміну від України, не займається розвитком авіа- та ракетобудування, а друга – атомними дослідженнями. Проблема полягає в тому, щоб у перспективних для України інноваційних ВПД утриматися на лідируючих позиціях у світі, а в інших – забезпечити технологічне оновлення.

4. Інвестиційне забезпечення технологічного оновлення виробництва. Для поступового переведення видів діяльності НПК на новітню технологічну базу необхідно підвищити питому вагу фонду нагромадження у ВВП до 35-45 % (як у Китаї, Південній Кореї, Тайвані). В Україні ж норма нагромадження прямо залежить від норми заощаджень і постійно скорочується. У 2013 р. вона знизилася до 6 % ВВП (за 10 років майже у 5 разів) і не відповідає середньосвітовій нормі заощаджень – 25 % [16, с. 43].

Для активізації інвестиційної діяльності в НПК необхідно різко збільшити обсяги інвестицій за рахунок усіх джерел фінансування. Структура капітальних інвестицій в економіку України за джерелами фінансування в останні роки мала такий вигляд (табл. 4.3.5). З табл. 4.3.5 видно, що лівову частку фінансових ресурсів для інвестиційної діяльності в Україні дають підприємства і організації, причому за 2011-2016 рр. вона суттєво зросла. На це, зокрема, вказує індекс зміни частки джерела фінансування ($I_{зч}$), обчислений за такою формулою:

$${}^2\zeta \div = \sum_{t=2}^T (S_{i0} - S_{it}) : T, \quad (t = \overline{2, T}), \quad (4.3.1)$$

де S_{i0} , S_{it} – частка i -го джерела фінансування відповідно в базисному періоді (році) та у кожному наступному (після базисного) періоді (році); T – кількість періодів (років).

Він склав аж 7,6 %. За цей же період зросла й частка коштів місцевих бюджетів ($I_{зч} = 0,7$ %). Характерно, що вже у 2013 р. їхня частка перевищила частку коштів державного бюджету ($I_{зч} = -4,3$ %), що вказує на результативність процесів фінансової децентралізації. Тренд до зростання частки коштів населення на будівництво житла не має прямого відношення до фінансування капітальних інвестицій

у промисловість, а ось тренди до скорочення часток позикових коштів та коштів іноземних інвесторів безумовно мають негативний шлейф.

Таблиця 4.3.5

**Капітальні інвестиції в економіку України
за джерелами фінансування та індекс зміни їх частки (Ізч)**

Джерела фінансування	2011	2012	2013	2014*	2015**	2016**	Ізч
У фактичних цінах, млн. грн.							
Усього	259932,3	263727,7	247891,6	204061,7	251154,3	326163,7	x
Кошти державного бюджету	18394,6	16530,9	6243,5	1511,2	6114,5	7468,9	x
Кошти місцевих бюджетів	8801,3	8307,7	7036,7	5276,8	12423,2	23225,1	x
Власні кошти підприємств та організацій	152279,1	156149,3	157122,0	145883,7	169257,9	226398,9	x
Кредити банків та інші позики	42324,4	42526,9	36650,0	17992,3	18299,5	23249,5	x
Кошти іноземних інвесторів	7196,1	...	4009,5	5536,6	7834,8	9416,7	x
Кошти населення на будівництво житла	19572,9	21975,1	27686,2	21365,6	30283,2	29117,9	x
Інші джерела фінансування	11363,9	18237,8	9143,7	6495,5	6941,2	7286,7	x
Відсотків до загального обсягу							
Усього	100,0	100,0	100,0	100,0	100,0	100,0	x
Кошти державного бюджету	7,1	6,3	2,5	0,7	2,4	2,3	-4,3
Кошти місцевих бюджетів	3,4	3,2	2,8	2,6	5	7,1	0,7
Власні кошти підприємств та організацій	58,6	59,2	63,4	71,5	67,4	69,4	7,6
Кредити банків та інші позики	16,3	16,1	14,8	8,8	7,3	7,1	-5,5
Кошти іноземних інвесторів	2,8	...	1,6	2,7	3,1	2,9	-0,2
Кошти населення на будівництво житла	7,5	8,3	11,2	10,5	12	8,9	2,7
Інші джерела фінансування	4,3	6,9	3,7	3,2	2,8	2,3	-0,5

Примітки: * без урахування тимчасово окупованої території Автономної Республіки Крим та м. Севастополя; ** також без частини зони проведення антитерористичної операції.

Джерело: складено за даними [10].

Анексія Криму й, особливо, початок військових дій на Донбасі негативно вплинули на обсяги та частку використання капітальних інвестицій у НПК України. Якщо у 2013-2014 рр. ця частка перевищувала 40 %, то у 2015-2016 рр. знизилася до третини. Причому це зниження торкнулося усіх ВПД на рівні секцій КВЕДу (табл. 4.3.6).

Таблиця 4.3.6

Частка освоєних (використаних) капітальних інвестицій у НПК України, у % до загального обсягу

Вид промислової діяльності	2012	2013	2014*	2015**	2016**
Промисловість	36,0	41,1	40,6	33,5	33,3
Добувна промисловість і розроблення кар'єрів	11,6	9,4	9,0	6,9	6,7
Переробна промисловість	14,5	17,3	20,1	17,7	16,8
Постачання електроенергії, газу, пари та кондиційованого повітря	9,9	13,6	11,1	8,4	9,2
Водопостачання; каналізація, поводження з відходами		0,8	0,4	0,5	0,6

Примітки: * без урахування тимчасово окупованої території Автономної Республіки Крим та м. Севастополя; ** також без частини зони проведення антитерористичної операції.

Джерело: розраховано за даними [10].

Ми вважаємо, що успіх усіх стратегічних програм розвитку НПК та його підсистем можливий лише за умови пріоритетної орієнтації на національний капітал. Хоча значні кошти фізичних і юридичних осіб реально залучити в інвестиційний процес у НПК лише за умови наведення порядку у банківській системі, підвищення довіри до національної валюти, зниження ставки банківського відсотка (в т. ч. й облікової ставки НБУ), підвищення гарантії повернення позики та скорочення відтоку капіталів у офшори.

Не слід також ігнорувати й іноземний капітал. Світова практика, зокрема Польщі, підтверджує високу ефективність його залучення, передусім в інноваційний сектор, що спричинює кумулятивний ефект (впливу на суміжні ВПД), поліпшує платіжний баланс країни тощо. А втім, іноземний капітал важко залучити в інноваційні та конкурентоспроможні види діяльності НПК України, які здатні створити загрозу конкуренції для іноземних фірм.

5. Соціальна орієнтація виробництва. Хоча в Конституції України немає спеціальної статті, в якій би було зазначено, що Українська держава буде соціально орієнтовану багатоукладну ринкову економіку, однак це не означає, що соціально значимі норми в ній відсутні. Так у другому розділі Конституції чітко

виписані права громадян на гідне матеріальне забезпечення, освіту, медичне обслуговування тощо. Зрозуміло, що у їх забезпеченні важлива роль належить НПК України.

Певні висновки щодо соціальної орієнтованості НПК можна зробити на основі співвідношення між обсягами реалізованої продукції за основними промисловими групами – споживчих товарів, в т. ч. тривалого використання, та рештою товарів. У 2015 р. на споживчу групу товарів припадало 25,6 % товарного випуску, в т. ч. на товари довгострокового користування – 1,0 %, що загалом краще, ніж у 2010 р. – відповідно 21,0 % та 1,2 %. Однак критично малою залишається частка споживчих товарів довгострокового користування. До речі, в економічно розвинених країнах частка споживчих товарів у загальному обсязі товарного випуску промисловості становить 50-60 % [17, с. 44].

Для переорієнтації структури НПК на масовий випуск споживчих товарів важливо відповідно спрямувати розвиток секторальних та регіональних підсистем комплексу. Важливо також підвищити рівень заробітної плати у промисловості (на основі реальної оцінки її вартості), що водночас сприятиме і зростанню ємності споживчого ринку.

6. Ресурсозбереження та екологізація виробництва. Раціональне використання природно-ресурсного потенціалу та забезпечення нормального стану довкілля можливе лише на основі ресурсозбереження та екологізації промислового виробництва, в т. ч. у просторовому аспекті.

Найважливішими напрямками ресурсозбереження у НПК України є такі: структурна перебудова комплексу, зниження частки матеріало- та енергоємних ВПД; технологічне оновлення виробництва; масове впровадження рециркуляторних систем використання ресурсів, включаючи системи збору, сортування та переробки відходів, у т. ч. побутових; підвищення кваліфікаційного рівня працюючих у промисловості, передусім менеджерів та інженерів; розробка і впровадження на загальнодержавному рівні організаційно-економічного механізму раціонального ресурсоспоживання та ресурсозбереження.

На жаль, Держслужба статистики України не наводить даних щодо структури витрат (матеріальних, трудових та ін.) на виробництво продукції у НПК. Однак, судячи з того, що продуктивність праці і капіталу в останні роки не зростала, ситуація в ньому з ефективністю ресурсоспоживання і ресурсозбереження є доволі складною (табл. 4.3.7).

Таблиця 4.3.7

Продуктивність праці та капіталу в НПК України

Показники продуктивності	2012	2013	2014
Продуктивність праці (на одного зайнятого), грн.			
- у фактичних цінах	94444	93140	112222
- у цінах 2010 р.	77712	73712	72027
- індекси фізичного обсягу (до попереднього року), %	xxx	94,9	97,7
Продуктивність капіталу (на 1 грн. основних засобів), грн.			
- у фактичних цінах	0,159	0,146	0,15
- у цінах 2010 р.	0,159	0,151	0,136
- індекси фізичного обсягу (до попереднього року), %	94,4	95,1	93,4

Джерело: складено за даними [18].

Так, у 2014 р. (проти попереднього року в порівнянних цінах) продуктивність праці в НПК України знизилася на 2,3 %, а продуктивність капіталу – на 6,4 %.

Найважливішими напрямками екологізації виробництва в НПК України є такі: екологічна реконверсія Чорнобильської зони та гарантування безпеки АЕС; перехід до сучасних екобезпечних технологій; першочергове екологічне оздоровлення промислових центрів Донецько-Придніпровського регіону; протидія переміщенню в Україну екологічно небезпечних виробництв; заборона на ввезення екологічно шкідливих промислових товарів та промислових відходів для захоронення; ефективний моніторинг шкідливих викидів промислових підприємств; удосконалення механізму плати за забруднення навколишнього середовища.

Основними промисловими забруднювачами довкілля, як відомо, є теплоенергетика, металургія та хімічна промисловість. Найбільше загрожують довкіллю їхні викиди у вигляді парникових газів. Важливими кроками до скорочення таких викидів у всесвітньому масштабі стали: Конференція з питань розвитку та охорони довкілля (Ріо-де-Жанейро, 1992 р.), Кіотський протокол (1997 р.), Дохійська поправка (Катар, 2012 р.) та Конференція ООН з питань клімату (Париж, 2015 р.).

За Кіотським протоколом, підписаним Україною у 1999 р., наша держава зобов'язалася не перевищувати обсяги промислових викидів 1990 р. (приблизно 700 млн. т). Нині ці викиди не перевищують 2/3 від базового рівня. До речі, Кіотський протокол передбачає торгівлю квотами на забруднення довкілля; право на одну тонну викидів на ринку коштує приблизно 100 дол.

Згідно з інформацією Національного екологічного центру (НЕЦ), до державного бюджету України у 2009-2010 роках надійшло 470 млн. євро в результаті продажу надлишку квот за Кіотським протоколом. При цьому, Україна взяла зобов'язання реалізувати на ці кошти проекти зі скорочення викидів парникових газів. Кабінет міністрів затвердив план реалізації 529 проектів теплової санації соціальних будівель і семи проектів, які передбачають модернізацію вагонів метро у Києві та заміну автомобілів Міністерства внутрішніх справ України на суму 380 млн. грн. [19].

Невикористані за призначенням кошти мали бути повернуті Японії. Японські контрагенти (Організація з розробки нових енергетичних та промислових технологій та ін.) мали право вимагати повернення невикористаного залишку в сумі близько 1,3 млрд. грн. і 35,9 млн. євро. Було ж повернуто 2,49 млн. євро. Щодо решти коштів, то Мінприроди України вдалося домовитися з японськими партнерами щодо пролонгації терміну їхнього використання [20].

З 2020 р. на зміну Кіотському протоколу має прийти Паризька кліматична угода, прийнята консенсусом 12 грудня 2015 р. і ратифікована Верховною Радою України. За нею наша держава бере на себе чіткі зобов'язання щодо обсягів викидів парникових газів: у 2030 р. вони не повинні перевищувати 60 % від обсягів викидів у 1990 р. [21]. Ця угода (стаття 6) також передбачає міждержавну торгівлю квотами на викиди парникових газів.

7. Підвищення ефективності й конкурентоспроможності промислового виробництва. Ринок за своєю природою стимулює підвищення ефективності промислового виробництва. Власне, це був один із головних аргументів на користь переходу від планової до ринкової економіки. Однак у НПК України склалася парадоксальна ситуація: ринкові перетворення призвели до зниження загальних показників ефективності виробництва. Якщо 1990 р. його рентабельність становила 16,8 %, то у 2000 р. – тільки 4,8 % [1, с. 441]. Та й у наступні роки вона залишалася невисокою (табл. 4.3.8).

Найбільш критичною ситуація з рентабельністю операційної діяльності підприємств НПК була у 2014-2015 рр. – у перші роки російської агресії; з 2016 р. ситуація стала покращуватися.

Найвищу рентабельність традиційно мають підприємства з виробництва основних фармацевтичних продуктів і фармацевтичних препаратів, тому для здешевлення ліків для населення існують об'єктивні передумови.

Найбільш збитковими є підприємства ВПД із водопостачання каналізації та поводження з відходами. Значною мірою це пояснюється тим, що 36,4 % водопровідних мереж і 34,8 % каналізаційних мереж перебувають в аварійному стані, 25 % водопровідних очисних споруд і 20 % насосних станцій відпрацювали нормативний термін амортизації, 75 % автомобілів-сміттевозів знаходяться у незадовільному технічному стані [22]. Звідси – понаднормативні витрати на електроенергію, паливо, ремонтні роботи тощо.

Таблиця 4.3.8

**Рентабельність операційної діяльності підприємств НПК
за видами діяльності у 2010-2016 рр., %**

Вид діяльності	2010	2013	2014	2015	2016*
Промисловість	3,5	3,0	1,6	0,9	5,5
Добувна промисловість і розроблення кар'єрів	14,8	12,5	21,4	6,4	20,4
Переробна промисловість	2,3	2,1	-0,6	0,7	4,4
виробництво харчових продуктів, напоїв тютюнових виробів	4,5	6,1	5,1	3,0	3,8
текстильне виробництво, виробництво одягу, шкіри, виробів зі шкіри та інших матеріалів	2,4	3,8	2,2	7,7	11,4
виготовлення виробів з деревини, виробництво паперу та поліграфічна діяльність	4,4	5,0	2,6	6,6	11,0
виробництво коксу та продуктів нафтопереробки	-0,6	0,8	-8,2	-3,7	-2,1
виробництво хімічних речовин і хімічної продукції	-2,4	-8,2	-	-	-6,8
виробництво основних фармацевтичних продуктів і фармацевтичних препаратів	15,3	15,2	14,9	17,2	17,0
виробництво гумових і пластмасових виробів, іншої неметалевої мінеральної продукції	2,5	2,5	-8,0	-2,3	6,7
металургійне виробництво, виробництво готових металевих виробів, крім машин і устаткування	-0,6	-2,7	2,8	0,7	4,2
машинобудування	7,0	6,6	-2,4	3,4	8,1
виробництво меблів, іншої продукції; ремонт і монтаж машин та устаткування	4,4	3,3	-2,1	1,0	5,8
Постачання електроенергії, газу, пари та кондиціонованого повітря	2,0	1,3	-0,1	-0,8	2,3
Водопостачання; каналізація, поводження з відходами	-6,2	-6,6	-4,9	-5,7	-7,8

Примітка: * дані за січень-вересень у розрізі великих і середніх підприємств.

Джерело: складено за даними [10]; за 2014-2016 рр. – без урахування тимчасово окупованої території Автономної Республіки Крим, м. Севастополя та частини зони проведення антитерористичної операції.

Зі смуги збитковості також не можуть вийти підприємства основної хімії та з виробництва коксу й продуктів нафтопереробки.

У тих регіонах, де вони дають значну частку промислової продукції, їхні промислові комплекси у 2015 р. також мали збитковість: Луганська область (-24,2 %), Рівненська (-15,1 %), Донецька (-6,8 %), Черкаська (-3,2 %) і Одеська (-1,7 %). До числа збиткових належали й промислові комплекси ще декількох областей – Хмельницької, Херсонської та, найбільше, Кіровоградської (-32,3 %), в якій особливо збитковими виявилися підприємства харчової промисловості (-44,2 %) [23, с. 198].

Збитковість багатьох підприємств НПК підриває не тільки їх конкурентоспроможність, а й конкурентоспроможність відповідних регіонів та країни в цілому. Тому держава (задля сталого розвитку НПК) має відстежувати тенденції до зниження ефективності виробництва й розробляти механізми протидії їм, в т. ч. й на основі роздержавлення та приватизації.

8. Оптимізація державної частки власності. В умовах ринкової економіки в НПК України не обов'язково мають безроздільно панувати недержавні форми власності, як це здавалося на початку ринкових перетворень. А тому приватизація, як слушно зауважив В. М. Геець, не повинна привести структуру власності до абсурду [24, С. 5]. Ми вважаємо, що приватизацію державних промислових підприємств у перші роки ринкових перетворень слід було здійснювати з орієнтацією не на прискорені темпи роздержавлення, а на стійкий розвиток НПК. Для цього необхідно було спочатку сформувати конкурентне середовище, провести економічно доцільну корпоратизацію (а не дроблення цілісних виробничо-технологічних комплексів) і тільки після цього переходити до повномасштабної приватизації, причому з обов'язковим визначенням стратегічних інвесторів.

Світова практика показує, що оптимальна частка державний сектора у НПК має бути на рівні 20-40 %. Нині ж у НПК України вона за часткою реалізованої продукції уже менша за 20 % (табл. 4.3.9).

Тому курс українського уряду на подальшу масовану приватизацію промислових підприємств має бути дуже виваженим; із усебічним урахуванням їхньої стратегічної значимості та можливих ризиків: низьких цін на об'єкти приватизації в умовах фінансово-економічної кризи; підвищення цін для населення на енергоносії; зниження ефективності діяльності приватизованих підприємств; недоотриманням бюджетами різних рівнів доходів від приватизації та від прибутку тощо.

При цьому владу і бізнес слід розвести по своїх «нішах», інакше процес концентрація промислової власності у руках олігархів

і їхнього впливу на владні структури набуде ще більш гіпертрофованих форм.

Таблиця 4.3.9

Державний сектор у НПК України, %

Вид економічної діяльності	За часткою підприємств			За часткою реалізованої продукції (робіт, послуг)		
	2010	2014	2015	2010	2014	2015
Промисловість	1,6	1,3	1,2	11,2	16,7	17,5
Добувна промисловість і розроблення кар'єрів	4,6	2,7	2,7	12,4	4,0	4,8
Переробна промисловість	1,6	1,2	1,2	4,3	3,9	3,7
Постачання електроенергії, газу, пари та кондиційованого повітря	1,3	2,7	2,3	34,9	58,4	62,9
Водопостачання; каналізація, поводження з відходами		0,6	0,5		2,2	1,5

Джерело: складено та розраховано за даними [25].

9. Формування сучасних корпоративних структур. Великі організаційно-виробничі системи (виробничі й науково-виробничі об'єднання), що утворилися в промисловості України ще за часів СРСР, у першій половині 1990-х рр. були в основному розукрупнені, хоча при виваженій промисловій політиці могли б стати фундаментом потужних промислових корпорацій, і, зокрема, транснаціональних. Але й нині ми схилиємося до думки, що основу НПК України мають складати великі корпоративні структури (консорціуми, холдинги, концерни, синдикати, ФПГ, індустріальні кластери та ін.), тому що вони мають найкращі можливостями для розробки й налагодження у стислі терміни виробництва високотехнологічних видів продукції. Якщо ж українські корпорації не в змозі випускати таку продукцію, то держава має сприяти їх входженню у найбільш конкурентоспроможні транснаціональні структури.

Нині в Україні уже створені такі потужні ФПГ, як Систем Кепітал Менеджмент, ІСД, Інтертайп, Приват та ін. Вони, зокрема, захопили ключові позиції у металургії. Група Приват, до того ж, має міцні позиції у гірничодобувній промисловості та нафтопереробці. Однак більшість українських корпоративних структур побудовано за вертикальним принципом, тоді як зарубіжні, а тим більше транснаціональні корпорації, сформовані на засадах мережної (горизонтальної матричної, кластерної чи іншої) структури.

10. Подолання регіональної асиметрії сталого розвитку НПК. У НПК України історично склався значні міжрегіональні диспропорції у розміщенні виробництва. Левова частка його з початку формування комплексу припадала на області Донбасу й Промислового Придніпров'я, а також Харківську й Полтавську області. Упродовж 2005-2015 рр. суттєвих змін в перерозподілі виробництва НПК між його регіональними сегментами не відбулося (рис. 4.3.1). Найбільші обсяги виробництва НПК (з часткою понад 5 %) у 2015 р. зосереджували промислові комплекси Донецької, Дніпропетровської, Запорізької, Луганської і Полтавської областей та м. Києва. При цьому частки промислових комплексів Донецької і Луганської областей ще в період до агресії Росії почали скорочуватися, а після неї – різко впали. За рахунок цього зросли частки промислових комплексів інших регіонів.



Рис. 4.3.1 Динаміка часток регіональних промислових комплексів у НПК України за обсягом реалізованої продукції (товарів, послуг), %

Джерело: побудовано за даними [23, с. 228-232; 26, с. 134-137].

Слід також зауважити, що в період ринкових реформ глибокі зміни відбулися в структурі видів діяльності регіональних промислових комплексів. Найбільш уразливими (нестійкими) виявилися промислові комплекси слабоіндустріалізованих областей (Житомирської, Чернігівської та ін.), а також областей, що мали

розвинений машинобудівний комплекс (Харківської, Львівської, Одеської, Миколаївської, Вінницької та ін.).

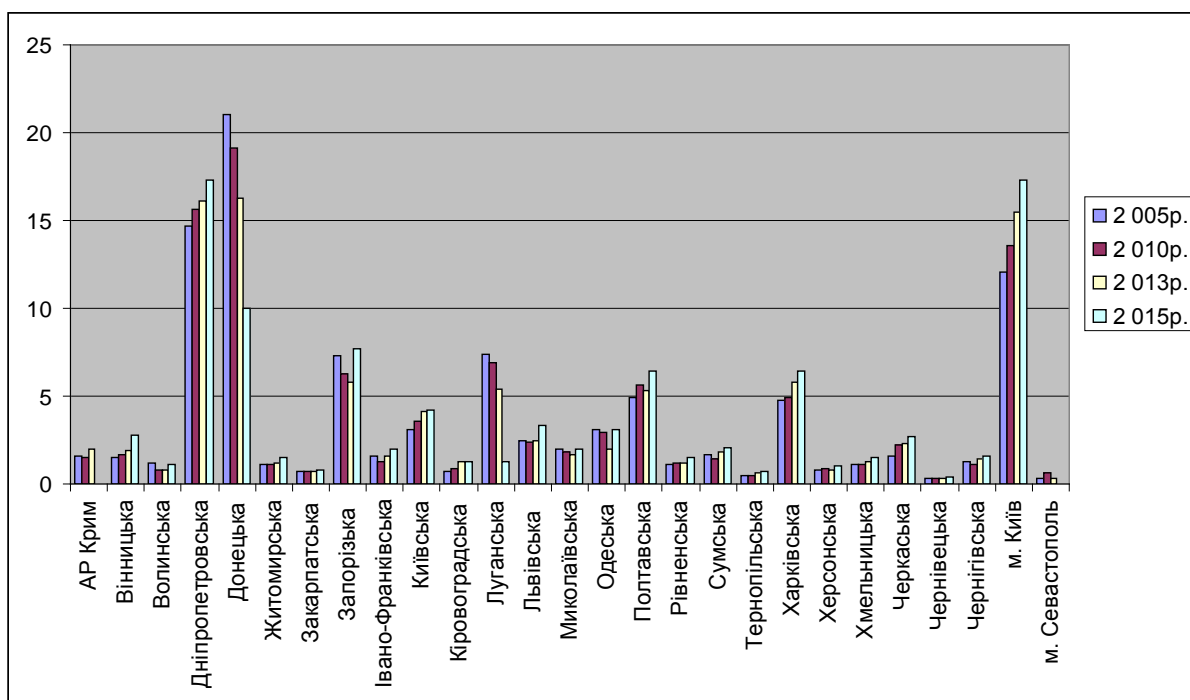
Нині, перебудовуючи територіальну структуру НПК, слід посилити увагу до точок зростання регіональних промислових комплексів, а саме – індустріальних парків. Станом на травень 2017 р. в Реєстр Мінекономрозвитку включено 19 індустріальних парків. Створення, наприклад Вінницького індустріального парку передбачає приблизно 330 млн. грн. інвестицій і 7 тис. робочих місць. На території парку вже розпочато будівництво заводу по виробництву холодильного обладнання для напоїв «Українська пивна компанія» (UBC Group, Харків) [27].

Отже, адекватні економічні моделі, зокрема конкурентної економіки, здатні забезпечити сталий розвиток НПК, його секторальних і регіональних підсистем, за основними (стратегічними) напрямками.

4.4. Інформаційна парадигма сталого розвитку соціально-економічних систем

(В. І. Кунченко-Харченко)

Вивчення економічних проявів інформації, її ролі та місця у поступальному русі суспільства становить великий теоретичний і практичний інтерес. Науковий інтерес до змісту поняття інформації відноситься до початку ХХ століття. Розпочаті розробки практичних кодів Морзе і Бодо призвели до найважливіших теоретичних результатів. Починаючи з досліджень американського інженера-зв'язківця Хартлі, який намагався ще в 1928 році запропонувати характеристику ступеня невизначеності, вводиться поняття ентропії щодо інформації, яке здобуло свою класичну форму в роботах Клода Шеннона [42, с. 26]. Якщо Р. Хартлі запропонував логарифмічну міру кількості інформації, то Шеннонівська статистична теорія інформації, яка виникла в 40-і роки минулого сторіччя, стала наступним кроком у вивченні інформації, і виникла як відповідь, перш за все, на практичні задачі теорії зв'язку. У 1948 році К. Шеннон визначив кількість інформації як міру зменшення невизначеності, поклавши початок науковому терміну «інформація». Будь-яка система, обмінюючись з зовнішнім середовищем речовиною, енергією, інформацією, здатна

до самоорганізації при провідній організаційній ролі інформації. Так як, на думку К. Шеннона, інформація є мірою зменшення невизначеності знання про об'єкт, це передбачає суб'єктивність інформації, тобто вона є продуктом свідомості людини [42].

Шеннонівська теорія інформації пропонує кількісний опис явищ, пов'язаних із зберіганням, передачею та кодуванням інформації у вигляді певної математичної моделі. Таким чином, Шеннон стверджував, що будь-який сигнал, незалежно від його матеріального втілення - радіохвилі, слова на папері - несе певну кількість інформації та його можна виміряти.

У класичній теорії інформації також пропонується кількісна оцінка інформації, укладеної в повідомленні, яка вимірюється зменшенням ентропії системи під дією цього повідомлення. При цьому увага приділяється формальній характеристиці повідомлень, осторонь залишається їх цінність, важливість і взагалі - зміст [14, с. 26]. Це обмежує застосування класичних визначень інформації в економічній науці.

Подолати цей недолік намагається теорія семантичної (сислової) інформації, яка заснована на припущенні, що інформація, яка міститься в повідомленні, розширює обсяг наших знань про деякі класи явищ. Теорія семантичної інформації намагається знайти способи виміряти ступінь змістовності різних повідомлень, їх новизну або тривіальність.

Перша згадка про інформацію в аспекті аналізу економічної поведінки людини зустрічається у класиків А. Сміта і Д. Рікардо, якими була запропонована модель, де в одному ряду з особистим інтересом людини стояла інформованість економічного суб'єкта про власні справи [22 с. 42].

Поняття інформації як економічної категорії вперше використано в працях А. Харта. Він перший застосував категорію «інформація» коли вказував на засади ефективної діяльності підприємства та одним з перших показав неможливість виробничого циклу без постійного надходження нової інформації [37, с. 42].

О. Вільямсон ввів поняття специфічності активів і опортуністичного поведінки, що підсилило значення інформації: агенти змушені зупинятися не на оптимальних рішеннях, а на тих, які здаються їм прийнятними, виходячи з наявної у них обмеженої інформації, адже що інформація - ресурс важливий і дорогий, тому можливі будь-які форми порушення взятих на себе зобов'язань [5].

Дослідженням в області економічної інформації присвячені праці вітчизняних вчених Р. Абдєєва, В. Афанасьєва, Ю. Батуріна,

В. Брижка, В. Гавловського, О. Гречихіна, І. Здорова, Р. Калюжного, М. Мазура, В. Іноземцева, В. Тамбовцева, Л. Урсула, В. Цимбалюка, М. Швець. Якщо об'єднати і структурувати численні визначення інформації, то можна побачити, що економісти визначають інформацію як благо і як найважливіший економічний ресурс господарської діяльності [1, 2, 11, 15, 30].

Шеннон подає інформацію як благо, створене людиною, що являє собою знання, відокремлені від людини і перетворені на повідомлення. На наш погляд, дане визначення вимагає уточнення: не всяке повідомлення являє собою знання. Більше того, знання – це нова якість інформації, яка виникає як результат її обробки, структурування, аналізу та певного уявлення [42, с. 95].

Отже, інформація як благо, створене людиною у процесі виробництва або продукується людиною і відокремлене від нього, являє собою інформаційний продукт, що має соціальну природу.

У сучасних публікаціях інформація класифікується як неекономічне і як економічне благо. У першому випадку воно розуміється як здатність надавати як би дармові послуги, подібно силам природи. Інформація, створювана в світовому господарстві, за деякими оцінками, є товарною приблизно на 30 % – решта виступає як об'єкт безоплатної передачі (інформація з екрану телебачення, передана по радіо, інтернет-ресурси [25, с. 23].

Інформація як економічне благо та результат економічної діяльності, обмежена в порівнянні з людськими потребами. Це обмеження накладається не тільки наявністю економічних можливостей його отримання і здібностей до сприйняття. Доступ до інформації, володіння нею або рішення про надання її кому-небудь може залежати від її власника. Небажання власника надати інформацію, відсутність засобів її передачі в той чи інший момент часу або простору, непідготовленість до сприйняття інформаційного продукту, і, отже, неможливість його використання, є суб'єктивною причиною обмеженості (рідкості) даного блага [8, с. 58].

У ринковій економіці доступ до інформації означає доступ до можливостей, що надаються ринком. Відповідно, інформація про доступні можливості має цінність – за інформацію як економічне благо треба платити.

Економічні аспекти інформації як товару вперше досліджував в кінці 60-х років К. Ерроу [19, с. 69]. Він сформулював тезу про те, що інформація є продуктом, який має вартість. П. Хейне стверджував, що «інформація є рідкісним благом, придбання якого пов'язане з витратами» [40, с. 24].

Сучасний інституціоналізм бере за відправну позиції ідею про неповну, обмежену інформацію, її різнорідність і невідповідність, що зумовлює участь інших альтернативних ринку механізмів координації, їх множинність. Тому придбання інформації потребує завжди додаткових витрат, оскільки сама є рідкістю.

Тому положення Дж. Стіглер про те, що подолання неповноти інформації вимагає витрат, тобто інформація є тим дорогим ресурсом, який може призводити до зниження ефективності функціонування, а, отже, і до падіння конкурентоспроможності, приводить до висновку про те, що ринок з великим числом учасників може виявитися більш дорогим в частині отримання інформації в порівнянні з монополістичними структурами. У цьому ключі досягнення сучасного інституціоналізму є актуальними для проведення структурної перебудови економіки в цілому і визначення критеріїв вибору оптимальних економічних структур в окремих галузях і сферах [34, с. 89].

Сучасні концепції, що розробляються з позицій інформаційної теорії досліджують в тому числі й питання вартісної оцінки економічної інформації. Основна ідея цих концепцій, в аспекті розглянутих проблем взаємовідносин інформації та ринку, полягає в тому, що ринок як економічний інститут володіє недосконалістю. Це недосконалість проявляється, насамперед, у спотворенні або відсутності цінних сигналів, оскільки не існує повної відкритості та відповідності один одному цін та інформації. Більш того, асиметрія інформації між агентами ринку і обмеження доступу до неї є головним моментом неефективного ринкового регулювання. Це тягне за собою помилки вибору господарських одиниць в прийнятті рішень приватного та громадського характеру.

Інформація в ринковій економіці є найважливішим фактором суспільного виробництва – економічним ресурсом, за допомогою якого можна збільшувати випуск продукції і підвищувати дохід.

Досліджували і найбільш повно розкрили природу інформаційних ресурсів такі економісти як: А.Л. Аузан, П. Мельник, Ю. Яцишин, В. Дорофієнко, З. Варналій, А. Мокій та ін. [9, 10, 26, 39].

Суспільство завжди розвивалося на основі використання інформації разом з іншими видами економічних ресурсів, такими як праця, земля, капітал і підприємництво. Але повсюдне поширення засобів інформатизації дало змогу таким чином розпоряджатися інформацією, що ті темпи та обсяги, що були раніше не стають з теперішніми навіть на перший щабель. Інформаційні технології зробили інформацію найважливішим

ресурсом господарської діяльності людини. Особливість інформації як економічного ресурсу виявляється в тому, що вона є одночасно умовою (передумовою) і результатом суспільного виробництва. У середині минулого століття вченими М. Абрамовичем, Р. Хаусом, Н. Борко, С. Фабрикант були здійснені ґрунтовні дослідження певного набору чинників розвитку економіки, які засвідчили, що створенню багатства суспільства передуює поєднання не тільки трудових ресурсів та фінансового капіталу, а й інформації. «Можливо, саме тому не було необхідності окремо досліджувати процеси створення і руху інформації, так як вони в основному одночасно збігалися з створенням матеріальних благ», зазначає Г. Т. Артамонов [27].

До сьогодні залишається недостатньо визначеним термін «інформаційні ресурси» з точки зору того, що саме (яку інформацію), адже інформаційні ресурси у цілому – це сукупність знань про фактичні дані і залежності між ними» [22].

Відповідно Закону України «Про інформацію» інформація – це будь-які відомості та/або дані, які можуть бути збережені на матеріальних носіях або відображені в електронному вигляді [14]. Тобто інформаційні ресурси можна визначити як сукупність інформації, яку можна ідентифікувати як таку і використовувати як фактор виробництва матеріальних благ і послуг, необхідних для задоволення потреб суспільства.

Підхід до інформації як економічного ресурсу висуває на перший план проблему ефективності. Ця проблема зводиться до вивчення і пошуку прибуткових можливостей економічних операцій, вибору правильного рішення. Невипадково Пол Хокен визначив інформацію як «...знання про те, як зробити щось найкращим чином» [33, с. 55].

В основі пошуку і використання інформації для прийняття рішень лежить цільова функція і загальні постулати вибору:

1. Визначається варіант з максимальною корисністю.
2. Оцінюються альтернативні витрати.
3. Проблема ефективності вирішується як проблема «min витрати – max результат».

Якщо слідувати правилу маржинального рішення, то прийняте рішення має бути правильним. Це досягається у випадку, коли суб'єкт, який приймає рішення, ґрунтується на надійній, достовірній, якісній інформації, отриманій в необхідному обсязі. Однак неможливо використовувати всю інформацію, наявну з даної проблеми, так як існують обмеження: відносини власності; фізичні

та інтелектуальні здібності користувача; за часом; у вигляді високих витрат на придбання інформації та ін.

Інформація розподіляється за допомогою інформаційних та комунікаційних технологій (ІКТ). Слід зазначити, що інформаційні технології та телекомунікації, в більш загальному сенсі, передача інформації та її зберігання, невіддільні один від одного і являють собою певний різновид інформаційних продуктів і послуг [20].

Визначень ІКТ у науковій літературі зустрічається досить багато, і треба відзначити, що вони не мають серйозних принципівих відмінностей. Об'єднує ці визначення те, що практично всі автори, що досліджують ІКТ та можливості їх використання, розглядають це явище як характерне в основному для сучасного етапу розвитку суспільства. При цьому простежується явний кон'юнктурний момент: визначення ІКТ ґрунтуються на сьгоднішніх досягненнях НТП і не враховують їх можливий подальший розвиток [36].

Існує чітка пряма залежність між ступенем новизни явища, глибиною його теоретичної опрацювання і кількістю усталених (прийнятих більшістю фахівців в даній області) термінів: чим менше вік досліджуваного явища, тим слабше і відносно поверхнево воно досліджено, і, звідси, тим менше чітких однозначних визначень [16, с. 164]. Якщо простежити розвиток визначення ІКТ і їх ролі в економіці та суспільстві, то більшість авторів пропонують виключно технократичний підхід: розгляд ІКТ тільки як технологій, орієнтованих на отримання, обробку та розповсюдження (передачу) інформації – з точки зору використання обчислювальної техніки, автоматизації управління, планування і проектування.

На нашу думку ІКТ можна визначити як способи організації роботи з інформацією в сукупності з необхідними для забезпечення такої роботи технічними та організаційно-економічними засобами.

Обмеженість всіх визначень ІКТ долається, якщо ввести поняття інформатизації та визначити його зміст. Під інформатизацією слід розуміти широке поширення і використання ІКТ у всіх сферах виробничого, громадського та приватного життя. При цьому відбувається процес приведення у взаємну відповідність «хай-тек», тобто високої технології, і «хай-тач» – людським відгуком на цю технологію. Інформатизація несе в собі якісно інші пріоритети розвитку. В результаті ускладнення всіх сторін життєдіяльності суспільства виникає необхідність у таких продуктах і технологіях, які дозволяють ефективно взаємодіяти в окремих елементах економічної системи. При цьому інформаційні та телекомунікаційні технології

об'єднують в собі дві протилежності: накопичення (зберігання) і розповсюдження (передача) інформації. Ці протилежності знаходяться в безперервній єдності, так як будь-яке збереження інформації – це її потенційна передача в часі.

Інформаційні продукти та послуги, все ширше включаючись в матеріально-речову структуру виробництва та споживання, не тільки збільшують швидкість передачі інформації у часі і просторі, але і прискорюють процеси накопичення знань у суспільстві, посилюють інтенсифікацію взаємодії економічних суб'єктів, що в кінцевому підсумку призводить до якісних змін у розвитку суспільства. На практиці це проявляється у зростанні продуктивності праці, підвищенні ефективності використання обладнання, значних зрушеннях у структурі зайнятості населення на користь інформаційного сектора. У підсумку виникає мультиплікативний ефект, який посилює роль інформатизації, перетворюючи її у вирішальний фактор економічного розвитку.

При цьому головними рушійними силами сучасного економічного розвитку виявляються вже не традиційні машинобудівні або видобувні компанії. Їх місце займають компанії інформаційної індустрії.

Багатовимірність впливу інформатизації на ефективність, зайнятість і якість життя веде до формування постіндустріального суспільства, народжує нові економічні та соціальні реалії, які вимагають свого осмислення. Термін «інформаційне суспільство» входить в сучасну наукову термінологію з 1966 р. завдяки діяльності японських експертів, що готували рекомендації з економічного планування для свого уряду. Ще у 1912 р. Й. Шумпетер у своїй роботі «Теорія економічного розвитку» вперше висунув ідею про технологічні інновації як рушійну силу економічного розвитку суспільства [43, с. 75].

Наукові здобутки практичного та методологічного характеру даного дослідження стали базою для розвитку знань про інформацію як основи отримання багатства або як умова його отримання. Враховуючи дане твердження процес виробництва можна пояснити як певний етап доповнення інформації до вже тих матеріалів, які використовуються. Сьогодні більшість економістів у своїх поглядах схиляються до того, що на даному етапі постіндустріального розвитку формується інформаційне суспільство. Розуміння процесу руху до інформаційного суспільства розвивалося на основі індустріальної концепції, де в якості базисних інститутів виступали промислові підприємства [21, с. 46].

Велика роль у становленні концепції інформаційного суспільства належить зарубіжним ученим: А. Тоффлеру, Д. Беллу, Є. Масуді, Дж. Несбіту, М. Кастельс, А. Гурен, Р. Дарендорф, П. Абурдену, М. Порато, Ф. Махлуну, Г. Канну, Т. Стоуньєр, М. Моршен, Г. Поппель, К. Дж. Ерроу та ін. Так, на думку А. Тоффлера, перетворення, викликані інформатизацією, приведуть до всебічної соціальної трансформації. Д. Белл ставить інформаційний фактор в центр своєї концепції постіндустріального суспільства; вважає, що рушійною силою нововведень і політики стає знання, а ключ до майбутнього – технології [46, 54, 69, 126, 189].

Для позначення економіки інформаційного суспільства в науковій літературі використовується два терміни:

- 1) економіка, заснована на знаннях;
- 2) інформаційна економіка.

Сучасна економіка – це економіка знань, а не інформаційна економіка.

М. Кастельс [23, с. 35] розробив інформаційно-технологічну парадигму, головними положеннями якої є наступні:

- інформація є основною сировиною;
- всеосяжність ефектів нових технологій;
- мережева логіка будь-якої системи або сукупності відносин, що використовує нові інформаційні технології;
- гнучкість.

Підкреслюючи специфіку інформаційного способу розвитку, він відзначає, що вплив знання є головним джерелом продуктивності.

На наш погляд, інформаційну економіку можна визначити як якісну характеристику економічної системи, яка визначається трансформацією економічних інститутів та їх зв'язків під впливом широкого використання інформаційних продуктів і послуг; при цьому інформація стає одним з основних економічних ресурсів і результатів суспільного виробництва. Економіка, заснована на знаннях, є більш високою стадією розвитку інформаційної економіки.

Аналіз сучасних тенденцій соціально-економічного розвитку дозволив виділити їх основні риси, які визначаються зростаючим значенням інформації в соціальному і економічному житті і полягають у наступному:

- інформація все більше стає об'єктом купівлі продажу та вкладення інвестицій;
- інформаційні продукти і послуги сприяють широкому поширенню інновацій в усі сфери життєдіяльності суспільства;

– володіння інформацією і знаннями забезпечує відчутні переваги, що трансформуються в економічні (знижуються всі види витрат, підвищується ефективність виробництва і управління на основі нових стандартів операцій, відстеження всіх змін в режимі on-line, нових форм оперативного контролю, обліку, збуту продукції);

– відбувається активне переміщення економічних ресурсів у інформаційний сектор, в результаті змінюються структура і характер зайнятості, зростає інтелектуаломісткість праці;

– відбувається прискорення і зміна характеру соціально-економічних взаємодій (взаємодія в режимі on - line, вільний доступ до національних та світових інформаційних ресурсів та ін.);

– змінюються якість життя (на основі широкого використання можливостей інформаційних інновацій у соціальній сфері) та якості самої людини (безперервна освіта, зростання професіоналізму, операційне управління);

– зростає частка інформаційної складової в показниках економічного зростання суспільства [35, с. 26].

Досліджуючи основні визначення інформації і похідні від нього, можна зробити висновок, що інформація як така за своєю сутністю є загальнонауковою категорією. Цим пояснюється різноманіття її визначень. Звужуючи і конкретизуючи предметну область дослідження інформації, ми від більш широкого її визначення (як особливого способу існування матерії) перейшли до вивчення її проявів як економічної категорії, що дозволило констатувати: природа інформації троїста, так як вона виступає одночасно як передумова, зміст (економічний ресурс) і результат господарської діяльності.

Володіння інформацією є необхідною умовою для будь-якого виду діяльності, основою для прийняття рішень на всіх рівнях економічної системи, можливістю вибору напрямів і способів господарювання [32, с. 85].

Інформація представляє узагальнене абстрактне вираження суспільних відносин і характеризує специфіку їх прояву у вигляді конкретних форм економічної організації, таких як інформатизація. Можна стверджувати, що інформатизація суспільства викликає появу нових форм господарської діяльності, участь у яких створює основу для досягнення якісних переваг і зростання економічної ефективності, що визначає особливі місце і роль інформації як економічного ресурсу в структурі суспільного виробництва.

Інформація є продуктом свідомої і цілеспрямованої діяльності

людини і виступає як економічний і неекономічне благо. Ідентифікація інформації як блага відбувається в процесі інтерактивної взаємодії виробника і споживача.

Як зміст і результат господарської діяльності, інформацію можна розглядати в різних формах її прояву: інформаційних продуктах і послугах [19, с. 64].

Кожен конкретний вид інформації, що доставляється споживачеві, акумулюється в специфічних благах - інформаційному продукті та інформаційній послугі. Їх виробництво і споживання з економічної точки зору мають цілий ряд специфічних особливостей.

Те особливе, що включають в себе інформаційні продукти і послуги в перетворенні суспільства, створює об'єктивну основу для постійного розвитку інформаційної парадигми.

Інформаційні продукти і послуги можуть використовуватися як предмет, засоб і продукт праці в різних галузях економіки.

Це означає, що інформаційні продукти і послуги є частиною сукупного результату функціонування національної економіки, який кількісно виражається в основних макроекономічних показниках, і прямо або побічно, самі беруть участь у створенні ВВП, ВРП [17, с. 25].

Так як інформація розуміється як економічний ресурс для виробництва будь-яких благ, необхідних для задоволення потреб життєдіяльності суспільства, то вона є сутністю відносин в суспільстві. Тим самим, можна стверджувати, що будь-які інформаційні продукти та послуги по суті своїй соціальні - в цьому полягає їх відмінність від інших благ і послуг, створюваних у суспільстві. Дана відмінність породжує атрибутивну приналежність інформації до інтелектуальної, творчої діяльності людини і опосередковується його комунікативними взаємодіями в суспільстві. Природа будь-якої економіки заснована на множині тісних зв'язків і взаємодій, гнучкість і постійно зростаюче різноманіття яких характеризують потенціал розвитку економічної системи. Це проявляється в тому, що виробництво, розподіл і споживання інформаційних продуктів і послуг пов'язує суб'єктів економічного простору і членів людської спільноти в єдине ціле, при цьому «...в соціумі встановлюється міра пов'язаності і організованості, досягається ступінь максимальної стійкості, що відповідає процесу соціального розвитку» [32, с. 85].

Згідно з поширеною точкою зору «інформаційний продукт - це інформація, яка зафіксована на матеріальних носіях, що забезпечують передачу інформації в часі і просторі між різними

споживачами для вирішення певних завдань. Інформаційний продукт може бути закладений і зберігатися на різних носіях: папері, комп'ютерних файлах, дискетах, магнітних стрічках, лазерних дисках та ін». Відтворення інформаційного продукту здійснюється за допомогою інновацій.

Аналіз запропонованих у науковій літературі визначень інформаційних продуктів і послуг дозволяє виділити їхні узагальнені характеристики. У будь-якому випадку інформаційний продукт являє інформаційну модель, у якій висвітлюються власні уявлення виробника про деяку предметну область. При цьому одержувана інформація сприймається як корисна, тільки за умов відповідного сприйняття в межах інформаційної моделі споживача. Таким чином, цінність інформаційного продукту і, відповідно, його комерційна оцінка, залежать від того, наскільки ці моделі збігаються, тобто чи зможе даний продукт задовольнити потреби користувача і приносити йому реальні переваги [8].

До послуг інформаційного характеру відносяться:

- передача інформації через сучасні цифрові, телефонні та супутникові засоби мережевого зв'язку;
- збір та оброблення різного виду інформації;
- технологічне формування інформаційних систем;
- обслуговування обладнання, що пов'язане з функціями інформаційних систем;
- послуги мережі культурно-масового мистецтва.

Тобто інформаційні послуги надаються внаслідок і завдяки виробництву та використанню різноманітних інформаційних продуктів. У свою чергу, поява і розвиток інформаційних послуг, розширили попит на інформаційні продукти, так як підвищили ступінь індивідуалізації пропозиції.

При цьому наближення до індивідуальних переваг окремих користувачів сприяло зближенню інформаційних моделей виробника і споживача інформаційного продукту. Але остаточна значимість (а значить і вартість) послуги може бути оцінена виробником тільки після її надання споживачеві, а до цього у нього існує тільки непряма можливість оцінити результати діяльності інших виробників сфери інформаційних послуг на основі оцінки інших споживачів. Тобто проміжне положення між ціною виробника і ціною споживача займає – громадська чи індивідуальна – оцінка корисності інформаційної послуги.

Таким чином, одна з особливостей інформаційних послуг полягає в тому, що визначальним фактором встановлення ринкової

ціни на ці товари є оцінка їх корисності, тобто здатності задовольняти потреби користувача [3, с. 63].

Наступною особливістю інформаційної послуги є неможливість її зберігання. На цей аспект сутності послуги як продукту людської праці звернув увагу ще К. Маркс: послугу «... можна спожити лише під час виробництва; цей ефект не існує як відмінна від цього процесу річ» [28, с. 45].

Інформаційні послуги володіють критерієм нестійкості у своєму збереженні, тому цей факт збільшує ризикованість господарської діяльності в ринкових умовах. З іншого боку, часто зустрічається збіг у часі виробництва інформаційної послуги та її споживання і не означає збігу цих процесів в просторі, так як існуючі можливості віддаленого доступу, дозволяють значно розширити територіальні межі ринку цих послуг.

Інформаційні послуги у загальноприйнятому розумінні можуть бути виробничі та споживчі, у зв'язку з цим виділяють два сектори відповідного ринку: корпоративний інформаційний ринок і ринок SOHO (від англ. small office, home office). Послуги, які призначені для корпоративного сектору високовартісні, мають високу ступінь технологічності надання інформаційних послуг. Послуги, що надаються в сегменті SOHO, орієнтовані на приватних підприємців, керівників та індивідуальних споживачів. До найбільш популярних послуг такого виду відносяться послуги мережі Інтернет, ЗМІ, послуги з освітніх програм [35, с. 23]. Розглянувши різні точки зору на інформаційні продукти та послуги, можна зробити висновок, що в їх визначенні переважають два варіанти:

1. Інформаційні продукти – це певні продукти праці, які призначені для задоволення потреби споживачів цих послуг в інформації. При цьому з жодними зусиллями споживачів надання цих послуг не пов'язане. Інформаційні послуги за таких умов супроводжуються наданням доступу до інформаційних ресурсів, що потрібні споживачу.

2. Інформаційні продукти й послуги – це всі види робіт, пов'язані з задоволенням потреб інформаційного обслуговування [18, с. 19].

Очевидно, що в першому випадку інформаційні продукти та послуги характеризуються як взаємодоповнюючі продукти, а в другому – вони розглядаються як взаємозамінні компоненти єдиного процесу інформаційного забезпечення. Спираючись на існуючі визначення, слід доповнити цей перелік розумінням інформаційних продуктів і послуг як результатів економічної діяльності людини у вигляді: 1) продуктів, що містять певним чином упорядковану

і подану інформацію, і 2) корисного ефекту, що дозволяє використовувати інформаційні продукти та їх властивості [12].

Розробка науково обґрунтованої класифікації інформаційних продуктів і послуг, що враховує їх вплив на сучасні тенденції розвитку економічної системи, дозволяє визначити основні перспективні напрямки розвитку ринку інформаційних продуктів і послуг. Ми пропонуємо використовувати цей критерій для розробки класифікації інформаційних продуктів і послуг. Можна виділити кілька інформаційних продуктів і послуг, які нададуть найбільший вплив на функціонування і формування нових тенденцій розвитку майбутньої економіки. це:

- нові веб-стандарти (спеціалізовані голосові веб-сервери, способи доступу до мережі за допомогою використання клавіатур мобільних пристроїв, прослуховування записаної заздалегідь або синтезованої мови і музики);

- інтелектуальний аналіз даних (може застосовуватися для прогнозування споживчої активності, виявлення шахрайства у банках і страхових компаніях, аналізу ризику капіталовкладень);

- комерціалізації інформаційних послуг (створення веб-сайтів у формі масової послуги);

- технології інтеграції даних, голосу та відео (як в глобальних, так і в національних мережах);

- послуги інтелектуальної обробки інформації;

- технології та послуги з об'єднання будь-яких пристроїв для створення локальних мереж;

- інформаційні продукти для розвитку домашніх мереж, об'єднуючих побутову електроніку;

- послуги з конвергенції різних додатків на базі Інтернет-протоколу;

- широке поширення широкосмугових радіоканалів;

- послуги оптичного зв'язку;

- технології, що дозволяють істотно збільшити щільність зберігання і захисту даних;

- технології та послуги з інтеграції та спільному використанню кремнієвих мікросхем, біо- і нанотехнологій з можливим застосуванням квантових обчислень.

Розробка товарів і послуг на основі цих технологій дозволить інформаційним продуктам і послугам бути всюдишними, високоефективними і перебувати в безперервному контакті один з одним. Це означає, що розвиток нових інформаційних продуктів і послуг не тільки дозволить інформаційним системам

інституційних одиниць своєчасно реагувати на зміни в постійно мінливій ринковому середовищі і чинити на неї вплив, тим самим підвищуючи стійкість і конкурентоспроможність компаній, по і буде збільшувати швидкість взаємопроникнення національних економік.

Прогрес інформаційних продуктів і послуг передбачити значно легше, ніж зрозуміти, які з них будуть затребувані ринком в найближчі 10-20 років. Однак універсальні критерії, які визначатимуть розвиток інформаційних продуктів і послуг, визначити можна. Інформаційні продукти і послуги повинні бути: доступні за ціною; прості в застосуванні; повинні забезпечувати сумісність з попередніми продуктами; повинні давати споживачеві реальне відчуття переваги від їх використання. Важливим фактором успіху будь-якого інформаційного продукту або послуги стане здатність їх виробника довести користувачам важливість і навіть критичність прийняття нового продукту в порівнянні з іншими життєздатними альтернативами.

Відзначимо особливості споживання інформаційних продуктів і послуг:

- високий ступінь індивідуалізації процесу споживання інформаційних продуктів характерна для поведінки споживачів різних послуг;
- у більшості випадків потрібно використовувати додаткові технічні засоби для споживання продукту та послуги;
- інформаційні продукти і послуги постійно висувають нові вимоги до знань і навичок споживача;
- специфічність форм і методів обслуговування споживача.

При застосуванні підтримуючих технологій в наданні інформаційних послуг визначають види носія інформаційного ресурсу, метод його створення та обслуговування, адже від цього такого залежить якість інформації та дотримання її основних критеріїв.

Розглянувши характер і зміст інформаційних продуктів і послуг, можна зробити наступні висновки. Втілюючись у результатах економічної і соціальної діяльності, інформація може мати як відповідний матеріально-речовий носій, так і самої людини, адже інформація і основою базою продукту, який створюється за її допомогою. Інформація як нематеріальне благо безпосередньо включається в господарські потоки і дозволяє підвищити рівень організованості економічного простору і суспільства.

Можна говорити про те, що інформаційні продукти та послуги як результати економічної діяльності призначені для задоволення

потреб функціонування і розвитку господарської системи. У цьому полягає загальне інформаційних продуктів і послуг, що об'єднує їх з іншими продуктами людської праці.

Ці потреби специфічні – вони проявляються у вигляді потреб в отриманні та створенні знань, необхідних для розширення можливостей людини в перетворенні природи, суспільства і самої себе (це особливе інформаційних продуктів і послуг, що виділяє їх із загального світу товарів і послуг). Так як інформаційні продукти і послуги самі є інновацією, то вони допомагають створювати нові зв'язки або нові продукти.

Завдяки поширенню інформаційних продуктів і послуг пом'якшуються циклічні коливання в економіці, зменшується структурний відмінність між матеріальною сферою і сферою послуг. Інформаційні продукти та послуги відіграють не тільки амортизуючу роль у відтворювальному процесі, по і створюють мультиплікативний ефект розвитку інших галузей.

З приводу виробництва і споживання інформаційних продуктів і послуг у суспільстві виникають і розвиваються економічні відносини. Ці відносини різноманітні, вони відбуваються на різних рівнях і в різних сферах: на мікро-і макрорівні, в різних секторах ринкової економіки, між різними суб'єктами господарювання. У системі економічних відношенні але приводу інформаційних продуктів і послуг основними є відносини між виробниками (продавцями) та споживачами (покупцями) даних продуктів і послуг. У процесі розвитку цих відносин інформаційні продукти і послуги беруть товарну форму, формується ринок інформаційних продуктів і послуг.

Для характеристики товарної форми інформаційних продуктів і послуг розглянемо основні теоретичні підходи до розкриття їх сутності та властивостей як товарів та особливості їх обігу в умовах ринкової форми організації відтворювального процесу.

Визначаючи суспільну потребу в інформативних інструментах розвитку економічної системи регіону, необхідно виходити з таких обставин.

По-перше, регіональна економічна система самостійно продукує обліково-аналітичну інформацію і організовує її рух. Сучасний рівень соціально-економічних відносин, перехід до «економіки, заснованої на знаннях», пред'являє підвищені вимоги до своєчасності, достовірності, повноти інформації, без якої немислима ефективна діяльність і розвиток регіону. Регіональні інформаційні ресурси включають знання, а також інформаційні

методики і технології, що застосовуються для опису певної предметної області і для доступу до неї.

По-друге, регіональна економічна система вбудована в більш масштабні системи національного господарства, світову систему господарства, включена до складу міждержавних інтеграційних утворень і інших більш складних форм просторової організації. Як обґрунтовано стверджує О. Пчелінцев, при всій значимості макроекономічної політики в розвитку сучасної економіки, провідна роль в організації інституційного забезпечення її сталого розвитку належить мезорівню. Така позиція визначається його об'єктивною роллю «арени» відтворення, де організовується просторова взаємодія ресурсів – місцевих (локальних), регіональних, національних, глобальних.

По-третє, регіональна економічна система має складну внутрішню структуру, в якій переплетені різноманітні структуроутворюючі елементи: технологічний; економічний; правовий; соціально-культурний і т.д. Відповідно до наукової позиції І. Піннінга і А. Бьюітандама технологічна підсистема регіональної економіки складається в умовах її еволюційного процесу і визначається наступними основними параметрами: інформаційний характер технології, її наукоємність; ресурсозберігаючим, екологічно чистий тип технології; біотехнологічним, тобто технологія, що базується на природних процесах [31, с. 75].

Економічна підсистема регіону формується в міру вироблення і реалізації єдиних вимог до здійснення виробничо-інвестиційної та валютно-фінансової діяльності структурних компонентів системи. Загальний економічний простір передбачає вироблення єдиних норм і стандартів до організації та управління регіональними економічними процесами. Як обов'язкова інфраструктурна компонента економічна підсистема регіону повинна містити єдиний науково-інформаційний простір [30, с. 79].

Правова підсистема регіонального господарства складається по мірі встановлення загальних правил підприємницького права, звичаїв ділового обороту в регіоні і норм господарської поведінки.

Соціально-культурна підсистема регіону формується значно повільніше і суперечливіше, ніж інші підсистеми. Процес формування єдиного соціально-культурного простору передбачає досягнення більш високого загального рівня життя і зменшення розбіжностей між «багатими» і «бідними» територіями; вироблення єдиних поведінкових норм у бізнесі, діловій етиці та в менеджменті.

Кожна з представлених вище підсистем регіональної економіки специфічна, має свою власну логіку розвитку, свої власні підсистеми, але функціонують вони як елементи цілісного організму. Сучасна регіональна економічна система як об'єкт пізнання багатовимірною. Для неї характерні поєднання ієрархічності управління, процеси інтеграції та диференціації у внутрішньому та зовнішньому середовищі, конкурентна взаємодія з іншими регіональними системами.

Регіональні системи повинні прагнути до посилення міжрегіонального співробітництва. По-перше, регіони можуть обмінюватися досвідом реалізації антикризових заходів, по-друге, в сьогоденній ситуації необхідно розвивати внутрішній ринок, тому що закордонні ринки стиснулися і стали менш доступні. Місцеві органи влади в цих умовах можуть допомагати співробітництву підприємств, сприяти пошуку нових ринків збуту, замовлень, узгодженню інтересів.

Однак, як самі місцеві органи влади, так і зовнішні суб'єкти господарювання, що приходять в регіон змушені працювати в середовищі постійної інформаційної недостатності. Наслідком вузькості інформаційно-аналітичної бази досліджень «регіональної складової» є відсутність у зацікавлених осіб реальної картини процесів, що відбуваються в регіоні, що заважає виконанню короткострокових і довгострокових завдань перетворення інформаційного суспільства [29, с. 145].

Узагальнюючи розглянуті вище передумови, ми приходимо до висновку, що суспільна потреба в інформатизації розвитку економічної системи регіону певним чином структурована. Виділимо в даній структурі два різних рівня потреб (рис. 4.4.1):

1. Потреба в обліково-аналітичній інформації самого регіону як інтегрального суб'єкта і власника всіх нематеріальних активів, що знаходяться у складі діючих на мезо-рівні форм інформативних інструментів.

Головним чинником, що детермінує виникнення потреб в інтегрованих інформативних інструментів розвитку економічної системи регіону, є суспільне виробництво, що переходить від індустріальної економіки до «економіки, заснованої на знаннях».

Погодимося з науковою позицією М. Куцьова, який визначає інформаційні потреби регіону як об'єктивні потреби в загальній і специфічній інформації, обумовлені ендогенними факторами розвитку регіональної господарської системи, що використовується для досягнення цілей її сталого розвитку [24, с. 10].

2. Потреби в обліково-аналітичній інформації різноманітних зовнішніх користувачів, які отримують до неї доступ на основі трансакцій (купівлі-продажу). При цьому не має значення, чи перебувають такі користувачі на державному чи на інших рівнях.



Рис. 4.4.1 Суспільна потреба в інформатизації розвитку регіональних соціально-економічних систем

В ЄС практика трансакцій інформаційних ресурсів, як атрибуту ринкової економіки, отримала широкий розвиток. Європейська комісія – вищий орган виконавчої влади Євросоюзу, політично незалежний заклад, покликаний виявляти турботу про інтереси всього ЄС – отримує інформацію у країн-учасниць Євросоюзу на платній основі [41, с. 86].

Суб'єкти регіональних економічних систем мають різний доступ до інформаційних ресурсів регіону, при цьому якість отриманої ділової інформації не відповідає умовам ринку, а саме, достовірності та актуальності. Регіональний ринок ділової інформації, є вторинним стосовно самого бізнесу і слабким. Сьогодні спостерігається відсутність на ринку серйозних баз даних, ділових видань і контент-проектів, якщо тільки вони не належать монополістам, не є рекламними майданчиками або політично заангажованими проектами.

Офіційні інформаційні ресурси регіонального рівня формуються органами державної статистики на основі засобів

електронної обробки даних. Основна форма поширення статистичної інформації в Україні – публікація статистичних збірників і прес-випусків. Інформація, надана Державною службою статистики України, є основою для формування значної частини інформаційних ресурсів органів влади [37, с. 75].

Виділимо основні фактори, що визначають склад потреб користувачів обліково-аналітичної інформації про економічну систему регіону [6, 22, 36, 42]:

1. Експансія в регіони транснаціональних корпорацій, міжнародних економічних організацій та інших суб'єктів мега-рівня. Вплив великих компаній на економічний розвиток регіонів нерідко сильніший, ніж держави. Суб'єктам мега-рівня необхідно знати достовірну інформацію про регіони, шукати можливості та напрями ефективного партнерства бізнесу і влади. Потрібно позначити просторові «точки дотику» їх інтересів, виходячи з територіальної структури бізнесу та проблем розвитку регіонів. Однією з умов ефективної взаємодії влади і бізнесу є розуміння ситуації в регіонах.

2. Взаємодія між державними і місцевими органами влади в процесі формування та реалізації соціально-економічної політики. Щоб успішно проводити єдину політику, треба ефективно організувати взаємодію держави і регіонів. Обидві сторони для цього повинні оперувати своєчасною та якісною аналітичною інформацією про особливості територій та їх фінансово-економічний стан. Інформаційний супровід процесу реалізації програм соціально-економічного розвитку також забезпечує процес створення позитивного іміджу як для мобілізації внутрішніх ресурсів, так для залучення стратегічних партнерів і потенційних інвесторів в економіку регіону.

3. У результаті активізації процесів міжрегіональної інтеграції зростає потреба в міжрегіональних порівняннях і оцінках. Економіки регіонів тісніше пов'язані, ніж економіки різних країн, потоки товарів і послуг між регіонами мають інтенсивніший характер. Інформація про міжрегіональні потоки товарів і послуг, доходи та активи, як правило, відсутня.

4. Розвиток конкуренції на мезорівні та затвердження конкурентоспроможності в якості імперативу розвитку регіональної економічної системи. Створення засад функціонування ефективного конкурентоспроможного ринку – це засадничий фактор розвитку національного та регіонального державного управління.

5. Структуризація господарського простору регіону та формування в ньому субрегіональних систем, а також систем

місцевого господарства, які потребують визначення своєї позиції, оцінки результатів власного розвитку за допомогою інформативних інструментів. Для того, щоб учасники регіонального ринку могли досягати своїх цілей, їм необхідний своєчасний доступ до об'єктивної інформації, що допомагає приймати стратегічні і тактичні рішення.

На мезорівні особливого значення набуває аналіз сукупного попиту, ВРП, рівнів інфляції, регіональної податкової політики та розподілу доходів, рівня оплати праці, компонентів споживчого кошика, купівельної спроможності населення.

Запропонуємо низку інструментів регіонального маркетингу з вивчення потреб користувачів і просування інформаційно-аналітичних послуг.

1. Ведення автоматизованого реєстру користувачів, відстеження видів запитів на інформаційні ресурси. Реєстр користувачів дозволить, крім реєстрації клієнтів та їх замовлень, впорядкувати забезпечення користувачів економіко-статистичними матеріалами, оперативно контролювати стан справ з виконанням заявок користувачів, отримувати різноманітний табличний матеріал для аналізу складу користувачів і споживчого попиту на інформаційні ресурси цієї системи.

2. Проведення маркетингових досліджень потреб користувачів шляхом опитування. Щорічно серед окремих груп користувачів економіко-статистичної інформації слід проводити маркетингові дослідження для виявлення наявності основних і додаткових потреб у статистичній інформації та сфери її застосування.

3. Підключення до досліджень попиту на інформаційні ресурси регіональних бібліотек. У відділі національної та краєзнавчої літератури всім читачам, які цікавляться статистичною інформацією, слід пропонувати пройти анкетування про те, де вони вперше дізналися про видання певного органу статистики, чи мають вони можливість користуватися цією літературою крім бібліотеки, чим викликане звернення до таких видань і чи задоволені читачі результатами пошуку. Така робота буде також сприяти розвитку інформаційної грамотності користувачів інформаційних ресурсів.

4. Використання інформаційних систем загального користування. Розвиток Інтернет технологій, створення власної WEB-сторінки значно розширює можливості регіональних управлінь статистики у вивченні складу і думок користувачів. Розмістивши на сайті лічильники відвідувачів і щотижня їх аналізуючи, фахівці отримують можливість постійно відслідковувати зміну інтересів користувачів до різної статистичної та іншої інформації.

5. Планування робіт з підготовки інформаційно-аналітичних масивів у формі, необхідній різним користувачам. Аналіз результатів маркетингових обстежень, опитувань тощо, дозволить сформувати знання про необхідну користувачам ступень агрегації інформації. Формувати блоки інформаційних ресурсів під можливий портфель замовлень слід, з огляду на сформовані тенденції, пропозиції та зауваження користувачів, їх переваги і потреби.

Для набуття системної якості інформатизації, слід створити середовище, яке дозволяє ефективно здійснювати порівняння даних по всій сукупності існуючих суб'єктів економічних відносин, що стане можливим у разі уніфікації методології.

4.5. Продуктивність підприємств як основа конкурентоспроможності території

(Ю. В. Вакуліна)

В сучасних реаліях однією з головних функцій держави є створення умов сприятливого середовища для діяльності суб'єктів господарювання, забезпечення здорової конкуренції, доступ до ресурсних ринків та ринків збуту. Економічні перетворення дали змогу розвинути підприємництво в Україні та його середовище для нарощення виробництва продукції і надання послуг. Проте залишаються невирішеними проблеми пов'язані з безробіттям і низьким рівнем життя населення, зокрема сільського, та їх купівельною спроможністю як споживачів, з недостатнім рівнем конкурентоспроможності вітчизняної продукції та послуг на міжнародних ринках, зниженням продуктивності підприємств, з недостатнім рівнем державної підтримки та фінансування окремих галузей та територій, а також стан інфраструктури.

Однією з характеристик ефективної діяльності суб'єкта господарювання є конкурентоспроможність, що визначається в цілому як здатність підприємства виготовляти і реалізовувати товари і послуги, вартісні і споживчі якості яких є привабливішими, ніж у продукції, що виробляють конкуренти. Таким чином продукція чи послуга мають на ринку власні конкурентні переваги і свого споживача. Для збереження своїх позицій на ринку підприємство активно залучає новаторські ідеї управління бізнесом та запроваджує різні інноваційні розробки в основну діяльність

і виробничу зокрема. Успішна діяльність підприємства має бути закріплена оптимізованою системою споживання матеріальних, фінансових та трудових ресурсів, що важко уявити без системи вимірювання продуктивності.

Вимірювання – це органічна складова процесу планування, обліку, аналізу, контролю, оцінки й управління в цілому. Система вимірювання продуктивності підприємств – це структура процесів, що визначають певні величини використання ресурсів, у тому числі для досягнення оптимізованого прибутку на мікрорівні, так і валового продукту на макрорівні, визначаючи таким чином територіальні конкурентні переваги.

Взаємозв'язок продуктивності та конкурентоспроможності території досліджувався у працях зарубіжних авторів, зокрема І. Бегга, Р. Камагні, М. Кітінга, Р. Мартіна, М. Портера, П. Тайлера, а також вітчизняних вчених: О. Агафоненка, О. Алімова, В. Ємченка, Л. Ковальської, Т. Праченко, О. Рибаків, В. Шпильової.

Головна мета держави в економіці – забезпечити громадянам високий рівень життя. Рівень життя повинен оцінюватися для населення в цілому, а не за окремими громадянами, а підвищення рівня життя має бути доступним для всіх груп населення.

За М. Портером рівень життя нації визначається продуктивністю економіки, яка вимірюється вартістю товарів і послуг, вироблених на одиницю трудових, фінансових і природних ресурсів. Продуктивність людських ресурсів визначає їх заробітну плату, а продуктивність використання капіталу – прибуток, який отримують його власники. Висока продуктивність не лише підтримує доходи на високому рівні, а й забезпечує населенню триваліший відпочинок. Створюється національний дохід, що оподатковується, який витрачається на оплату суспільних послуг і стимулює зростання рівня життя населення. Тому концепція конкурентоспроможності держави та/або окремої території базується на продуктивності використання ресурсів [1, с. 814].

Конкурентоспроможність території – це здатність регіональної економічної системи оптимізувати локальні ресурси для того, щоб успішно конкурувати на національному та міжнародному ринках та адекватно й оперативно реагувати на зміни, що відбуваються на цих ринках [2].

За Алімовим О. М. конкурентоспроможність регіону – це продуктивність використання регіональних ресурсів, і, в першу чергу, робочої сили та капіталу, по відношенню до інших регіонів, що є результатом зростання валового регіонального продукту [3].

Конкурентоспроможність регіонів розглядається Праченко Т. О. як потенційні можливості вести конкуренцію, а конкурентна перевага – як наявність певних вищих характеристик регіону в порівнянні з іншими. Вона характеризується міжрегіональними відмінностями за рівнем інноваційного розвитку, надходженнями прямих іноземних інвестицій, розвитком малого та середнього підприємництва, розвитком інфраструктури, наявністю кваліфікованих кадрів, рівнем продуктивності праці та зайнятості [4].

Конкурентоспроможність території також характеризується сукупністю показників функціонування галузей і діяльності виробничих структур, що визначають їх стабільний розвиток і успіх у конкурентній боротьбі на внутрішньому та зовнішньому ринках. Вона оцінюється рівнем конкурентоспроможності окремих його підприємств і їх продукції [5].

Бобровська О. Ю. зазначає, що конкурентоспроможність території – це позиція регіону у міжнародному рейтингу за результатами реалізації його конкурентних переваг, обумовлених економічними, політичними, соціальними факторами, а також факторами інновацій [6].

Конкурентоспроможність території залежить від конкурентоспроможності суб'єктів господарювання. Але, щоб їх залучити й утримати в межах тієї чи іншої території, необхідно створити відповідні умови, що й сприятимуть їх конкурентоспроможності. Тому привабливість території є синонімом його конкурентоспроможності як місця розміщення різних видів діяльності. Причому територія має бути привабливою не лише для підприємств, але, в умовах глобалізації, підвищення ролі кваліфікованих кадрів та інновацій, і для населення, що є одним з найважливіших ресурсів, які територія може запропонувати підприємствам [7]. Отже, конкурентоспроможність території є ключовим показником добробуту населення, який в основі має систему продуктивності.

Система вимірювання продуктивності підприємств повинна давати комплексну оцінку наявним ресурсам і визначати відповідний рівень оптимальних витрат для виробництва продукції як для окремого підприємства, так і для окремої території (міста, села, селища, об'єднаної територіальної громади), залежно від природно-виробничих умов.

На сьогоднішній день соціально-економічна ситуація, що склалась в Україні, не дозволяє в повній мірі розкривати потенціал конкурентних переваг регіонів, тому лише в окремих

галузях продуктивні підприємства дають можливість підвищувати привабливість територій для залучення інвестицій та безповоротної допомоги недержавних інституції для поліпшення соціальної інфраструктури життя населення. Ми проводили дослідження на прикладі статистичних даних по Україні та Черкаській області. В першу чергу, слід відмітити, що Україна – країна, де переважають сільські території (рис.4.5.1).



Рис. 4.5.1 Кількість адміністративно-територіальних одиниць в Україні та Черкаській області

Джерело: розрахунки автора за даними Державної служби статистики України.

Для можливості розвитку громад і територій та підвищення рівня їх конкурентоспроможності в останні роки ми маємо реформу адміністративно-територіального устрою, що має на меті оптимізувати доходи окремих громадських територіальних об'єднань, які керуючи фінансовими потоками, матимуть змогу розвивати власні території.

Досліджуючи кількість підприємств, зареєстрованих в Україні та Черкаській області, можна зробити висновок, що в загальній структурі переважає малий та середній бізнес (табл.4.5.1). Для ринкової економіки зростання кількості суб'єктів малого та середнього бізнесу є фундаментом розвитку міцного середнього класу та забезпечення 60-70% ВВП. Але тенденції, які ми можемо прослідкувати з таблиці, свідчать про скорочення кількості підприємств: по Україні кількість великих підприємств скоротилась на 10%, тоді як в Черкаській області створено новий холдинг, решта підприємств зазнала зменшення в кількості середніх по Черкащині

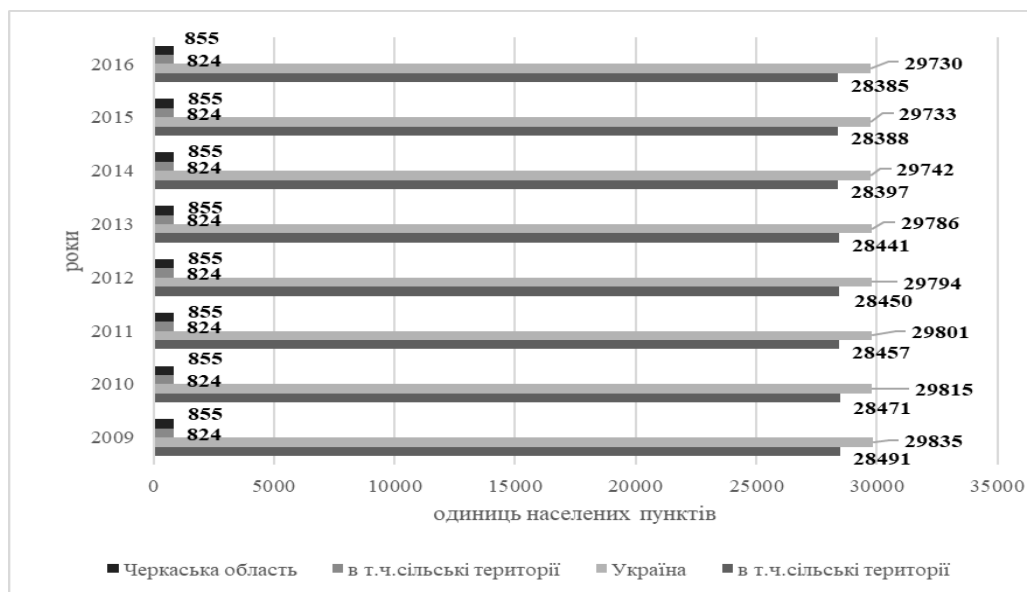
та Україні загалом відповідно на 3 % і 2 %, малих підприємств на 3 % і 11 % і фізичних осіб – підприємців – на 2 % і 8 % відповідно. Як наслідок, значне скорочення працівників, які змушені шукати нову роботу, або здобувати нові навички, щоб конкурувати на ринку праці.

Таблиця 4.5.1

Кількість великих, середніх та малих підприємств в Україні та Черкаській області у 2015-2016 рр.

Територія	Роки	Підприємства				
		великі	середні	малі	мікро підприємництво	разом
Черкаська область	2015	8	451	7837	46944	55240
	2016	9	436	7605	46123	54173
Приріст, %		+13	-3	-3	-2	-2
Україна	2015	423	15203	327814	1630878	1974318
	2016	382	14869	291118	1502476	1808845
Приріст, %		-10	-2	-11	-8	-8

Джерело: розрахунки автора за даними Державної служби статистики України.

Проблема зайнятості також суттєво впливає на конкурентоздатність територій, зокрема сільської місцевості (рис.4.5.2).



Рис. 4.5.2 Кількість безробітного населення у віці 15-70 років в Україні та Черкаській області за 2009-2016 рр.

Джерело: розрахунки автора за даними Державної служби статистики України.

З даних рис. 4.5.2 і 4.5.3 можемо простежити стабільне скорочення безробіття до 2013 р. на 3,0-8,8 % по Україні, на 1,1-8,4 % по Черкаській області. Безробіття сільського населення змінювалось нерівномірно: якщо по Україні кількість зменшувалась з 68,1 тис. осіб у 2009 р. до 55,2 тис. осіб у 2013 р., то селяни Черкащини зазнавали проблем із зайнятістю із постійним зростанням до 2013 р. з 11,1 тис. осіб у 2010 до 20,7 тис. осіб у 2016 році. У 2014 р. темп приросту безробіття склав по Україні +17,2 %, по Черкащині +8,3 % і серед сільського населення Черкащини +16,3 %. Поступово наша держава і Черкаський регіон оговтуються від кризи, але невисокими темпами із щорічним фактичним зростання кількості безробітних. Для подолання проблеми, актуальним є збільшення державної фінансової підтримки перекваліфікації робітників в містах та на селі, щоб заповнити робочі місця за професіями, яких не вистачає. А також стимулювання залучення внутрішніх інвесторів до розвитку підприємництва в регіонах, появи нових видів діяльності.

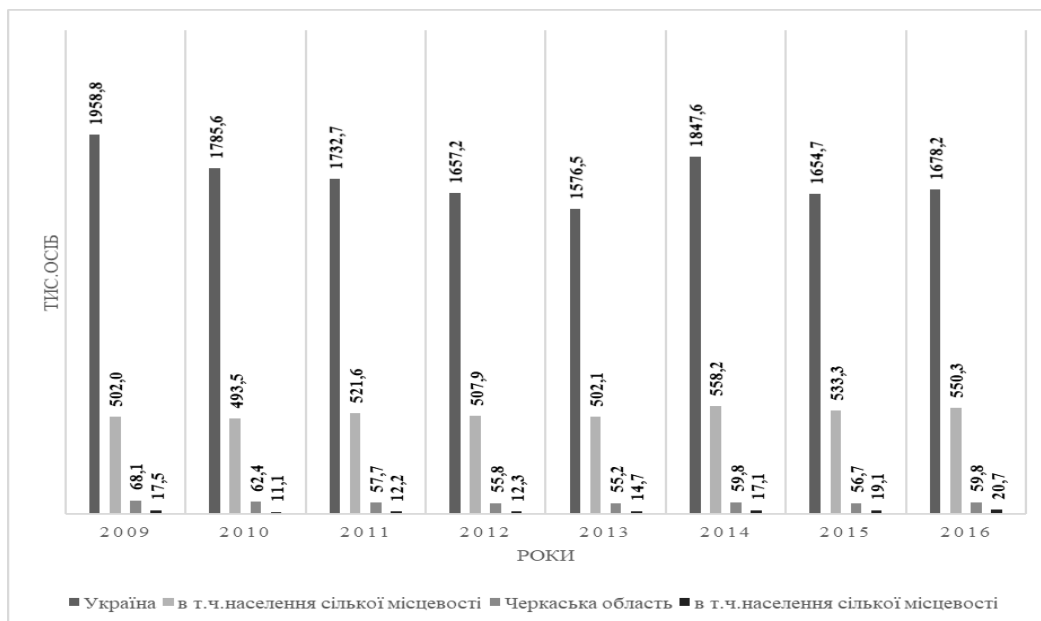

Рис. 4.5.3 Темп приросту безробітного населення у віці 15-70 років в Україні та Черкаській області у 2010-2016 рр., %

Джерело: розрахунки автора за даними Державної служби статистики України.

Ще одним показником, який характеризує соціальне забезпечення та рівень життя населення, що дає оцінку рівню конкурентоздатності території, є реальний та номінальний рівень заробітної плати (рис.4.5.4).

Як бачимо з рисунку 4.5.4, середня заробітна плата по Україні та Черкаській області зростає на 10-20%, лише у кризових 2013

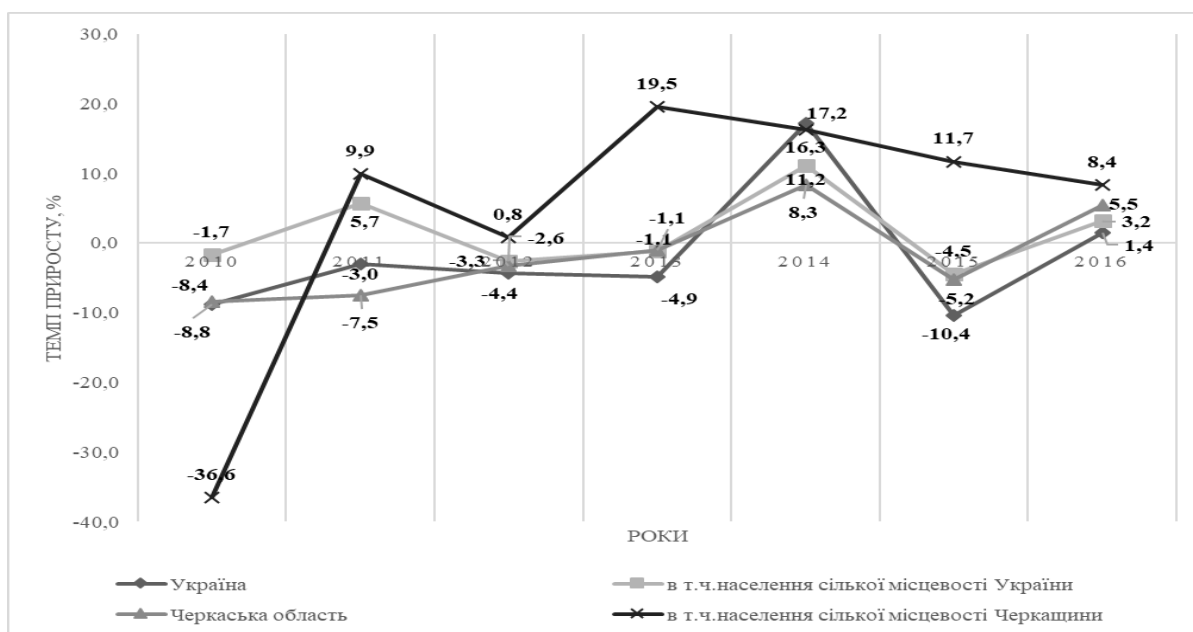
і 2014 роках простежується зниження темпів зростання середньої заробітної плати до 5-8%, але рівень реальної заробітної плати з 2014 року по теперішній час залишається низьким. Якби підприємства не намагались збільшувати рівень заробітної плати, купівельна спроможність вітчизняної валюти є низькою, все ще залишається високий рівень інфляції, що унеможлиблює працівників заохотити до якісної і продуктивної роботи. Підприємства, які працюють в сільській місцевості, в більшості є аграрними, а тому є залежність від сезонної роботи та пізнього збору і реалізації продукції, чим і обумовлюється бідність сільського населення.



Рис. 4.5.4 Динаміка номінальної і реальної заробітної плати в Україні у 2009-2016 рр.

Джерело: розрахунки автора за даними Державної служби статистики України.

Показник продуктивності живої та уречевленої праці кожного підприємства дає якісну оцінку трудовим ресурсам і оптимальне використання робочого часу за зростаючого обсягу виготовленої продукції дає змогу оцінити ефективність управлінських рішень.

Пошук нових підходів управління продуктивністю живої та уречевленої праці в сучасних умовах господарювання, сприятиме

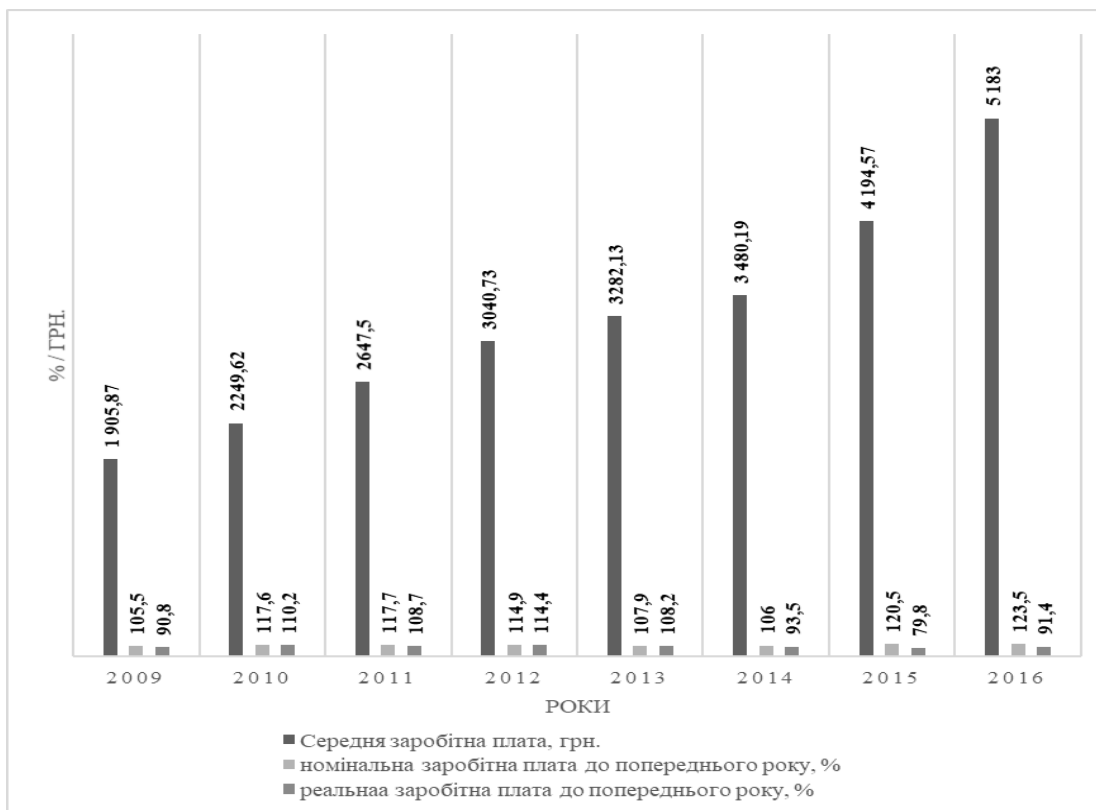
формування ринкових відносин в Україні, виходу із кризи та стабілізації розвитку економіки.

На думку Грішнєвої О.А., управління продуктивністю праці на підприємстві - це фактично частина загального процесу управління підприємством, що включає в себе планування, організацію, мотивацію, керівництво, контроль і регулювання. Ця робота ґрунтується на постійному аналізі співвідношення корисного ефекту від певної трудової діяльності, з одного боку, і витрат на цю діяльність - з іншого [8, с.126]. Таке визначення поняття управління продуктивністю праці розкриває кінцеву мету діяльності будь-якого підприємства будь-якої форми власності.

Сама продуктивність може інтегрувати й оптимізувати такі параметри, як прибуток, виробничі витрати, капіталовкладення, продаж, обсяг випуску продукції лише за наявності нормативних систем. У зв'язку з цим мають бути переосмислені роль і місце економічних норм та нормативів для ефективного ведення діяльності в ринковому середовищі.

Д.С. Сінк вважає, що незалежно від точки зору (політичної, економічної, психологічної, інженерної, управлінської і т.д.) основне визначення продуктивності залишається незмінним. На цій основі ним розглядається продуктивність в розвинених країнах, особливо в США і Японії. Також особливу увагу вчений приділяв наявності та використанню норм, які давали б змогу об'єктивно визначати та управляти продуктивністю живої та уречевленої праці [9].

А. В. Калина продуктивність розкриває як «показник результативності та ефективності виробництва, що характеризує випуск продукції в розрахунку на одиницю використаних ресурсів та факторів виробництва. Отже, терміни «продуктивність» і «продуктивність праці», з одного боку, близькі між собою, а з іншого - це різні поняття» [10, с. 14].

Поняття продуктивність залежить від взаємодії п'яти факторів виробництва: праці, капіталу, інформаційних потоків, підприємницького хисту та рівня використання природних ресурсів, де головним є жива праця. Від того, як вона організована, як взаємодіє з іншими факторами виробництва, які новітні технології сприймає виходячи зі своєї підготовленості, залежить продуктивність на всіх рівнях управління .

Вітвіцький В.В. визначає систему індикаторів і характеристик, які в сукупності відображають економічну категорію результативності організаційно-господарської системи, які пропонується розділити на 8 підсистем: дієвість, економічність, якість, прибутковість, якість

трудового життя, впровадження інновацій, продуктивність [11, с. 58]. Отже, система вимірювання продуктивності підприємства відображає основні аспекти впливу умов на дохідність виробництва. Продуктивність праці дає оцінку трудовим ресурсам, що використовуються підприємствами, а отже і відображають загальну ефективність праці окремої території. Вміння і навички, рівень загальної кваліфікації працівників дають змогу конкурувати кінцевому продукту не лише в межах однієї територіальної одиниці, а й загалом на міжрегіональному рівні, впливаючи, таким чином, на загальну конкурентоздатність території.

На рисунках 4.5.5 і 4.5.6 зображено рівень продуктивності праці (ПП) і продуктивності капіталу (ПК) у постійних і фактичних цінах, а також індекс фізичного обсягу продуктивності.



Рис. 4.5.5 Продуктивність праці одного зайнятого у віці 15-70 років в Україні у 2009-2015 рр.

Джерело: розрахунки автора за даними Державної служби статистики України.

Як ми можемо побачити з графіків, всі вище проаналізовані чинники: скорочення кількості суб'єктів діяльності малого і середнього бізнесу, зростаючий рівень безробіття, низький показник реальної оплати праці зайнятого населення впливають на загальні показники продуктивності праці і капіталу в Україні і зумовлюють зниження продуктивності в цілому, тому наша країна і відстає в рейтингах конкурентоспроможності на міжнародній

економічній арені. З одного боку демографічні проблеми: висока смертність, старіння нації та еміграція працездатного населення, з іншого – зростаючий рівень ВВП, що мав би бути позитивним фактором, але реально змінюється за рахунок інфляційних процесів, негативно впливає на показник продуктивності праці.

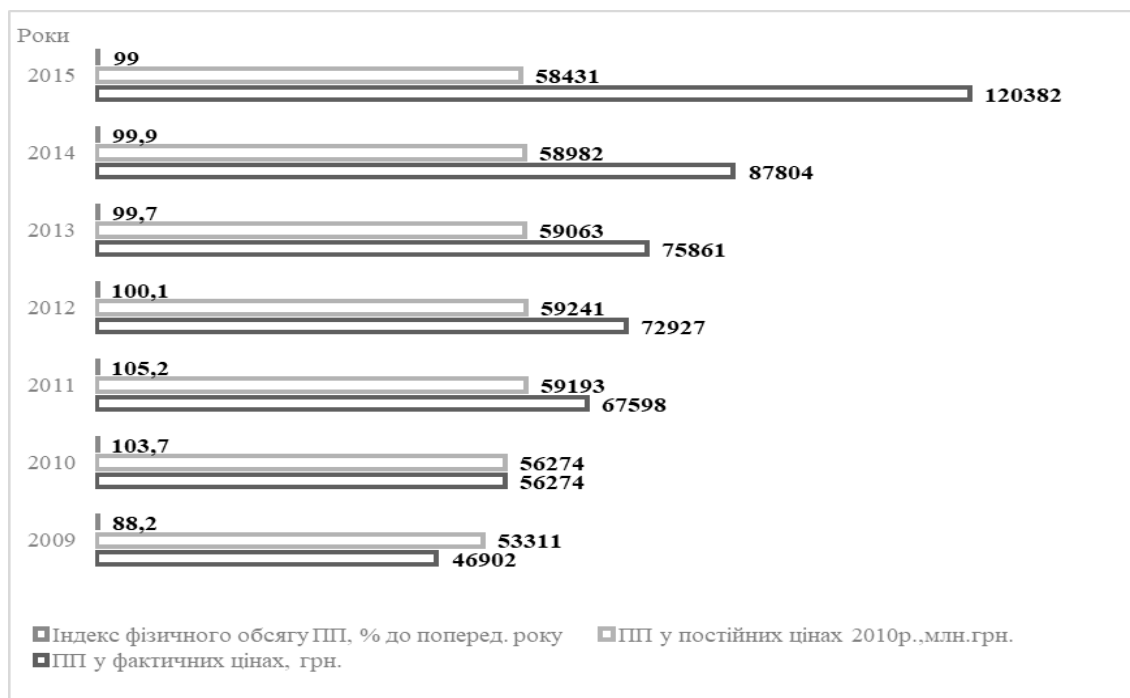
Оновлення основних засобів підприємствами відбувається повільно, оскільки не вистачає обігових коштів на сировину і матеріали, і це загальнодержавна проблема, яка не дозволяє вітчизняній продукції конкурувати за межами України, відповідно до рисунка 6 спад продуктивності капіталу розпочався ще з 2011 року і триває по сей час. Держава має бути зацікавлена в підвищенні продуктивності як окремого підприємства, так і територіальних чи галузевих об'єднань, для розвитку конкуренції і виходу на міжнародні ринки не лише сировини, а й продукції і послуг.



Рис. 4.5.6 Продуктивність капіталу в Україні у 2009-2014 роках

Джерело: розрахунки автора за даними Державної служби статистики України

Згідно проведеного аналізу основними проблемами у економічній сфері для Черкаської області є:

– значне скорочення кількості робочих місць, зокрема у харчовій, машинобудівній галузях промисловості, сільському господарстві;

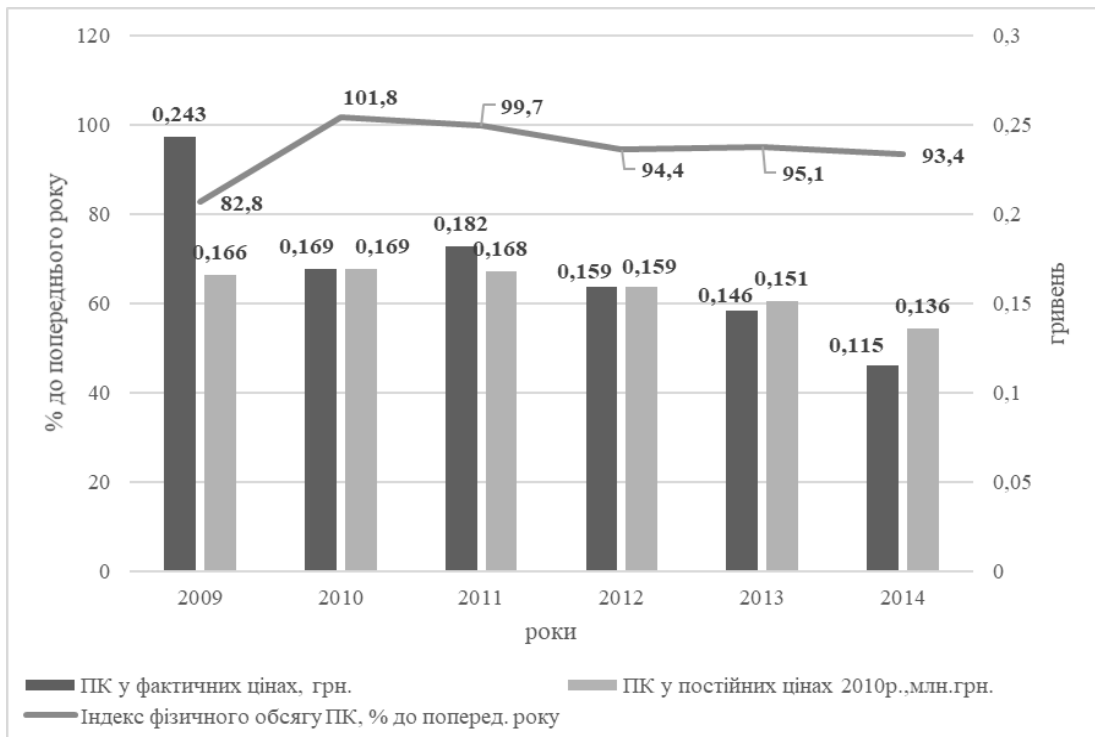
– зменшення кількості малих підприємств та фізичних осіб-підприємців;

– в умовах скорочення надходжень зовнішніх та внутрішніх інвестицій – подальше збільшення рівня зносу основних засобів на переважній більшості підприємств;

– подальше поглиблення диференціації розвитку районів області внаслідок низької мотивації до розвитку малого бізнесу;

– зниження конкурентоспроможності продукції місцевих підприємств внаслідок зростання цін на сировину та енергоносії.

Конкурентоспроможність і добробут можливі лише у продуктивному діловому середовищі з сильними територіальними об'єднаннями. Такі території мають бути більш спеціалізованими в силу орієнтації на специфічні сегменти і ролі всередині глобального ланцюжка цінностей та комерційних відносин з взаємодіючими об'єднаннями з інших регіонів. Сьогодні багато територій забезпечують такі ж загальні умови ділового середовища. І тепер, як правило, саме від конкурентної переваги території залежить його успіх. Роль продуктивності підприємств має бути переосмислена для майбутнього ефективного розвитку і підвищення рівня конкурентоздатності окремої території.

4.6. Підходи до аналізу інвестиційного клімату та інвестиційної привабливості території

(Н. Ю. Лега, І. А. Василенко)

Висококонкурентні умови ринкової економіки вимагають від кожного підприємства, не залежно від його організаційно-правової форми, сфери діяльності, форми власності, розміру розробки поряд з тактичними та оперативними довгостроковими планів розвитку. Глобалізаційні процеси та пов'язані з ними можливості підвищення ефективності використання капіталу підприємства актуалізують проблему розробки інвестиційної стратегії підприємства. Дилема, яку насамперед необхідно вирішити для встановлення пріоритетів інвестиційної діяльності – це вибір форм, методів та напрямів інвестування, що дозволить сформулювати пакет інвестиційних програм та проектів підприємства. В результаті постає завдання аналізу інвестиційного клімату території, на якій планує в майбутньому реалізувати свої програми та проекти підприємство, що дозволить

верифікувати ризики, можливості та вигоди такої діяльності.

Проблемам стратегічного управління підприємством та зокрема його інвестиційною діяльністю присвячені праці Г. Дж. Александера, Р. Барроу, І. Бланка, Л. Дж. Гітмана, Ю. Г. Гришаєвої, Л. Г. Гулько, В. Джеффері, М. Д. Джонка, Я. Жаліла, А. Пересади, Г. О. Харламової, У. Шарпа та інших. Суттєво відрізняються методики аналізу інвестиційного клімату територій, розроблені різними науковими школами, консалтинговими агенціями та міжнародними організаціями.

Для аналізу інвестиційного клімату світові інвестиційні агентства використовують різні методи і моделі. Наприклад, модель Political System Stability (PSSI; Ecological Approach), вперше описана Д. Генделем, Г. Вестом і Р. Мідоу, яка вимірює серію дискретних компонентів політичного та соціального середовища не залежить від суб'єктивних висновків [2]. Інша модель, так званий екологічний підхід Кнудсена (Knudsen's Ecological Approach), ґрунтується на припущенні, вперше висловлену Т. Гурріа, що високий рівень національної психологічної напруги буде спостерігатися там, де існує значна відмінність між очікуваннями людей та їх добробутом (динамічні концепції). Взаємодіючи з іноземним сектором, таке положення може призвести до інтервенції або експропріації, в першу чергу, іноземних фірм [1].

Наступну групу складають експертні оцінки як результат багатоступінчастого консультативного процесу, часто заснованого на економетричних даних. За результатами опитування, країни ранжуються з урахуванням певних критеріїв. Логіка складання рейтингів включає кілька етапів: вибір змінних (наприклад, політична стабільність, рівень економічного зростання, інфляції, націоналізації тощо), визначення ваги кожної змінної, обробка показників (наприклад, за методом Delphi з використанням експертної шкали), виведення інтегрального індексу (наприклад, теоретично розташованого в межах від 0 до 100; мінімальний індекс означає максимальний ризик / максимальний потенціал і навпаки) [6]. Подібні методичні підходи при формуванні рейтингів за критерієм інвестиційної привабливості використовують консалтингові фірми Frost & Sullivan (The World Political Risk Forecast), Business International and Data Resources Inc. (Policon). Кількість і склад факторів, що визначають інвестиційний клімат, різні для кожного рейтингу, і їх вибір обумовлений специфікою вимірюваного показника і професійними інтересами розробників і користувачів. Так, оцінка ризику країни за рейтингом

Composite ICRG risk rating показує, що понад 50 % зі 100 % припадає на частку політичного ризику (табл. 4.6.1.).

Таблиця 4.6.1

**Фактори ризику для країн за рейтингом
International Country Risk**

Фактор	Критерій	Вага, %	Фактор	Критерій	Вага, %
Політичний ризик	Стабільність уряду	6	Фінансовий ризик	Зовнішній борг, % до ВВП	5
	Соціально- економічні умови	6		Стабільність обмінного курсу	5
	Режим інвестування	6		Сальдо платіжного балансу, % від експорту	5
	Внутрішні конфлікти	6		Міжнародна ліквідність по місяцях покриття імпорту	5
	Зовнішні конфлікти	6		Річне обслуговування зовнішнього боргу, % від експорту	5
	Корупція	3		Економічний ризик	ВВП на душу населення
	Якість бюрократії	3	Зростання ВВП		5
	Закон і порядок	3	Середньорічна інфляція		5
	Релігійні конфесії	3	Баланс державного бюджету, % ВВП		5
	Етнічне навантаження	3	Сальдо платіжного балансу, % від ВВП		5
	Ефективність демократичних інститутів	3			
	Військові в політиці	2			

Джерело: складено за [10].

В фінансово-орієнтованих рейтингах при оцінці рівня політичної стабільності, ступеня контролю держави ключових секторів економіки, міжнародний статус країни використовуються комбіновані показники, до складу яких входять як кількісні, так і якісні індикатори, що в сукупності не лише дозволяють об'єктивно оцінювати дійсність, а й прогнозувати тенденції

у розвитку економіки. Таке поєднання дозволяє забезпечити кількісну вимірюваність індикаторів та їх якісну інтерпретацію з коригуванням на об'єктивну дійсність.

Однак великою проблемою залишається теоретична обґрунтованість індикаторів. Особливістю індексу непрозорості компанії Price Water House Coopers (табл. 4.6.2) є оцінка якості національних бухгалтерських та управлінських стандартів.

Таблиця 4.6.2

Фактори непрозорості за рейтингом Opacity Index

Фактор	Критерій
Корупція	При зниженні податків, митних платежів
	При отриманні ліцензій та дозволів
	При отриманні кредитів
	При переказі коштів за кордон
Непрозорість правових та судових механізмів	Захист прав власності
	Захист прав кредиторів
	Захист виконання контрактів
	Невизначеність в застосуванні законів
	Невизначеність в судовій практиці
Ефективність звернень в судові органи при порушенні прав	
Економічна політика	Передбачуваність змін обмінного курсу
	Передбачуваність змін бюджетної політики
	Передбачуваність змін грошової політики
	Передбачуваність змін банківських ставок
	Наявність валютного „чорного” ринку
	Передбачуваність та послідовність податкової політики
Якість стандартів бухгалтерського обліку і корпоративного управління	Складність отримання інформації про приватні компанії
	Послідовність стандартів обліку
	Легкість отримання інформації про грошові потоки компанії
	Легкість отримання інформації про обсяг залучених коштів
	Легкість отримання інформації про бізнес-ризик компанії
Передбачуваність бюрократичних процедур	Прозорість державної політики регулювання бізнесу
	Легкість отримання інформації про державну політику регулювання
	Впевненість в реалізації державної політики
	Державна політика, що впливає на витрати
	Непередбачуваність застосування законів та бюрократичних рішень
	Послідовність застосування податкової політики
	Політичний вплив на регулювання банківського сектору
	Частота надання банками інформації

Джерело: складено за [7]

Ще однією проблемою розглянутих рейтингів є те, що вони статичні, оскільки розглядають минулі події і умови, які можуть не мати жодного зв'язку з майбутнім. У міжнародній практиці для

оцінки цих факторів використовуються як кількісні критерії (макроекономічні, статистичні, демографічні показники та індекси), так і експертні оцінки.

Прикладом аналізу інвестиційної привабливості, заснованої на кількісних критеріях, є індекс економічної свободи (табл. 4.6.3).

Експертні оцінки (результати опитувань і досліджень) покладені в основу індексу корумпованості Transparency International Corruption Perceptions Index, комбінований підхід застосовується при обчисленні індексу ризику компанією PRS Group.

Таблиця 4.6.3

**Фактори індексу економічної свободи
(Index of Economic Freedom)**

Фактор	Критерій	Фактор	Критерій
1	2	3	4
Торгівельна політика	Середній митний тариф	Контроль зарплат та цін	Законодавство про мінімальну зарплату
	Нетарифні бар'єри		Свобода встановлення цін без державного впливу
	Корупція на митниці		Контроль держави за цінами
Фіскальне навантаження	Прибутковий податок для середнього платника податків		Ступінь використання держ. контролю за цінами
	Максимальна ставка податку на прибуток	Субсидії бізнесу, що впливають на ціни	
	Податок на прибуток	Право власності	Вплив держави на судову владу
Рівень державних витрат	Державне законодавство		
Втручання держави в економіку	Частка підприємств держ. сектору у ВВП		Можливість вирішувати спори в міжнародному арбітражі
	Частка державного споживання, % ВВП		Експропріація власності
	Кількість підприємств держ. сектора	Корумпованість суддів	
	Частка держ. витрат від держ. підприємств та землі	Затримки винесення суддівських рішень	
Грошова політика	Середньорічний рівень інфляції		Законодавчо закріплені права приватної власності та її захист
Капітальні операції та іноземні інвестиції	Інвестиційне законодавство	Державне регулювання	Ліцензування діяльності
	Обмеження для іноземних осіб на володіння компаніями		Легкість реєстрації компаній
	Обмеження та вимоги до ефективності для іноземних компаній		Корумпованість чиновників

Продовження табл. 4.6.3

1	2	3	4
Капітальні операції та іноземні інвестиції	Право придбання землі іноземними особами	Тіньова економіка	Трудове законодавство
	Рівність іноземних та національних фірм перед законом		Вимоги по безпеці
	Обмеження на репатріацію прибутку		Вимоги, що здійснюють навантаження на бізнес
	Доступність місцевого фінансування для іноземних компаній		Контрабанда
Розвиток банківського та фінансового сектору	Державне володіння банками		Піратство у сфері інтелектуальної власності
	Обмеження для іноземних банків на відкриття філіалів та підрозділів		Тіньове виробництво в сільському господарстві
	Державний вплив на розподіл кредиту		Тіньове виробництво в промисловості
	Державне регулювання банківського сектору		Тіньове виробництво в сфері послуг
	Свобода пропозиції всіх видів фінансових послуг, цінних паперів та страхових полісів		Тіньове виробництво на транспорті
		Частина зайнятих в тіньовій економіці	

Джерело: складено за [7]

Аналіз методик [1-10], які використовуються вищепереліченими агентствами, дозволив нам виявити загальні фактори-детермінанти інвестиційного клімату в країні, які можуть бути використані в якості базових для аналізу можливостей інвестування (табл. 4.6.4).

Одним з найбільш популярних сьогодні в процесі оцінки інвестиційного клімату є факторний підхід. Він передбачає, що рівень інвестиційного клімату визначається сукупністю узагальнюючих оцінок за основними напрямками, які в свою чергу складаються з оцінок за кінцевим числом часткових показників і параметрів в рамках кожного з напрямків.

У найбільш простому варіанті такий підхід передбачає використання двох факторних груп. До них відносяться економічні та політичні фактори. Інші автори у своїх роботах виходять з значно більш широкого підходу, з точки зору змісту, переліку чинників формування інвестиційного клімату, які включають економічний потенціал, умови господарювання, ринкове середовище, політичні, соціальні та соціально-культурні, а також організаційно-правові та фінансові чинники.

Не заперечуючи в цілому необхідності та корисності спроб максимально широкого охоплення та класифікації чинників формування інвестиційного клімату, що використовуються науковцями, ми разом з тим вважаємо можливим відзначити низку притаманних їм недоліків. Причому мова йде саме про системні недоліки: недоліки формулювання змісту, включення або невключення тих чи інших чинників до складу конкретних груп розглядаються тут як непринципові.

Таблиця 4.6.4

Фактори, що визначають інвестиційний клімат

Фактор	Методика оцінки
Макроекономічна стабільність	PRS Group
Політична стабільність	
Міжнародна платоспроможність країни	PRS Group
	Moody's
	S&P
Корумпованість державних органів влади	Transparency International
Режим іноземних інвестицій	The Heritage Foundation
Внутрішньоторгівельна політика	
Режим капітальних операцій, валютне регулювання та репатріація прибутку	
Фіскальне навантаження	
Втручання держави в економіку	
Захист прав власності та наявність механізмів забезпечення виконання контрактних обов'язків	
Розвиненість банківської та фінансової системи	
Регулювання цін та заробітної плати	
Державне регулювання діяльності підприємства (вимоги ліцензування, необхідність отримання дозволів і складність таких процедур)	
Роль тіньової економіки	

Перший з недоліків, які необхідно зазначити, полягає в тому, що деякі фактори, що включаються до складу однієї і тієї ж групи, є неоднорідними за своєю природою. Так, наприклад, у складі групи економічного потенціалу необхідно, на нашу думку, виділити як мінімум дві підгрупи. Ними є підгрупи власне ресурсного потенціалу, який формується базовими ресурсами будь-якої господарської діяльності, та інфраструктурного потенціалу, який сам по собі передбачає наявність певної діяльності і (або) її результатів (транспортне обслуговування, функціонуючі або придатні до функціонування інженерні комунікації і т.п.). Більше

того, сам ресурсний потенціал в даному випадку може бути поділений на природний (включаючи географічні переваги) і штучний потенціал, в т.ч. технологічний, трудовий та інші. А з іншого боку, група економічних факторів повинна бути не тільки розділена, а й розширена на підгрупи ресурсного (природного та штучного), інфраструктурного потенціалів, господарського, ринкового та фінансового середовища, яке також може розглядатися як частина інфраструктурного забезпечення.

По-друге, принциповим є те, що в наведеному переліку в факторних групах політичних, соціальних, соціокультурних, організаційно-правових факторів періодично згадуються визначальні інституційні чинники. До них в тому числі, але не виключно, відносяться такі фактори, як не згадуються ніким з авторів: ступінь патерналізму, схильність до підприємництва, лояльність населення по відношенню до влади, міжнаціональна і міжконфесійна лояльність, криміналізація суспільства, ефективність правоохоронної і судової систем та інші фактори.

Ще одним недоліком наведеного переліку є те, що він виходить з рівнозначності понять інвестиційного клімату та інвестиційної привабливості і не враховує їх співпідпорядкованості. Фактично перераховані вище критерії (фактори) оцінки відображають те, наскільки та чи інша територія приваблива для інвестування.

Якщо ж виходити з припущення, що інвестиційний клімат – це не лише інвестиційна привабливість, тобто передумови, а й те, як вони реалізуються на практиці, тобто інвестиційна активність, то об'єктивною є необхідність доповнення структури інвестиційного клімату блоком показників, що її характеризують.

Даний блок повинен являти собою групу статистичних показників, що відображають рівень розвитку інвестиційних процесів на даній території. На практиці цей рівень залежить від кількох факторів. По-перше, від того, наскільки в абсолютному і відносному вираженні за рахунок цілеспрямованої діяльності, що здійснюється на системній основі, створені відповідні передумови (інвестиційна привабливість регіону). І, по-друге, від того, наскільки зусиллями органів управління на рівні держави, регіонів, окремих господарюючих суб'єктів вони доведені до потенційних інвесторів. Тобто окремим фактором, що визначає інвестиційний клімат, буде виступати управління інвестиційними процесами, в тому числі регіональна політика, що визначає розмір і спрямованість відповідних зусиль на рівні регіону, що описуються через показники результативності та ефективності управління.

Нарешті, виділені в даному переліку факторні групи приймаються як однорівневі з точки зору своїх властивостей. Це стосується і вже згаданих нами відносин співвідпорядкованості між ними, і таких застосовних в якості класифікаційних критеріїв ознак, як термін і джерело (рівень) формування конкретної факторної групи. Пропоновані критерії здаються особливо актуальними в контексті необхідності управління інвестиційним кліматом, вибору з цією метою суб'єктів управлінських впливів, їх інструментарію, прогнозування термінів, результатів і ефективності реалізованих впливів.

Підсумовуючи, слід вказати на наступне:

1) методологія оцінок інвестиційного клімату має порівняно коротку історію і розроблена закордонними економістами;

2) в більшості своїй зарубіжні методики є макроекономічними, тоді як вітчизняні і адаптовані методики орієнтовані на регіональний рівень;

3) оцінка інвестиційного клімату за закордонними методиками здійснюється за набором часткових факторів або характеристик, на підставі яких оцінюваний об'єкт відноситься до певної групи;

4) практика оцінки інвестиційного клімату відображає тенденцію зміщення акценту від суб'єктивних факторів, що оцінюються експертами, до об'єктивних показників, які одержують на основі статистичних та аналітичних даних;

5) закордонні методики є орієнтирами для іноземних інвесторів в прийнятті рішень щодо інвестування в певну іншу країну.

РОЗДІЛ 5

ФІНАНСОВІ ІНСТРУМЕНТИ ТА МЕХАНІЗМИ СТАЛОГО РОЗВИТКУ

5.1. Страхування як один з інструментів реалізації концепції сталого розвитку

(І. Г. Гончаренко, В. М. Пасенко)

Останні роки характеризуються формуванням у свідомості людей і в суспільстві думки про обмеженість ресурсів нашої планети, про можливість настання вже в недалекому майбутньому глобальних катастроф незворотного характеру. Починаючи з конференції у Ріо-де-Жанейро дана проблема є головною для багатьох сфер наукової діяльності. Більшість науковців вважають можливим її вирішення шляхом реалізації концепції сталого розвитку, що передбачає гармонійне та збалансоване поєднання економічної активності, соціальних інтересів та діяльності, що спрямована на охорону навколишнього середовища.

Нинішнє соціально-економічне становище в Україні зумовило необхідність докорінного переосмислення механізмів і моделі державного впливу на економічні і соціальні процеси. Основною метою економічних реформ є забезпечення стабільного економічного зростання, що є єдиним засобом підвищення рівня життя населення. Економіка України потребує цілеспрямованої стратегії економічного зростання, спрямованої на модернізацію, забезпечення конкурентоспроможності, формування сприятливого інвестиційного клімату, що зумовлює необхідність реалізації моделі сталого розвитку. Важливу роль у такому напрямі розвитку суспільства має відігравати страхування як механізм страхового захисту окремих суб'єктів господарювання та як один з багатьох інструментів реалізації самої концепції сталого розвитку. Особливе місце тут відводиться страхуванню, а саме страхуванню екологічних ризиків.

Еколого-економічні ризики розглядаються як імовірність негативних наслідків економічного характеру для конкретних осіб, організацій і економіки, які можуть виникнути від сукупності

шкідливих впливів природного або техногенного характеру на навколишнє середовище. З точки зору страхування релевантними є тільки ті еколого-економічні ризики, які створюють або можуть створити економічні і цивільно-правові відносини щодо захисту майнових інтересів фізичних або юридичних осіб, які можуть бути і предметом договору страхування. Під екологічним страховим ризиком розуміється певна подія, при настанні якої здійснюється вплив на навколишнє природне середовище і виникають наслідки економічного характеру, виникає страховий інтерес і, виходячи з цього, він є об'єктом управління на страховому ринку, а також має об'єктивний характер, ознаки імовірності і випадковості настання, можливості кількісного і якісного оцінювання [4].

Дослідження системних взаємозв'язків екологічної складової сталого розвитку та економічного зростання дозволило конкретизувати, що пошук балансу екологічних та економічних інтересів має виражатися через механізми екологічного страхування, а передумовою виникнення страхових відносин у цій сфері виступає екологічний ризик, який визначається як імовірність негативних наслідків від сукупності шкідливих впливів природного або техногенного характеру на навколишнє середовище, які спричиняють деградацію екосистем.

Наявність досконалого страхового ринку сприяє підвищенню стійкості фінансової і економічної систем. Враховуючи, що сталий розвиток та страхування як підсистеми загального економічного простору є взаємопов'язаними, відсутність теоретико-методологічного обґрунтування стратегії розвитку страхового ринку негативно впливає на цілісність, логічність та послідовність сталого розвитку суспільства. Саме це вказує на високу актуальність теми монографічного дослідження.

Інтеграція України в світове економічне співтовариство диктує необхідність переходу до нових принципів регулювання природоохоронної діяльності та розробки нормативно-правової системи, спрямованої на зниження масштабів промислового забруднення довкілля. Досвід розвинених країн засвідчив, що найбільш ефективним інструментом екологічної політики та гарантій безпеки життєдіяльності людей є використання ринкових механізмів захисту здоров'я громадян та навколишнього середовища. Фінансування витрат щодо ліквідації наслідків аварій і надзвичайних ситуацій за рахунок коштів бюджету знижує ефективність природоохоронних програм, що обумовлює потреби

пошуку та мобілізації принципово інших джерел компенсації заподіяної шкоди.

Страховий ринок набуває нових рис у зв'язку з поширенням глобалізаційних тенденцій в контексті сталого розвитку, що значно звужує ефективність використання традиційних і відпрацьованих методів впливу на його безпечний розвиток.

Побудова дієвої моделі регулювання страхового ринку є необхідною передумовою для висхідного розвитку вітчизняного страхового ринку з прийнятним рівнем безпеки та його успішної інтеграції у світове страхове середовище. Забезпечення реалізації концепції сталого розвитку здійснює вплив на макроекономічне середовище держави, складовою якого є страховий ринок. Крім того, забезпечення сталого розвитку вимагає певних змін в економічному середовищі держави, що обумовлює появу та розвиток нових форм економічних відносин, в тому числі нових видів страхування. Тобто сталий розвиток країни є ажливою умовою функціонування страхового ринку країни і страхування в цілому. З іншого боку, стабільність та ефективність реалізації концепції сталого розвитку багато в чому залежить від надійності страхового ринку, його ефективного функціонування. Страхування виступає як один із інструментів реалізації концепції сталого розвитку. Виступаючи суб'єктом у відносинах «страхування – сталий розвиток», страхування таким чином впливає на сталий розвиток:

- формує систему відповідальності економічних суб'єктів за можливі збитки внаслідок порушення сталості розвитку;
- створює резервні фонди для відшкодування можливих збитків внаслідок порушення сталості розвитку;
- забезпечує економічну захищеність економічних суб'єктів, які можуть зазнати шкоди в результаті порушення сталості розвитку;
- сприяє прийняттю обґрунтованих економічних рішень щодо актуарних розрахунків та правильного визначення страхових тарифів та компенсацій;
- адресний характер страхування акумулює фінансові потоки на шляху від платника до адресата, що дозволяє використовувати їх на реальні потреби;
- є однією зі складових фінансової, соціальної, економічної та екологічної безпеки держави в контексті сталого розвитку. Оскільки страхування досить різноманітне за видами та об'єктами застосування, воно використовується в усіх основних сферах економіки, розвиток яких впливає на реалізацію концепції сталого розвитку;

– страхові компанії володіють значними запасами ліквідних фінансових ресурсів, а використовуючи можливості перестраховання фінансові можливості збільшуються, а ризики перерозподіляються;

– як система відносин по перерозподілу національного доходу сприяє спрямуванню коштів спеціальних страхових фондів саме в ті сфери, які вимагають компенсації втрати доходу населення внаслідок певних соціальних або екологічних ризиків;

– страхування є важливою сферою як економічних, так і суспільних відносин, яка є базисом сучасного суспільства і вирішує низку задач держави (пенсійне забезпечення, медицина, контроль за екологією та нейтралізація негативних зовнішніх факторів);

– зростання страхових капіталів призводить до того, що страхові компанії непомітно перетворюються в спеціалізовані кредитні установи, які відіграють важливу роль в опосередкованому фінансовому забезпеченні реалізації інвестиційних проектів і програм соціальної та екологічної спрямованості;

– визначаючи форму організації страхових відносин, держава встановлює певні організаційно-правові умови для управління різними за масштабами, спустошеністю і соціальною значущістю ризиками, в тому числі ризиками порушення сталості розвитку суспільства;

– сутність процесу страхування формує фундаментальне підґрунтя для реалізації концепції сталого розвитку, виступаючи як один із засобів забезпечення економічної свободи і прав особистості в умовах ринкової економіки, а також реалізує основні засади філософії сталого розвитку.

Страхування є цілком ринковим механізмом, що є результатом еволюції ринкових відносин. Використовуючи послуги добровільного страхування, суб'єкти господарювання самостійно вирішують страхувати їм свої ризики чи ні. В той же час саме завдяки компенсаціям страхових компаній у разі настання страхових випадків нівелюється негативний вплив на навколишнє середовище, завдяки цьому забезпечується право особистості на екологічно чисте середовище.

Акцентуємо увагу, що страхові компанії, здійснюючи операції у фінансовому секторі економіки зацікавлені у стабільних ринковому, соціальному та екологічному середовищах, що стає можливим при ефективній реалізації концептуальних положень сталого розвитку, а ефективність реалізації цієї концепції залежить від надійності страхового ринку. Таким чином, страхування

та сталий розвиток як підсистеми загального економічного простору, здійснюють взаємний вплив одна на одну.

Страхові продукти, що розроблені на законодавчому рівні щодо охорони навколишнього середовища є першим серйозним досвідом застосування в Україні ринкового механізму вирішення екологічних проблем [3]. Найбільш доступним та зручним для контролю способом підтвердження платоспроможності суб'єктів господарювання є страхування відповідальності.

Треба зазначити, що страхування відповідальності за забруднення навколишнього природного середовища найбільш ефективно захищає інтереси підприємств щодо отримання прибутків, суспільства щодо захисту здоров'я людей та держави через створення сприятливого інвестиційного клімату, гарантій податкових надходжень та соціальну стабільність [2].

Екологічне страхування є одним із інструментів забезпечення переходу людства до концепції сталого розвитку на основі створення системи інтеграції економіки з навколишнім природним середовищем, дія якого реалізується через проведення відповідної державної еколого-страхової політики та перетворення екологічних нормативів у ринкові можливості страховиків і страхувальників.

Екологічне страхування реалізується через проведення відповідної державної еколого-страхової політики та перетворення екологічних нормативів у ринкові можливості страховиків і страхувальників.

В умовах трансформаційних перетворень концепція національного ринку екологічного страхування пов'язується із загальними питаннями впорядкування державної політики сталого розвитку. У зв'язку з цим важливим завданням стає адаптація методів соціально-економічного захисту населення до вимог, що висувають розвинені економіки світу, передусім Європейське Співтовариство. Розвиток ринку екологічного страхування і використання його в інтересах сталого розвитку національної економіки – важливий компонент загальної національної безпеки. В цьому аспекті загострюється питання формування внутрішніх інвестиційних ресурсів розвитку, адже на ринок екологічного страхування покладаються великі сподівання. Ринок екологічного страхування потребує вдосконалення в контексті становлення новітніх соціально-економічних відносин в Україні, пов'язаних з децентралізацією системи управління територіями [1].

В Україні вплив ринку екологічного страхування кореспондується із соціальним, економічним й екологічним

напрямами забезпечення сталого розвитку територій, а екологічне страхування стимулює процеси зменшення екодеструктивного тиску на довкілля за рахунок регулювання розміру страхових платежів, що спонукає суб'єктів господарювання до усунення збитку, завданого навколишньому природному середовищу, або здійснення рівноцінних природоохоронних заходів, тобто до відновлення довкілля.

В умовах посилення глобальних загроз сталості розвитку суспільства виникає необхідність координації зусиль та інтеграції страхових ринків різних країн, у тому числі шляхом прийняття відповідних міждержавних угод, створення міжнародних страхових пулів, розвитку перестраховування та інших заходів. Такі заходи нададуть можливість забезпечення відшкодування прийнятної частки потенційних збитків страхувальників, а страхові ринки при цьому стануть основним чинником збереження сталості розвитку суспільства. В таких умовах страховики отримують абсолютно нові можливості для розширення спектра надання страхових послуг, а також перспективи для розвитку власного бізнесу.

З впевненістю можна підкреслити, що такі можливості активізують впровадження ефективних форм проведення екологічного аудиту з метою виявлення ризиків для навколишнього природного середовища. Велике значення має впровадження нових страхових продуктів щодо покриття можливого ризику природним ресурсам, а саме страхування відповідальності власників раніше забруднених природних об'єктів, які становлять потенційну екологічну загрозу життєво важливим інтересам громадян та юридичних осіб.

З огляду на зарубіжний досвід, в країнах Європейського Союзу розроблена і реалізується стратегія екологічно орієнтованого менеджменту й екологічного підприємництва як одного з важливих напрямів екологічної модернізації. Цьому сприяло зростання ролі екологічних якостей і характеристик товарів та продуктів на ринку як передумови їх виробництва і реалізації, посилення тиску громадськості на підприємців, які використовують природні ресурси, дотримання екологічних інтересів населення, посилення впливу екологічного права і підприємницької діяльності [5].

Стосовно страхової галузі Великобританії, то вона становить майже чверть (24%) від загальної суми активів страховиків в Європейському економічному просторі (ЄЕП), – такі дані опубліковані Європейською організацією страхування і пенсійного забезпечення (ЕІОРА). Новинний портал ukrstrahovanie.com.ua

з'ясував, що на другому і третьому місцях розташувалися Франція і Німеччина з 22 % і 19 % відповідно. Станом на кінець третього кварталу 2016 року страховики ЄСП мали активи в розмірі 11,5 трлн. євро. У звіті говориться, що дані засновані на інформації, наданій 556 страховиками життя, 1321 страховиками інших видів ризиків і 323 комплексними страховими компаніями. Інвестиції на суму 7,3 трлн. євро складаються з облігацій (63,8 %) і акцій – 3,68 %. Що стосується чисельності в Європі, то в країнах-членах Європейської федерації фінансових посередників та фінансових консультантів (FECIF) працюють більше 282 тисячі страхових брокерів і не менше 275 тисяч страхових агентів.

Країною-глобалізатором є Японія, де страхування здійснюється приватними страховими компаніями, державними організаціями і кооперативами. При цьому, приватні компанії і державні організації зайняті пошуком прибуткових сфер для вкладання коштів. Організації взаємного страхування зорієнтовані не на збільшення власного прибутку, а на задоволення потреб членів товариства. Ці організації приймають всіх фермерів без виключення, гарантуючи кожному компенсацію в обумовлених контрактом випадках. Така форма страхування контролюється всіма членами організації і тому розвивається раціонально. Малі внески роблять кооперативні страхові організації більш привабливими для страхувальників, що посилює їх конкурентні позиції на національному ринку страхування [5].

Забруднення навколишнього середовища стало однією з основних проблем у США, пов'язаною з економічним зростанням. З кінця 60-х років загострення екологічних проблем досягло в країні граничної межі і ставлення до них кардинально змінилося. У 70-ті роки були запроваджені стандарти якості навколишнього середовища та екологічна експертиза, у 80-і роки – екологічне управління та планування заходів, пов'язаних із збереженням необхідної якості навколишнього середовища та ініціювання США міжнародного співробітництва з охорони навколишнього середовища. На сьогодні, створений необхідний економічний механізм, за допомогою якого вдалося не лише зупинити подальше забруднення навколишнього середовища, а й істотно покращити його якість. У США цільові заходи охорони довкілля встановлює федеральне Агенство з охорони природи, а потім кожний штат окремо пропонує конкретні заходи щодо їх реалізації, пов'язуючи з планами розвитку галузі. Ефективним засобом контролю за викидами є запровадження Агенцією з охорони навколишнього

середовища США дозволів на допустиму кількість забруднюючих речовин, що можуть бути викинуті у навколишнє середовище.

Цей захід дав можливість фірмам, обсяг викидів забруднюючих речовин яких є меншим, ніж встановлений для них ліміт, продавати свої права іншим фірмам. У державі створився ринок прав на забруднення навколишнього середовища. Сформувавши банк дозволів на забруднення навколишнього середовища, уряд США покращив екологічну ситуацію в країні.

До перспективних та стимулюючих заходів природоохоронної діяльності в умовах України екологи відносять ринкову реалізацію права на забруднення. Ця ідея існує як частина плану заохочення фірм до використання вискоелективних очисних споруд і ґрунтується на різниці між фактичним та екологічно допустимим рівнями забруднення. Коли цей рівень є нижчим від встановленої межі, то певна компанія дістає право на забруднення навколишнього середовища у вигляді сертифіката, який може бути проданий іншим фірмам. Враховуючи, що штрафи на забруднення у багато разів перевищують вартість сертифіката, практику використання ринкового стимулу зниження рівня забруднення проти встановлених стандартів слід визнати доцільною і для наших умов [3].

У свідомості людей страхування має асоціюватися з якістю життя і бути синонімом його безпеки; тому що саме у філософському сенсі страхування базується на доктрині «розсудливо обережної людини» (у випадку, коли дії конкретної людини виразилися в нанесенні будь-кому збитку, але сама людина була достатньою мірою розсудливою і не порушувала закон, але вона несе фінансову відповідальність за нанесений збиток), що цілком збігається з сутністю концепції сталого розвитку.

В той же час, необхідно відзначити, що для забезпечення сталого розвитку економіки, Україна повинна не копіювати зарубіжні моделі, а створити такі механізми реалізації нової державної інноваційно-інвестиційної політики, які дозволять подолати накопичені системні наслідки від проведення нових економічних реформ та реально перейти на інноваційний шлях економічного розвитку. Для цього, як зазначається в [5, с.175], потребуються такі заходи: зміна концептуальних засад, що визначають в теперішній час роль і практичні функції держави в ринковій економіці; структурна перебудова економіки і, в першу чергу, промисловості; подолання кризової економічної нерівності населення; відновлення довіри до держави і влади.

Як за мету, можна взяти відродження первинної ролі страхування як суспільно-корисної функції захисту майнових інтересів громадян, суб'єктів економічної діяльності та держави на основі встановлення методологічної єдності страхової звітності, підвищення вимог до аудиторів страховиків, впровадження реального захисту прав споживачів, удосконалення системи управління страховими ризиками. Для розвитку української страхової галузі, в концепті сталого розвитку, необхідно підвищити рівень професіоналізму топ-менеджменту, визначити оптимальні стратегії та плани, страховим компаніям необхідно перерозподілити свої інвестиційні потоки на користь активів із низьким рівнем ризику, що підвищить фінансову стійкість.

Як висновок, можна зазначити, що компанії, які діють на розвинених ринках та мають значний економічний та соціальний вплив в суспільстві, протидіють проблемам зміни клімату, навіть при обранні страхової компанії та типу договору, а це свідчить, що всі вони готові збільшувати фінансові витрати на попередження проблем розвитку суспільства та дотримуються принципів сталого розвитку. Серед основних причин недосконалості вітчизняного страхового ринку слід зазначити:

- низький рівень платоспроможності населення;
- нерозвиненість законодавства щодо оподаткування у сфері надання відчутних преференцій для страхувальників життя і пенсій;
- недостатня ефективність збутових мереж страхового бізнесу;
- відсутність дієвих гарантій захисту інтересів споживачів страхових послуг;
- відсутність актуальних видів страхування.

В контексті євроінтеграційного вектору на ринку страхування, в умовах сталого розвитку та реаліях сьогодення, дозволимо собі спрогнозувати розвиток наступних тенденцій:

- низькі показники розвитку ринку;
- збереження значної кореляції в динаміці страхового ринку з процесами, що відбуваються в банківській системі;
- збереження високих показників концентрації за основними видами страхування;
- подальше загострення конкуренції на ринку, яке буде підштовхувати страховиків до оптимізації внутрішніх процесів і пошуку нових продуктів.

Зазначені тенденції загалом свідчать про здатність страхового ринку до постійного оновлення, самовідтворення та функціонування в певних межах в умовах впливу різних

дестабілізуючих зовнішніх і внутрішніх факторів; аналіз кризових ситуацій, що склалися в екологічній сфері, частота таких ситуацій і їх тягар дають підставу акцентувати увагу на виділенні екологічних ризиків із загальної системи ризиків і наголосити, що через систему екологічного страхування реалізується державна політика соціально-економічного захисту населення, а також формуються значні інвестиційні ресурси для гарантування національної безпеки загалом.

5.2. Імплементация зарубіжного досвіду подолання корупції як передумова фінансової стабілізації України (А. М. Шевченко)

Корупція як соціально-небезпечне явище дестабілізує основи державного управління на всіх рівнях економічної системи. За останні роки корупційні злочини у фінансовій сфері набули загрозливих масштабів, хоча основи кримінальних фінансів були закладені ще за радянських часів, а традиції хабарництва мають давню історію. У той же час, залишаючись традиційно небезпечним соціальним феноменом, в сучасних умовах корупційно-кримінальні фінанси набувають якісно нових рис і нових функцій, серед яких можна виділити формування корупційно-кримінальних фінансів бізнесу і організованої злочинності економічної спрямованості з мережевою формою організації.

Корупційні фінанси, які сформувалися як системний феномен, обслуговують ринок тіньових послуг, тісно взаємопов'язаний з іншими суспільними відносинами - політичними, економічними, культурологічними. Сучасні корупційні фінанси характеризуються наявністю регулярних і довгострокових соціальних відносин, які реалізуються в різних тіньових схемах, схемах злочинної економічної діяльності та фінансових махінацій, які використовуються злочинцями для відмивання «брудних грошей», а також здійснення інших протиправних діянь.

Вирішальне значення на шляху України до сталого розвитку має обмеження корупції як фактору, що дезінтегрує суспільство та деформує дію інститутів сталого розвитку. Обговорення необхідності сталого розвитку держави у контексті глобалізації, актуалізує проблему боротьби з корупцією на різних рівнях

економічної системи, і в першу чергу у фінансовому секторі, який формує основу будь-якої сучасної економіки. Вітчизняні та зарубіжні фахівці, усвідомлюючи актуальність проблем боротьби з корупцією, підіймали у своїх дослідженнях пов'язані з цим аспектом питання, зокрема Красніков Д. А досліджував наслідки корупції для фінансової системи держави, Бригінець О. О. конкретизував можливості впливу корупції на рівень фінансової безпеки держави, Давиденко М. Л. вивчав міжнародні валютно-кредитні та фінансові установи у якості суб'єктів протидії корупції в Україні, Длугопольський О. В. систематизував погляди на корупцію та мінімізацію її негативного впливу на економіку України, Копитко М. І. визначала корупцію як ключову загрозу економічній безпеці промислових підприємств в Україні [1-4]. Цей перелік можна продовжувати. Серед зарубіжних вчених помітні дослідження в сфері запобігання корупції здійснили Р. Андерсон, Ф. Вільямс, С. Беркман, Д. Лойд. Зважаючи на те, що деякі країни світу демонструють успішний досвід боротьби з корупцією метою даного дослідження було обрано визначення зарубіжних прийомів подолання явища корупції придатних для імплементації в Україні в сучасних економічних умовах.

За даними агентства Transparency International Україна станом на початок 2017 року займає 131 місце із 176 країн світу в рейтингу сприйняття корупції [6]. Місце України та сусідніх держав в рейтингу сприйняття корупції ілюстровано на рис. 5.2.1.



Рис. 5.2.1 Місце України та сусідніх держав в рейтингу сприйняття корупції, 2016 р.

Найбільш некорумпованими країнами Transparency International називає Данію, Нову Зеландію, Фінляндію, Швецію, Норвегію, Сінгапур, Нідерланди, Канаду та Німеччину. При цьому десятка лідерів, незважаючи на невеликі внутрішні перестановки, не змінилася. Серед країн ЄС, найбільш корумпованими дослідники називають Болгарію, Грецію, Італію, Румунію і Угорщину. А в групі країн центральної Азії самими вразливими до корупції стали Узбекистан, Туркменістан, Таджикистан і Киргизстан. Україна Росія і Казахстан мають однакові показники і розділила п'яте з кінця місце. Серед країн Великої двадцятки (G-20) найгостріше проблема корупції відчувається в Росії, Мексиці та Аргентині; в Сомалі, Південному Судані, Північній Кореї, Сирії та Ємені – явище корупції також не вдається подолати.

Серед факторів, які на думку міжнародної агенції, найбільше впливають на погіршення корупційної складової в Україні є корумповані суди, проблеми в правоохоронних органах і армії, низька ефективність прокуратури; корупція в парламенті, тиск на активістів, низька здатність парламенту голосувати за антикорупційні реформи тощо. Особливу увагу міжнародні експерти приділяють таким факторам корупції як надмірна вибіркова протекція, непотизм, резервування робочих місць, товарообіг, таємне фінансування партій і підозріло тісні зв'язки між політикою і бізнесом [7].

Для того, щоб подолати явище корупції в Україні доцільно використати досвід тих країн де показники сприйняття корупції найнижчі та таких держав, які продемонстрували успішний результат боротьби з цим явищем, зокрема Фінляндія, Сінгапур, Японія, Ізраїль, Великобританія, США, Німеччину.

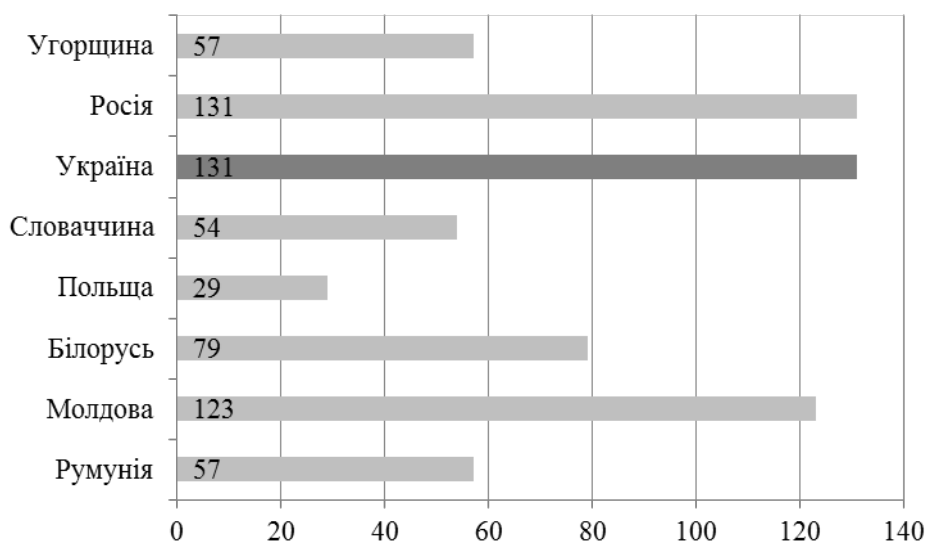
Чітка й ефективна система боротьби з корупцією має спиратись на ефективну нормативно-правову базу й підтримку суспільства, що діє у Фінляндії. Згідно з положеннями Кримінального кодексу Фінляндії, за вчинення дій, що можуть кваліфікуватися як корупція, передбачено санкції від штрафу до ув'язнення строком до чотирьох років залежно від ступеня суспільної небезпеки злочину [8].

Важливу роль у цій країні відіграє рівень освіти нації. У XIX ст. було видано закон, який дає змогу одружуватися лише грамотним жінкам і чоловікам. Освіченими людьми набагато важче маніпулювати – вони можуть читати закони, вони бачать, як працює суспільство та як зважають на їхні інтереси. Нарешті, ще один аспект фінських традицій – «соціальний контроль». Фіни – нечисленна нація, тому приховати від сусідів нечесні доходи дуже важко. На цих

традиціях заснована її політична структура суспільства. Влада у Фінляндії – максимально наближена до народу. Тут реально працює принцип виборності місцевих адміністрацій. У Фінляндії є населення яких становить лише 200 осіб, але вони мають самоврядування. Така система є запорукою легітимності влади. Тому фіни не бояться її представників, наприклад, поліцейських. Люди не бояться політиків, і політики не бояться народу – вони всі почувуються членами одного громадянського суспільства [9].

Досвід Сінгапуру є вартим запозичення, оскільки усвідомлення проблеми корупції там відбулось ще в 1960 році із прийняттям «Акту про запобігання корупції» (РОСА). Він переслідував дві мети: нейтралізувати корупційно місткі статті і посилити покарання за РОСА усунув кілька серйозних перешкод. По-перше, він дав чітке і ємне визначення всіх видів корупції. Хабарники не могли більше ухилятися, отримуючи «подяку» в формі подарунків і ховаючись за розмитими формулюваннями. По-друге, РОСА регламентував роботу місцевого органу по боротьбі з корупцією (Corrupt Practices Investigation Bureau, СРІВ) і дав йому серйозні повноваження. По-третє, він збільшив тюремні терміни за хабарі [9].

Все це розв'язало руки СРІВ: бюро отримало дозвіл затримувати потенційних хабарників, проводити обшук в будинках і на роботі, перевіряти банківські рахунки та ін.

Починаючи з другої половини 1980-х, уряд стало працювати над «якістю бюрократії» Чиновникам серйозно підняли зарплати (в подальшому це робили кожні кілька років), що повинно було утримати їх від хабарів. Зараз оклади вищих посадових осіб країни вираховуються в залежності від середніх заробітків в бізнесі і доходять до 20-25 тис. дол. на місяць, що є вищим ніж у рівних їм за статусом службовців в США.

Уряд задумав зробити професію чиновника не тільки високооплачуваною, але і шанованою. У Сінгапурі на державному рівні проповідується принцип меритократії. Підготовка кадрів для державної служби відбувається ще в школі, а далі майбутню еліту ведуть: допомагають вступити до університету, відправляють на навчання і стажування за кордон, заохочують успіхи. Так поступово чиновницький апарат оновлювався правильно вивченими і вихованими кадрами, багато з яких поповнювали ряди агентства. Все це на тлі жорсткого придушення корупціонерів.

Політика батога і пряника принесла плоди: рівень корупції в Сінгапурі впав у рази, змінилося ставлення інвесторів до країни, місцева бюрократія вважається однією з найефективніших у світі.

Головна ідея антикорупційної політики Сінгапура полягає у прагненні мінімізувати або виключити умови, що створюють як стимул, так і можливість особи здійснення корумпованих дій. Це досягається за рахунок цілого ряду антикорупційних принципів, зокрема: 1) оплата праці державних службовців згідно формулі, прив'язаній до середньої заробітної платні успішно працюючих в приватному секторі осіб; 2) контрольована щорічна звітність державних посадовців про їх майно, активи і борги; прокурор має право перевіряти будь-які банківські, акціонерні і розрахункові рахунки осіб, підозрюваних в порушенні Акту про запобігання корупції; 3) велика строгість в справах про корупцію саме відносно високопоставлених урядовців для підтримки морального авторитету непідкупних політичних лідерів; 4) ліквідація зайвих адміністративних бар'єрів для розвитку економіки [10].

Прикладом комплексної боротьби з корупцією є антикорупційна стратегія Нідерландів, яка включає такі процедурні та інвестиційні заходи, як:

- постійна звітність та гласність щодо виявлення корупції та обговорення наслідків – покарання за корупційні дії; щорічно міністр внутрішніх справ доповідає парламенту про виявлені факти корупції та вжиті заходи щодо покарання осіб, причетних до корупції;

- розробка системи моніторингу можливих місць виникнення корупційних дій у державних та громадських організаціях і суворого контролю за діяльністю осіб, які там працюють;

- створення системи прав і обов'язків посадових осіб із визначенням міри відповідальності за порушення посадової етики та корупційні прояви;

- основною мірою покарання за корупційну дію є заборона працювати в державних організаціях та втрата всіх соціальних пільг, які надає державна служба, наприклад, пенсійного і соціального обслуговування;

- у всіх організаціях, зокрема у міністерствах, є служби внутрішньої безпеки, обов'язком яких є реєстрація та виявлення помилок чиновників, їх навмисних чи випадкових порушень діючих правил і відповідних наслідків таких порушень [11].

У Німеччині, незалежно від конкретних специфічних функцій, основним обов'язком державних службовців є неупереджене і справедливе виконання своїх завдань на благо всього суспільства. Для державних службовців передбачено повну особисту відповідальність за правомірність своїх дій з виконання службових

обов'язків. Після закінчення строку служби державний службовець повинен тримати в таємниці відомості й факти, які стосуються його службової діяльності. Підвищені вимоги й обмеження, пов'язані з державною службою, компенсуються у Німеччині відповідним державним утриманням та іншими виплатами, гарантіями, що забезпечують стабільність робочого місця і просування по службі, а також гідний рівень життя. У Німеччині для іншої роботи державного службовця, крім служби, потрібно попередній дозвіл вищої службової інстанції. В основу протидії корупції в Німеччині покладено завдання знищення матеріальної, насамперед фінансової бази злочинних угруповань. Це досягається двома шляхами: конфіскаційним (конфіскація майна) і створенням належної правової бази для унеможливлення відмивання «брудних» грошей. Банківські установи зобов'язані надавати правоохоронним органам інформацію про операції з грошима у розмірі понад 20 тис. євро за умов, що ця інформація використовуватиметься виключно для розслідування.

В Ізраїлі антикорупційна атмосфера забезпечується системою «певного дублювання моніторингу» за можливими корупційними діями. Він здійснюється урядовими організаціями і спеціальними підрозділами поліції, відомством Державного контролера, що володіє незалежністю від міністерств і державних відомств, і громадськими організаціями типу «Відомства за чистоту уряду». Ці організації досліджують можливі корупційні точки, а у разі їх виявлення інформують органи розслідування. В Ізраїлі, через значні соціальні пільги для урядовців і безжального їх покарання при виявленні корупції, низова корупція практично відсутня. Доведених до суду корупційних злочинів в Ізраїлі не більше 5%, проте, репутація людини, замішаної в корупційному скандалі, вкрай небажана [10].

Високі стандарти громадянської поведінки у Великобританії є результатом політичних і законодавчих заходів, моральних змін та ефективнішого соціального контролю за державними службовцями. Система антикорупційних механізмів тут врегульована на законодавчому рівні починаючи ще з 1889 року. На відміну від традиційних правових принципів, ці закони вимагають від посадових осіб доводити свою невинність.

Друга особливість – це надзвичайно висока роль громадської думки, вона стежить за динамікою негативних явищ у суспільстві. Здебільшого громадські дебати точаться навколо питань, пов'язаних з лобіюванням і купівлею політичного впливу, проблем, створених зміною меж приватної і державної власності, моральним кліматом,

хабарництвом, зловживаннями службовців місцевих органів влади, поліції, митної служби тощо.

Безпосередньо корупційні процеси у Великій Британії відстежує так званий Комітет Нолана, зусилля якого зосереджені на основних ділянках громадського життя, які викликають найбільшу стурбованість громадськості: це члени парламенту, які працюють консультантами фірм, що прагнуть впливати на державну політику; це колишні міністри та інші посадові особи, що працюють в тих галузях індустрії, регулюванням яких перед тим займалися в уряді та інші аспекти громадського життя.

У США велику роль у протидії корупції в системі державного управління відіграє Міністерство юстиції США, яке розробляє національну стратегію протидії й здійснює методичне керівництво цією роботою. Головним підрозділом Міністерства юстиції, на яке безпосередньо покладено обов'язки з протидії організованій злочинності та корупції, є Федеральне бюро розслідувань (ФБР). Суттєву роль в організації протидії корупції відіграє Міністерство фінансів США, зокрема такі його структурні підрозділи: таємна служба; служба внутрішніх доходів; бюро з алкоголю, тютюну та вогнепальної зброї. У повсякденному розумінні американців корупція пов'язується насамперед з державною службою. Дійсно, державні службовці володіють значним обсягом дискреційних повноважень, найчастіше діють безконтрольно, мають усі можливості використовувати посадове становище у своїх інтересах, а отже, всупереч інтересам держави. Американським службовцям категорично забороняється у будь-якій формі приймати подарунки від будь-яких осіб чи групи осіб, які домагаються від них здійснення офіційних дій, або мають з ними будь-які спільні справи чи здійснюють діяльність, що регулюється органом, у якому працюють ці службовці. Не дозволяється також приймати подарунки від осіб, інтереси яких значною мірою залежать від виконання чи невиконання цими службовцями своїх посадових обов'язків. США – перша країна, котра передбачила в національному законодавстві кримінальну відповідальність за підкуп поза межами своєї країни.

Природно, що важливе значення надається контролю за відносинами між владними структурами і бізнесом. Вважається нормальним, коли бізнес у законодавчому порядку відділений від урядових і державних структур, щоб уникнути «конфлікту інтересів», неможливою є ситуація, коли якийсь урядовий чиновник має самостійний бізнес. Дуже ретельно перевіряється матеріальний статус чиновників [11].

Цікавою та корисною є практика подолання корупції в Японії, а саме у Гонконзі з 1973 року влада зважилася на радикальні заходи, коли було скасовано антикорупційну службу, що входила до складу Міністерства внутрішніх справ, і замість неї було засновано Independent Commission Against Corruption (ICAC). Щоб уникнути припливу в ICAC недобросовісних поліцейських, на роботу в комісію брали молодь: випускників кращих університетів і молодих фахівців, які не встигли налагодити корупційні зв'язки. ICAC отримала безпрецедентні повноваження. Фактично її співробітники могли заарештувати чиновника, керуючись лише обґрунтованими підозрами, довгий час тримати його під арештом без пред'явлення звинувачень, заморожувати банківські рахунки. Багато радикальні нововведення були закріплені в законодавстві. Один із законів встановив презумпцію винності для чиновників. Обвинувачений міг уникнути переслідування, тільки якщо був в змозі довести легальність походження грошей. В іншому випадку йому погрожували десять років в'язниці.

Співробітники ICAC отримують високі зарплати в середньому на 10% вище, ніж у інших службовців, за працівниками ICAC наглядають громадські комітети, складені з чиновників, підприємців і представників інтелігенції.

Зараз Гонконг – одна з найменш корумпованих країн у світі. Але в цілому процес боротьби з корупцією зайняв майже 30 років.

Японський законодавець встановлює суворі обмеження фінансування виборчих кампаній, партій і інших політичних організацій, вводить жорстко регламентований порядок здійснення пожертвувань на користь кандидатів на виборах, політичних фондів, встановлює суворий порядок фінансової звітності. Порушення положень закону тягне за собою застосування санкцій.

Аналіз світового досвіду боротьби з корупцією вказує, що більшість країн має спільні практики подолання цього явища:

- законодавча база, яка регулює відносини у сфері боротьби з корупцією;

- формування висококваліфікованих та відповідальних державних службовців, зацікавлених у якісному виконанні своїх обов'язків завдяки фінансовій мотивації (висока заробітна плата), та страху суспільного осуду за умов виявлення корупційних діянь;

- високоефективна система покарань за корупційні злочини (високі штрафи, конфіскація майна, заборона обіймати певні посади, ув'язнення);

- висока транспарентність діяльності службовців та нагляд за їх роботою громадськими організаціями;
- комплексна взаємодія державних органів з метою боротьби з корупцією;
- оптимізація бюрократичного апарату та ліквідація зайвих органів, що дублюють функції один одного;
- існування спеціалізованої структури, яка займається виключно проблемами корупції та її ліквідації.

Згідно перерахованих спільних рис для більшості країн, Україна має практику наслідування позитивного досвіду, зокрема в 2015 році було створено Національне агентство з питань запобігання корупції (НАЗК) [12], агентство має превентивну функцію, зокрема щодо перевірки декларацій державних службовців і стилю їх життя, розкриття будь-якої інформації з приводу фактів корупції чи зловживання посадою. Україна має законодавчий досвід регулювання корупції: перший законодавчий акт було запроваджено в 2011 році (Закону України «Про засади запобігання і протидії корупції» [13]), у 2014 р. прийнято ЗУ «Про запобігання корупції» [14]. Попередній проект стратегії та планів реалізації боротьби з корупцією має лише НАЗК, що має бути реалізовано впродовж квітня 2017 р. – квітня 2020 р., попередня стратегія була прописана в Законі України «Про засади державної антикорупційної політики в Україні (Антикорупційна стратегія) на 2014-2017 роки». Однак, наразі відсутня стратегія боротьби з корупційними проявами, яка на державному рівні має конкретизувати вектори боротьби з корупцією та сприяти досягненню цілей сталого розвитку через механізми якісного управління, суспільної підтримки. Відповідно належне управління, чесна та прозора влада, участь населення у прийнятті рішень та контролюванні їх виконання мають враховуватись при формулюванні стратегічних цілей, серед яких для викорінення корупції пропонуємо наступні заходи:

- створення ефективної та дієвої системи антикорупційного правосуддя з залученням іноземних фахівців, як активних учасників процесу відбору суддів для цих судів;
- максимальна активізація всіх можливостей для ефективного розслідування та доведення до суду корупційних справ;
- залучення бізнесу, як українського так і міжнародного, до встановлення нових прозорих правил взаємовідносин у трикутнику «суспільство-влада-бізнес»;

– методами дерегуляції, прогнозованості податкового законодавства, верховенства права забезпечення стабільних умов для ведення бізнесу, змінення його ставлення до України;

– здійснення аудиту і зниження ступеня секретності в секторі безпеки і оборони в статтях державного бюджету, річних планах держзакупівель, інформації про проведення закупівель і укладеними контрактами;

– налагодження системної комунікації з антикорупційної реформи з суспільством і міжнародними партнерами на базі реальних фактів і досягнень;

– залучення іноземних фахівців для створення ефективної системи антикорупційного правосуддя;

– інформаційна транспарентність на всіх рівнях влади;

– модернізація та удосконалення системи контролю майна чиновників;

– запровадження Кодексу поведінки державних громадських службовців, заснованого на зразок Модельного кодексу поведінки державних цивільних службовців Ради Європи, за порушення норм якого буде встановлено відповідальність.

Вплив від реалізації такої стратегії сприятиме досягненню цілей сталого розвитку (табл. 5.2.1).

Таблиця 5.2.1

Взаємозв'язок цілей сталого розвитку та впливу корупції на їх досягнення

Цілі	Високий рівень корупції	Подолання корупції за рахунок запровадження стратегії (антикорупційна стратегія)
1	2	3
Подолання бідності	Перерозподіл капіталу для задоволення заможного прошарку суспільства	Справедливий перерозподіл в бюджетній системі
Вирішення проблеми голоду	Низький рівень соціальної підтримки через тінізацію капіталу	Підвищення соціальних стандартів життя
Підтримка здоров'я	Низький доступ до якісного медичного обслуговування за умови додаткової оплати медичних послуг	Підвищення фінансування розвитку безкоштовної медицини
Якісна освіта	Зниження рівня якості освіти, низький рівень підготовки фахівців	Рівноправний прозорий доступ до отримання освітніх послуг

Продовження табл. 5.2.1

1	2	3
Гендерна рівність	Надання преференцій при займанні посад пов'язаним особам (найчастіше чоловіка)	Збільшення кількості жінок на керівних посадах
Використання відновлювальної енергії; Інновації і інфраструктура; Міста та спільноти, що живуть по принципам сталого розвитку	Монополізація послуг електрозабезпечення, підвищення тарифів, неякісні будівельні матеріали, відмивання коштів та завищення вартості при тендерних закупівлях	Збільшення питомої ваги джерел енергоресурсів та їх фінансування, прозорість державних закупівель
Достойні робочі місця та економічне зростання	Надання преференцій знайомим, відсутність справедливих конкурсів на посади	Фінансування програм працевлаштування, ефективна робота служби зайнятості
Чиста вода та належні санітарні умови; Відповідальне споживання; Захист планети; Забезпечення життя під водою; Забезпечення життя на землі	Негативні наслідки відтоку коштів на конкретні програми і заходи, неконтрольовані використання не відновлюваних природних ресурсів задля власної вигоди	Розширення меж фінансування екологічних програм та захисту навколишнього середовища, підвищення відповідального використання ресурсів
Мир і справедливість	Порушення справедливості на всіх рівнях життя, маніпулювання незалежністю територій та можливість отримання нелегальних доходів на міждержавних конфліктах	Забезпечення мирного життя та справедливості на всіх рівнях життя суспільства
Співпраця заради досягнення цілей	Переслідування власних інтересів у процесі управління державними ресурсами	Співпраця всіх структур задля справедливого використання ресурсів

Таким чином, цілі сталого розвитку та фінансова стабілізація можуть бути досягнені після подолання корупції, мета якої – фінансова вигода. Розпочинати боротьбу з цим явищем варто через контроль за рівномірним справедливим розподілом фінансових

ресурсів, протидії та запобіганню будь-яким проявам порушення законодавства про корупцію, підвищенню загальної суспільної свідомості, крім того варто акцентувати увагу на співпрацю та взаєморозуміння між владою провідних економічних держав.

5.3. Формування системи фінансово-економічної безпеки банківських установ України

(Б. В. Шпильовий, Д. В. Щербатих)

Необхідність пошуку шляхів сталого розвитку обумовлена наявним для кожного суб'єкта господарювання завданням забезпечення стабільності функціонування та досягнення поставлених цілей. Останнім часом передумови сталого розвитку викликають все більшу зацікавленість при реалізації принципово нових підходів до управління і все частіше в умовах фінансових та політичних загроз на перший план виходять фактори забезпечення фінансової безпеки. При розгляді фінансово-економічної безпеки будь-якої економічної системи будь-якого рівня необхідно виходити з її здатності протистояти небезпекам і загрозам для досягнення поставлених цілей. А це неможливо без формування відповідної системи фінансово-економічної безпеки.

Слід зазначити, що в умовах глобалізації фінансово-економічна безпека банківських установ стає не лише національною, а й міжнародною проблемою. Для надання допомоги у боротьбі з економічною злочинністю керівники служб безпеки, що представляють найбільші світові банки і банківські групи, об'єднали зусилля під егідою Міжнародної асоціації з питань безпеки в банківській справі, завдання якої – сприяти обміну інформацією між її членами і надання взаємної допомоги в запобіганні діям, спрямованим проти банків.

У сучасній економічній літературі питання методів та інструментарію забезпечення фінансової безпеки є недостатньо вивченою. Тобто, в даний час немає єдиного переліку зовнішніх і внутрішніх методів та інструментів фінансової безпеки комерційних банків. Наявні роботи розглядають лише окремі питання фінансової безпеки.

Проводяться дослідження фінансової стійкості банків, аналізуються різні варіанти вдосконалення фінансового

менеджменту, є велика кількість робіт, що стосуються питань ліквідності і банківських ризиків. Але всі ці напрямки дослідження є окремими аспектами забезпечення фінансової безпеки кредитних установ та забезпечення їх сталого розвитку. В той же час бракує досліджень, які дозволяють сформуванню цілісного комплексу інструментів і методів забезпечення фінансової безпеки банку.

Економічні наслідки функціонування банківського сектора можна оцінити за такими основними показниками безпеки банківської системи, які водночас використовуються і як індикатори її значущості для економіки країни в цілому та забезпечення її сталого розвитку. Для забезпечення фінансової безпеки банкам необхідна певна система, що дозволяє на постійній основі здійснювати діагностичні і превентивні дії, спрямовані на підтримку належного рівня сталого розвитку. Проблеми забезпечення фінансової безпеки на рівні держави, підприємств і банків досліджували такі вчені, як С. І. Адаменко, Д. А. Артеменко, О. І. Барановський, І. А. Бланк, О. Ф. Балацький, О. Д. Василик, П. А. Герасимов, К. С. Горячева, А. О. Епіфанов, М. М. Єрмошенко, М. І. Зубок, Г. П. Іванова, С. М. Ілляшенко, Г. О. Крамаренко, В. Г. Крижанівська, О. А. Криклій, Е. М. Коротков, Л. О. Лігоненко, Р. Ліс, В. П. Москаленко, Є. В. Новосядло, Б. А. Райзберг, С. Я. Салига, О. О. Терещенко, І. В. Сало, Е. А. Уткін, О. Й. Шевцова та інші.

Забезпечення безпеки банківських установ є складною та багатогранною проблемою. Фінансово-економічна безпека банківської системи розглядається в двох аспектах. По-перше, з позиції фінансових наслідків діяльності комерційних банків для економічної безпеки країни в цілому та окремих клієнтів і контрагентів. По-друге, з позиції недопущення та відвернення явних і потенційних загроз фінансовому стану банківської системи країни на рівні як центрального банку, так і комерційних банків.

Головною метою забезпечення функціонування системи фінансово-економічної безпеки банківських установ можна вважати досягнення максимальної стабільності його функціонування та створення умов для подальшого фінансово-економічного розвитку шляхом попередження внутрішніх і зовнішніх загроз. В свою чергу забезпечення фінансово-економічної безпеки їх діяльності потребує створення власної системи фінансово-економічної безпеки.

Науковці, які досліджують фінансову безпеку, вказують на те, що дана проблема має два аспекти. З одного боку, необхідно працювати над забезпеченням фінансової безпеки банківської

системи в цілому, а з іншого – потрібно також досліджувати питання забезпечення фінансової безпеки окремої банківської установи.

При розкритті сутності фінансово-економічної безпеки комерційних банків, на нашу думку, необхідно врахувати, що вона повинна бути представлена як динамічна характеристика єдиної, цілісної системи [14].

Система фінансово-економічної безпеки банку за С. М. Яременко представляє собою комбінацію елементів (безпеку матеріальних ресурсів, фінансову безпеку, інформаційну безпеку та кадрову безпеку), пов'язаних між собою різносторонніми зв'язками, що спрямовані на захист від загроз та протидію ним по найбільш важливих напрямках діяльності банку. В. В. Сухонос погоджується, що створення системи фінансово-економічної безпеки повинно забезпечити захищеність банку, зокрема його коштів та майна, інформації, різних сфер банківської діяльності від небезпек, загроз та форс-мажорних обставин [16]. Таким чином, С. М. Яременко націлює систему економічної безпеки банку на захист банківської діяльності, тобто на різні види банківських операцій, у той час як В. В. Сухонос основним об'єктом захисту у своєму підході визначає активи банків у різних їх формах.

У свою чергу С. І. Мельник вважає, що система фінансово-економічної безпеки банку – це сукупність об'єктів, суб'єктів і механізму реалізації безпеки, об'єднаних спільною метою та завданнями щодо протидії загрозам, і які забезпечують безпеку банку і досягнення ним цілей бізнесу, а також укріплення позицій на ринку банківських послуг [9]. Таке визначення, на нашу думку, краще дає пояснення сутності саме поняття системи, віддаляючи характеристику економічної безпеки на другий план.

Таким чином, визначивши сутність фінансово-економічної безпеки банку та системи економічної безпеки банківської організації, необхідно виділити суб'єкти та об'єкти, що беруть участь в процесі управління фінансово-економічною безпекою банку [10]. Загалом, під об'єктом розуміється предмет, на який направлено діяльність. Для банку, об'єктом фінансово-економічної безпеки є персонал, фінансові кошти, технології та інформаційні ресурси, тощо, тобто увесь перелік його корпоративних ресурсів.

Зокрема, на різних етапах управлінського процесу об'єктами фінансово-економічної безпеки можуть бути: капітал банку, зобов'язання, портфелі кредитів, цінних паперів, окремі банківські операції, продукти чи напрями діяльності, фінансові потоки клієнтів, ризики, тощо [4]. Суб'єктами, що здійснюють управління

фінансово-економічною безпекою комерційного банку є: працівники, менеджери, співробітники служби безпеки (підрозділу економічної безпеки чи відділу, що виконує функції захисту установи від різного роду небезпек та загроз); власники та/або акціонери банку і інші зацікавлені у результатах його діяльності особи. Зовнішніми суб'єктами, що чинять вплив на рівень фінансово-економічної безпеки банківської організації, є саморегулюючі організації, державні органи влади, Національний банк України як регулятор банківської діяльності, органи нагляду та контролю.

Центральне місце у системі економічної безпеки банку належить її фінансовій складовій, яка виражає мету та узагальнює результати його діяльності. Це пояснюється тим, що рівень фінансової безпеки будь-якого банку визначає його можливості забезпечувати інші складові його економічної безпеки. І навпаки, зміни в будь-якій сфері банку в кінцевому результаті відображаються у його фінансовій безпеці. Для комплексного уявлення будови сучасної системи фінансово-економічної безпеки банківської установи, необхідно визначити її елементи та встановити зв'язки між ними.

І. О. Губарева пропонує досліджувати структуру фінансово-економічної безпеки банку не у розрізі її функціональних складових, а у поєднанні трьох складових оцінки її рівня: підсистеми економічної незалежності, підсистеми стійкості і стабільності банківської діяльності та підсистеми оцінки здатності до саморозвитку і прогресу [3]. В. В. Сухонос, на відміну від решти вчених, відокремлює економічну безпеку банку від фінансової, інформаційної, кадрової та інших видів безпеки установи [16]. Вважаємо, що система фінансово-економічної безпеки комерційного банку повинна бути представлена як сукупність підсистем, пов'язаних із кредитними, валютними, розрахунковими, інвестиційними операціями, а також операціями, пов'язаними зі збором, обробкою, зберіганням, використанням та попередженням псування, підробки та викрадення інформації як із застосуванням техніко-технологічних ресурсів, так і без них. Особливої уваги заслуговує забезпечення безпеки операцій, що проводяться банками з платіжними документами та формування системи захисту банку та результатів його господарської діяльності від шахрайських та злочинних дій з боку сторонніх осіб та співробітників банку.

Пріоритетну роль у системі фінансово-економічної безпеки банку відіграє кредитна безпека або безпека кредитних операцій.

М.І. Зубок зазначає, що у всій сукупності банківських операцій чи не найголовніше місце посідають кредитні операції, оскільки понад 70 % своїх доходів банки отримують саме від них. Разом з тим, якраз на тлі кредитної діяльності банки несуть особливо великі збитки, а в деяких випадках кредитна діяльність банків і зовсім стає для них фатальною [5]. Таким чином, не виникає жодного сумніву у тому, що безпеку кредитних операцій необхідно виокремити у самостійну підсистему економічної безпеки банку. Н.А. Мостовенко вважає, що системою управління безпекою кредитних операцій банків має бути охоплена також і безпека його клієнтів, як споживачів кредитних банківських послуг. Науковець зазначає, що більшість дослідників розглядають безпеку кредитних операцій лише як захищеність інтересів банківської установи, і пропонують окремі заходи захисту кредитної діяльності банків, хоча управління безпекою кредитних операцій банку має включати комплекс заходів із відстеження джерел загроз кредитних операцій усіх суб'єктів кредитних відносин (учасників кредитної угоди) та запобігання їх негативного впливу [11].

Нині не існує визначення безпеки валютних операцій банку, але під валютною безпекою комерційних банків на разі розуміють оптимальне співвідношення вимог (заявок) і зобов'язань комерційного банку в іноземній валюті (між величиною зобов'язань за проданою валютою і обсягом вимог, між обсягом вимог за купленою валютою і обсягом зобов'язань).

Забезпечення безпеки проведення касових операцій здійснюється двома способами: особливим обладнанням приміщень банків, де проводяться такі операції, і робочих місць працівників, які виконують такі операції, а також особливою поведінкою працівників під час проведення ними касової роботи. Заходи безпеки банків під час інвестиційних операцій насамперед спрямовуються на перевірку достовірності договорів і відповідності стану емітентів пред'явленим умовам. Проте, чітких наукових визначень понять «безпека інвестиційних операцій», «безпека касових операцій», «безпека валютних операцій» у ході аналізу наукових праць, присвячених проблемам економічної та фінансової безпеки комерційних банків нами знайдено не було, тому у виявленні їх економічної сутності, у першу чергу полягає перспектива подальших досліджень у царині побудови сучасної системи економічної безпеки комерційного банку.

Однією із домінантних складових фінансово-економічної безпеки банку, що має вплив на процеси здійснення усіх без винятку

банківських операцій, більшість сучасних науковців називають інформаційну безпеку. Чітке та лаконічне визначення, на нашу думку, дають інформаційній безпеці банку М. П. Стрельбицький та В. К. Гіжевський, характеризуючи її як формування інформаційних ресурсів банку та організацію гарантованого їх захисту [15, с.45].

Сучасні підходи до формування системи фінансово-економічної безпеки банківських установ включають і принципи побудови механізму забезпечення банківської безпеки у економічному її прояві. Як зазначає С.І. Мельник, система фінансово-економічної безпеки банку повинна ґрунтуватись на принципах системності, своєчасності, правомірності, безперервності, економічності, плановості, взаємодії, компетентності, поєднання гласності та конфіденційності [9]. Такі ж принципи науковці покладають у в основу економічної безпеки решти підприємницьких структур [8].

Схожий перелік принципів побудови системи фінансово-економічної безпеки наводить В. В. Сухонос, а саме:

1. Пріоритет заходів запобігання (своєчасність) – раннє виявлення загроз та запобігання їх шкідливому впливу.

2. Безперервність – постійна дія системи.

3. Законність – робота повинна здійснюватися на основі діючого законодавства.

4. Плановість – організація діяльності по забезпеченню безпеки на основі єдиного задуму, викладеного в комплексній програмі та конкретних планах по окремих напрямках безпеки.

5. Оптимальність – досягнення максимальної функціональної ефективності (віддачі) фінансової системи економічної безпеки за більш-менш фіксованих витрат виділених для неї ресурсів.

6. Взаємодія – погодженість в діяльності всіх учасників системи, включаючи тісні ділові контакти й узгодження дій із зовнішніми організаціями, які забезпечують безпеку підприємств.

7. Поєднання гласності та конфіденційності – з одного боку система основних заходів безпеки повинна бути відома всім працівникам підприємства, а з другого - цілий ряд способів, сил, засобів, методів забезпечення безпеки повинні бути законспіровані та відомі дуже вузькому колу фахівців.

8. Компетентність – професіоналізм всіх учасників системи.

Зазначені принципи, як стверджує дослідник, є концептуальними ідеями, основоположними засадами, на яких має будуватися система фінансово-економічної безпеки банку та її нормативно-правове забезпечення [16]. О. М. Штаєр, зважаючи

на розбіжність у поглядах науковців на перелік принципів формування системи фінансово-економічної безпеки, пропонує розбити всіх їх на три рівні:

– рівень формування – відповідальність, самостійність, законність, компетентність, координація і взаємодія, конфіденційність, комплексність, ешелонування, принципи рівнозначності, превентивних і реактивних заходів;

– рівень функціонування – цілеспрямованість, економічна доцільність, безперервність, диференційованість, об'єктивність, міждисциплінарний підхід, контроль;

– рівень саморозвитку – адаптація, інтегрованість, постійний розвиток, моделювання сценаріїв, варіантність, рефлексія [18].

Таким чином, механізмом фінансово-економічної безпеки банку є послідовність етапів і комплекс способів взаємодії між об'єктами та суб'єктами економічної безпеки задля досягнення організацією економічно безпечного стану та підтримання його на належному рівні у перспективі, що будується та діє на основі чітко визначено переліку принципів.

Системність фінансово-економічної безпеки банку має забезпечуватися через певну впорядкованість заходів безпеки, формування відповідного алгоритму їх застосування, базуватися на єдиних технологіях забезпечення безпеки та централізованому управлінні ними. У свою чергу, комплексний підхід в економічній безпеці банку реалізується через застосування заходів фінансово-правового, інформаційного, соціально-психологічного, технічного та іншого характеру, а також використанням можливостей усіх структур банку [5].

С. І. Мельник метою створення та функціонування системи фінансово-економічної безпеки банку визначає своєчасне виявлення і протидію внутрішнім і зовнішнім небезпекам та загрозам, забезпечення захисту банку і досягнення ним поставлених цілей бізнесу. Для реалізації поставленої мети науковець пропонує розв'язати цілий комплекс завдань, найважливішими з яких є: попередження та своєчасне виявлення потенційних та реальних загроз банку, вжиття заходів щодо їх нейтралізації; пошук способів та засобів, необхідних для забезпечення економічної безпеки банку; організація взаємодії з правоохоронними і контролюючими органами з метою передбачення і припинення правопорушень спрямованих проти інтересів банку; створення власної служби безпеки.

Система фінансово-економічної безпеки банку повинна виконувати чітко визначені функції, основними з яких є: прогнозування, виявлення та запобігання різного роду небезпек і загроз; забезпечення захищеності діяльності банку і його персоналу, збереження майна, створення сприятливого конкурентного середовища, ліквідація наслідків нанесених збитків та ін. [9, с.150].

Після проведення низки превентивних або антикризових заходів необхідно оцінити їх ефективність. Критерієм у даному випадку буде збільшення рівня фінансової безпеки.

Отже, на нашу думку, система фінансово-економічної безпеки банківської установи повинна включати в себе такі обов'язкові елементи: об'єкти та суб'єкти економічної безпеки банку, підсистеми економічної безпеки, принципи, на яких повинна будуватись система фінансово-економічної безпеки, механізм управління фінансово-економічною безпекою банку, тощо. Під час побудови сучасної системи фінансово-економічної безпеки банку необхідно враховувати фактори, що можуть чинити деструктивний вплив на рівень фінансово-економічної безпеки, який ця система здатна забезпечити організації, та вектори державного впливу на систему фінансово-економічної безпеки банківської установи. Оскільки нами було доведено, що фінансово-економічна безпека окремого банку має вплив на безпеку банківської системи країни та на національну безпеку, актуальною науковою задачею вважаємо дослідження особливостей державного регулювання фінансово-економічної безпеки банківських установ як пріоритетного напрямку підтримки її на належному рівні шляхом встановлення обов'язкових нормативів діяльності банків та контролю їх стану з метою недопущення збоїв у їх нормальному функціонуванні та забезпеченні їх господарської стабільності, що і є основою фінансово-економічної безпеки банківської установи.

Система фінансово-економічної безпеки комерційного покликана нівелювати негативний вплив внутрішніх та зовнішніх загроз на кожен окремий суб'єкт. При цьому, за таких умов створюються передумови стабільного розвитку всієї банківської системи країни. За останні роки, в умовах негативного впливу зовнішньополітичних загроз та внутрішньо економічного спаду в країні, стан та динаміка розвитку банківського ринку викликає перестороги науковців та експертів. Кількість банків, обсяг їх активів, рівень ліквідності та нормативного запасу платоспроможності, незважаючи на постійне посилення вимог регулятора, постійно знижуються. В результаті постійних банкрутств дрібних банків

та введення до складу правління інших тимчасової адміністрації, довіра населення до банківської системи, що ледь з'явилася в Україні, знову втрачена. Таким чином, банки України стрімко втрачають ресурсний потенціал у формі заощаджень домогосподарств.

За останні три роки Національний Банк України постійно змінює підходи до методики оцінки стану банків, їх групування та рейтингування, приводячи їх у відповідність до сучасних норм Базельського комітету. Так, ще у 2015 році аналітики Національного банку України користувались порядком групування банків залежно від розміру сукупних активів, граничні розміри котрих щорічно переглядались, формуючи чотири основні групи. Банки першої групи характеризувались найбільшим розміром активів, а четвертої, відповідно, - найменшим. Комітет з питань нагляду та регулювання діяльності банків, нагляду (оверсайту) платіжних систем на 2016 рік визначив нові критерії для окремих груп банків. Так, були передбачені такі групи: банки з державною часткою (в яких держава володіє часткою понад 75%); банки іноземних банківських груп (банки, власниками контрольних пакетів акцій в яких є іноземні банківські установи); група I (банки, частка активів яких більше 0,5% активів банківської системи); група II (банки, частка активів яких менше 0,5% активів банківської системи).

Проте, вже на 2017 рік та для аналізу результатів діяльності банківської системи за 2016 рік визначено новий підхід до групування: банки з державною часткою – банки, в яких держава прямо чи опосередковано володіє часткою понад 75% статутного капіталу банку. Банки іноземних банківських груп – банки, контрольні пакети акцій яких належать іноземним банкам або іноземним фінансово-банківським групам. Банки з приватним капіталом – банки, в яких серед кінцевих власників істотної участі є один чи кілька приватних інвесторів, що прямо та/або опосередковано володіють не менше ніж 50 % статутного капіталу банку, серед яких виокремлено платоспроможні та неплатоспроможні банки. Така постійна зміна критеріїв банківського нагляду свідчить про мобільність системи нагляду та пошук надійних критеріїв встановлення надійності окремих суб'єктів. Відповідно, розглянемо сучасний стан розвитку банків України саме за групами, що виокремлені Національним банком України (табл. 5.3.1).

Для аналізу нами обрано агреговані критерії: кількість комерційних банків, обсяг їх сукупних активів та заборгованість клієнтів.

Таблиця 5.3.1

Основні показники розвитку банківської системи України в 2014-2016рр.

№ п/п	Показники за групами банків	Станом на 01.01.2015р	Показники за групами банків	Станом на 01.01.2016р	Показники за групами банків	Станом на 01.01.2017р.
<i>Кількість банків, шт</i>						
1	I група	16	Банки з державною часткою	6	Банки з державною часткою	6
2	II група	19	Банки іноземних банківських груп	25	Банки іноземних банківських груп	25
3	III група	33	Група I	9	Платоспроможні банки	59
4	IV група	90	Група II	69	Неплатоспроможні банки	10
5			Неплатоспроможні банки	4		
6	Всього	158	Всього	113	Всього	100
<i>Активи банків, тис. грн.</i>						
7	I група	961092777	Банки з державною часткою	342762308	Банки з державною часткою	644456654
8	II група	190154561	Банки іноземних банківських груп	435306558	Банки іноземних банківських груп	425427159
9	III група	98660809	Група I	367209881	Платоспроможні банки	157654132
10	IV група	66809724	Група II	75055846	Неплатоспроможні банки	31105658
11			Неплатоспроможні банки	33235850		
12	Всього	1316717870	Всього	1252570443	Всього	1258643603
<i>Заборгованість клієнтів, тис. грн.</i>						
13	I група	648524731	Банки з державною часткою	134755337	Банки з державною часткою	199643847
14	II група	124568596	Банки іноземних банківських груп	272721280	Банки іноземних банківських груп	247098949
15	III група	62266472	Група I	245392175	Платоспроможні банки	91963869
16	IV група	38251037	Група II	44795017	Неплатоспроможні банки	15930596
17			Неплатоспроможні банки	16310457		
18	Всього	873610836	Всього	713974266	Всього	554637262

Джерело: складено за даними [19].

Депозитна діяльність нами не розглядалася, оскільки за даними експертів, на сьогодні більшість домогосподарств тримає кошти в іноземній валюті вдома, відповідно даний критерій не можна вважати об'єктивним. Виходячи із даних таблиці, можемо стверджувати, що за аналізований період кількість банків в Україні скоротилась на понад 50% (зі 158 до 100). Проте, обсяг сукупних активів у банківському секторі, навпаки зріс, що свідчить про стабілізацію рівня їх капіталізації. При цьому, при накопиченні активів, банки не розвивають кредитну діяльність, що свідчить, на нашу думку, в першу чергу, про падіння платоспроможності населення та недовіру до кредитної сфери після кризи «плаваючих» відсотків та неплатежів у 2007-2008рр. Отже, скорочення кількості банків та їх кредитної активності зумовлюють потребу пошуку новітніх інструментів забезпечення їх фінансово-економічної безпеки у складі механізму управління банком.

Існують методи звичайного й антикризового управління, оскільки інструменти управління стабільним банком і банком, який має фінансові труднощі, відрізняються. Однак із цього не випливає, що змінюється перелік доступних інструментів. Подібний розподіл дозволяє використовувати наявні розробки у сфері фінансового менеджменту.

Усі методи та інструменти, які використовуються для забезпечення фінансової безпеки банку, можна поділити на дві великі групи: внутрішні й зовнішні. Даний розподіл базується на двох передумовах. З одного боку, банк, як і будь-який інший господарюючий суб'єкт, має економічну самостійність і тому він може самостійно вживати певних заходів, спрямованих на досягнення фінансової безпеки. З іншого боку, його діяльність підлягає втручанню з боку держави, яка має інструменти впливу на діяльність банківських установ.

До основних внутрішніх методів забезпечення фінансової безпеки банку належать: фінансове планування; фінансовий аналіз; фінансове регулювання; фінансовий контроль.

Основними зовнішніми методами забезпечення фінансової безпеки банку є: банківське регулювання; банківський нагляд; банківський контроль [17, с.26].

Основним внутрішнім методом забезпечення фінансової безпеки банку є управління фінансами – фінансовий менеджмент. Фінансовий менеджмент банку має цілий ряд особливостей, обумовлених безпосередньо природою банківської діяльності. На відміну від підприємств, які здійснюють виробництво товарів

та послуг, торгівлю, банки є фінансово-кредитними установами, а основним видом їх діяльності – діяльність на фінансових ринках. Отже, фінансові операції – це основа діяльності банків.

Управління фінансами банку являє собою, з одного боку, управління його операціями, а з іншого – це взаємозалежний процес, в якому виокремлюють управління ліквідністю, частково – управління фінансовими ризиками, прибутковістю й ефективністю при виконанні окремих видів банківських операцій.

Фінансовий менеджмент як система економічного управління – це сукупність організаційно-структурної підсистеми (об'єкта та суб'єкта управління), функціональної підсистеми (інструменти управління) та підсистеми забезпечення [13 с. 115].

Об'єктом управління є безпосередньо банк з усіма аспектами його фінансової діяльності, зокрема капітал, залучені й позикові ресурси, активи, фінансовий інструментарій, ліквідність і платоспроможність, банківські продукти й операції, фінансові результати й податки.

Суб'єктами управління можна вважати відповідальну особу або групу осіб, які мають право ухвалювати рішення і відповідають за ефективність процесу управління банківською установою.

Окремо виділяють блок забезпечення процесу управління фінансами. До його складу входять такі підсистеми:

1) нормативне забезпечення, яке розподіляється на зовнішнє – закони, постанови, накази та ін. та внутрішнє – інструкції, методичні вказівки, нормативи, норми, які розробляються банком і регулюють його фінансову діяльність;

2) інформаційне забезпечення – економічна, комерційна, фінансова та інша звітність;

3) технологічне забезпечення;

4) кадрове забезпечення.

Щодо інструментів управління банком, то, на думку більшості авторів, інструментами є функції фінансового менеджменту [1; 12; 17]. Відповідно до процесного підходу виділяють такі взаємозалежні функції: фінансове планування; фінансовий аналіз; фінансове регулювання; фінансовий контроль.

Функціональну модель фінансового менеджменту банку можна подати у вигляді схеми, яка наведена на рис. 5.3.1. Ця схема є стандартною і подається в більшості підручників з фінансового менеджменту.

Однак деякі автори, наприклад О. М. Колодізев, О. С. Любунь, виділяють такі види контролю: попередній, поточний та наступний.

Подібний розподіл досить логічний і базується на загальноприйнятому переліку видів фінансового контролю. Ці види контролю використовуються, як правило, на рівні державних фінансів, тому при розгляді банку необхідно використовувати поняття стратегічного, поточного та оперативного контролю.



Рис. 5.3.1 Інструменти фінансового менеджменту банку

Джерело: складено авторами.

Розглянемо докладніше сутність кожного інструменту фінансового менеджменту.

Фінансове планування – це управління процесами створення, розподілу й використання фінансових ресурсів банку, яке реалізується за допомогою розробки фінансових планів [13, с. 163]. Воно базується на стратегічному плані банку (визначенні місії, мети, концепції розвитку) і на тактичному плані (бізнес-плані, що визначає конкретні заходи, необхідні для досягнення стратегічних цілей).

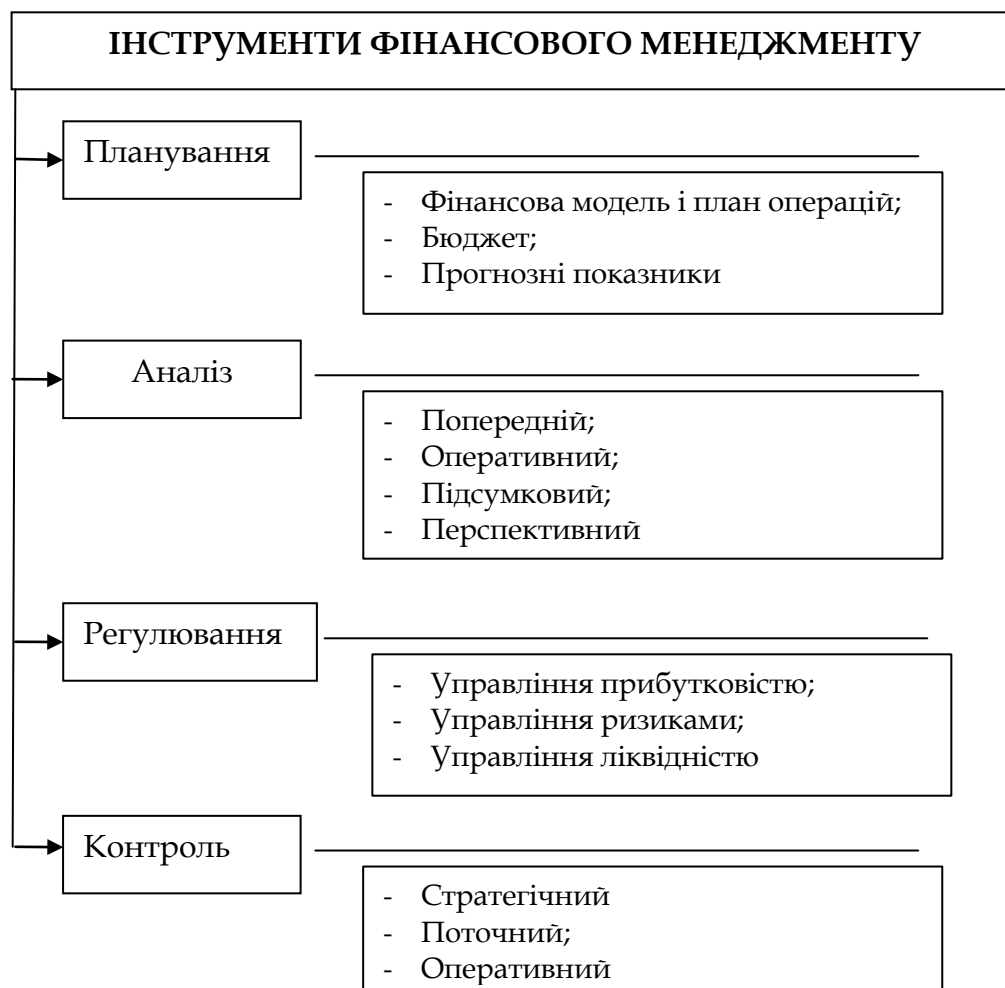
Фінансовий план містить:

- 1) розробку фінансової моделі банку;
- 2) формування прогностного балансу ресурсів і вкладень, розрахунок прогностних фінансових результатів, складання плану руху капіталу, плану банківських операцій, плану розробки і впровадження нових банківських продуктів та послуг;
- 3) формування бюджету банку на рік за його видатковою і дохідною частинами;
- 4) встановлення лімітів видатків на утримання банку, визначення мінімальної маржі та прибуткової частини бюджету, розрахунок податкових платежів і обов'язкових відрахувань;
- 5) розрахунок прогностних показників і нормативів.

Фінансовий аналіз є однією з основних функцій фінансового менеджменту. Фінансовий аналіз – це процес дослідження фінансового стану та основних результатів фінансової діяльності банку з метою виявлення резервів підвищення його ринкової вартості й забезпечення ефективного розвитку [1, с. 324]. Його важливість пояснюється тим, що дані аналізу використовуються як основа для інших інструментів фінансового менеджменту банку.

Основними завданнями фінансового аналізу є:

- 1) визначення показників і нормативів діяльності банку, встановлених зовнішніми регулювальними органами;
- 2) визначення й аналіз показників, які характеризують процес управління активами і зобов'язаннями банку в цілому та управління окремими видами його активних операцій з урахуванням забезпечення ліквідності вкладених коштів;
- 3) визначення й аналіз показників, які характеризують процес управління комісійними і торговельними операціями банку;
- 4) визначення внутрішніх показників і нормативів, що регулюють ступінь ризику банківських операцій, зокрема ризику ліквідності;
- 5) визначення й аналіз показників прибутковості діяльності банку та ефективності процесу управління капіталом (власними коштами) банку;
- 6) визначення й аналіз показників ефективності окремих підрозділів банку та окремих видів операцій, аналіз факторів, які впливають на показники ефективності.

Наступним інструментом є управління – об'єктивний процес, основою якого є визначення меж відхилень, яке здійснюється за допомогою різноманітних методів і відповідних інструментів для досягнення певної мети, що передбачає вплив на об'єкт управління

для усунення відхилень від заданих параметрів (графіків, планів, установлених норм і нормативів). Специфіка банківської діяльності вимагає визначення в складі фінансового управління таких функцій: оперативне управління прибутковістю банку; оперативне управління фінансовими ризиками банку; оперативне управління коштами з метою підтримки необхідного рівня ліквідності.

Фінансовий контроль – це система контролю, яка забезпечує концентрацію контролюючих дій на найбільш пріоритетних напрямках діяльності банку, своєчасне виявлення відхилень фактичних її результатів від передбачених бюджетами і прийняття оперативних управлінських рішень, які забезпечують нормалізацію стану банківської установи [7, с. 42].

Фінансовий контроль зводиться до перевірки відповідності результатів діяльності банку заданим параметрам і включає контроль за дотриманням нормативів ліквідності банку, лімітів і показників, установлених з урахуванням різноманітних фінансових ризиків, а також контроль за виконанням планових завдань, що відображають необхідні обсяги та ефективність операцій.

Фінансове регулювання – це об'єктивний процес, основою якого є визначення меж, яке здійснюється за допомогою різноманітних методів і відповідних їм інструментів для досягнення певної мети, що передбачає вплив на об'єкт регулювання для усунення відхилень від заданих параметрів (графіків, планів, установлених норм і нормативів).

Інформаційною базою фінансового менеджменту є внутрішня інформація бухгалтерського обліку (фінансового, управлінського, статистичного), внутрішньобанківська правова й нормативна бази, зовнішня економічна інформація (фінансова, макроекономічна, статистична), правова й нормативна бази законодавчих і регулюючих органів.

Як вже зазначалося, виділяють: оперативний контроль – контроль за виконанням затверджених бюджетів; поточний контроль – контроль поточних фінансових планів; стратегічний контроль – контроль фінансової політики, її цільових показників [2].

Фінансова безпека як економічна категорія містить у собі поняття фінансової стабільності. У цілому, як зазначає О. І. Барановський, фінансова стабільність комерційного банку є умовою забезпечення його фінансової безпеки.

У роботах, присвячених даному питанню, автори також розподіляють методи забезпечення фінансової стабільності на внутрішні й зовнішні. Л. А. Клюско зазначає, що внутрішні

методи забезпечення фінансової стабільності слід розподіляти на регулюючі (управління активами й пасивами; оптимізація ресурсів, диверсифікація діяльності, оптимізація організаційно-функціональної структури банку) і стабілізуючі (капіталізація банку, формування страхових резервів, ефективність менеджменту, підвищення прибутковості, зниження рівня ризиків тощо) [6].

Однією з важливих груп інструментів забезпечення фінансової безпеки банків є зовнішні інструменти, до яких належать: банківське регулювання; банківський нагляд; банківський контроль [17].

Банківське регулювання – це сукупність різноманітних методів і засобів (інструментів), за допомогою яких держава впливає на діяльність банків для реалізації цілей грошово-кредитної політики й здійснює нагляд (контроль) за дотриманням банками встановлених вимог.

Банківський нагляд – це система контролю й активних дій Національного банку, спрямованих на забезпечення дотримання банками й іншими фінансово-кредитними установами в процесі їх діяльності законодавства України й установлених нормативів з метою забезпечення стабільності банківської системи й захисту інтересів вкладників.

Банківський контроль – це система економічних відносин, спрямованих на забезпечення надійності, безпеки, ефективності й законності банків і виконуваних ними операцій, а також на підвищення ефективності суспільного виробництва.

У свою чергу, вважаємо, що банківський нагляд є невід'ємною складовою банківського регулювання, його слід розглядати як моніторинг за діяльністю банків на всіх етапах їх життєвого циклу з метою попередження, мінімізації та запобігання негативних наслідків їх функціонування. Інший підхід до класифікації зовнішніх інструментів впливу на банки й банківську систему пропонує Л. А. Ключко, пропонує розподіляти їх на дві групи: регулюючі; стабілізуючі, як власне і внутрішні інструменти. Група регулюючих факторів містить такі інструменти: грошово-кредитні; правові; економічні (нормативні й податкові).

Стабілізуючі фактори складаються із:

- адміністративних методів, що містять у собі реєстрацію та ліцензування, а також методи впливу на банки;
- звітності банків і оцінки їх діяльності;
- реорганізації й реструктуризації банків [6].

Використання зовнішніх інструментів забезпечення фінансової безпеки банків спрямоване на:

1) створення законодавчих та інших умов, які, з одного боку, дозволяють банкам реалізувати свої економічні інтереси, а з іншого – створюють умови для недопущення перевищення певного критичного рівня ризикованості їх діяльності;

2) вплив на операції комерційних банків шляхом грошово-кредитного регулювання, яке у свою чергу впливає на обсяг і структуру грошової маси в обігу, а також на обсяг ресурсів банків;

3) забезпечення ефективного банківського нагляду згідно з принципами Базельського комітету й чинного законодавства України шляхом інтеграції початкового контролю, безвиїзного нагляду, виїзного контролю і системного аналізу діяльності банку.

Фінансова безпека банку є важливою складовою фінансової, а отже, і національної безпеки, і є таким станом банківської установи, що характеризується збалансованістю і стійкістю до впливу зовнішніх і внутрішніх загроз, її здатністю досягати поставлених цілей і генерувати достатній обсяг фінансових ресурсів для забезпечення стійкого розвитку.

Отже, систему фінансової безпеки необхідно інтегрувати в управління банком, що дозволить здійснювати постійний контроль за ризиковим середовищем банку і ухвалювати своєчасні та обґрунтовані рішення. Дія системи повинна ґрунтуватися на принципах мінливості, обачності, об'єктивності, безперервності і оперативності, конфіденційності, комплексності і системності, явності в інтерпретації результатів, що дозволить забезпечити стабільну, безкризову та ефективну діяльність банку.

Таким чином, оцінка поточного рівня теоретичної бази, необхідної для побудови системи фінансової безпеки банку, показала, що існує не тільки принципова можливість цього, а й накопичена достатня маса теоретичних і практичних знань у даній області. Головні проблеми - відсутність чіткої систематизації знань, а також їх адаптації до умов сучасної української економіки. Тому, побудова ефективно діючої системи фінансової безпеки банків є необхідною умовою як стабільності окремо взятого банку, так і банківської системи в цілому. З урахуванням ключової ролі безпеки банківської системи в комплексі безпеки країни, дані завдання можна поставити в розряд першочергових для національної безпеки.

5.4. Краудфандинг: світовий досвід фінансування проектів та перспективи його використання в Україні (*О. В. Рудь, М. П. Рудь*)

Забезпечення сталого розвитку економіки України та підвищення її конкурентоспроможності на міжнародній арені неможливе без вдосконалення інноваційно-інвестиційної політики держави. У економічно розвинутих країнах світу сталий розвиток здебільшого базується на малих та середніх підприємствах, що у свій час були стартапами (проектами) та здатні до швидкого реагування на зміну ринкових умов, запровадження інновацій. На етапі створення та подальшого розвитку бізнес структур – стартапів, одним із ключових питань є їх фінансування. Актуальність пошуку та залучення фінансових ресурсів для стартапів зумовлюється як стрімким збільшенням їх кількості протягом останніх років, загостренням конкуренції між ними, так і необхідністю забезпечення практичної реалізації інноваційних проектів, зокрема, у високо технологічних галузях економіки. Наразі ця проблема в нашій країні набуває особливої ваги, оскільки започатковувати власну справу доводиться в умовах політичної, економічної нестабільності, значного падіння рівня доходів та життя населення в цілому.

У науковій літературі питання краудфандингу висвітлюються багатьма зарубіжними науковцями, серед яких особливої уваги заслуговують праці А. Агравалія, К. Каталіні, А. Гольдфарба [1, 2, 3], П. Беллефламме [4], І. Молліка [6], В. Купшусвами, Б. Баюса [7] та ін. Незважаючи на стрімке поширення краудфандингу в світі, дослідження його у вітчизняній науковій думці лише починається. Серед вітчизняних науковців слід відзначити праці Ю. М. Петрушенка [83], А. Ю. Ковальової [9], О. С. Марченко [10, 11, 12], В. О. Огородник [13] та ін. Існуючі наукові розробки з цієї проблеми охоплюють лише окремі аспекти краудфандингу та потребують більш детальних досліджень. Зокрема, важливим завданням є з'ясувати переваги та недоліки застосування цього методу фінансування, оцінити перспективи його використання у вітчизняній практиці.

Основними методами фінансування проектів (стартапів), що набули поширення у світовій практиці є: венчурне фінансування, зокрема, Smart money (розумні гроші), бізнес-ангели, бізнес-акселератори, краудфандинг, модель «3F» (сім'я (family), друзі

(friends) і дурні (fools)), франшиза, конкурси, стратегічні інвестори; субсидії держави [9]. У той же час, застосування їх у вітчизняній практиці не є рівнозначним. Вітчизняним підприємцям досить складно знайти джерела фінансування у нестабільному економічному середовищі через великий ризик неповернення коштів, що вкладаються в новий бізнес. Ускладнює процес реалізації ідеї і недостатньо розвинена інфраструктура фінансового ринку.

Одним з методів фінансування проектів на перших етапах їх розвитку може виступати краудфандинг. У світовій практиці – це один з найпоширеніших методів фінансування, що з кожним роком охоплює все більшу кількість проектів (стартапів), тому в нашому дослідженні зупинимось саме на ньому.

У науковій думці поняття краудфандингу відносно нове, вперше теоретичні узагальнення щодо його природи здійснив Джефф Хау у своїй статті «The Rise of Crowdsourcing» [14], що була опублікована у 2006 році та в подальшому розвинув у книзі «Crowdsourcing: Why the Power of the Crowd Is Driving the Future of Business» [15]. Краудфандинг (від англ. crowdfunding: crowd – натовп, funding – фінансування) – колективне фінансування (народне фінансування або масове фінансування).

І. Моллік, відомий дослідник у цій сфері, у своїй праці [6], пов'язуючи появу краудфандингу з розвитком мікрофінансування та краудсорсингу, зазначає, що він являє собою унікальну категорію фандрайзингу, полегшеної зростаючою кількістю інтернет сайтів.

Автори статті [16] А. Швінбахер та Б. Ларальд вважають, що краудфандинг є запитом, в основному через інтернет, на надання фінансових ресурсів, або у вигляді пожертвувань, або в обмін на яку-небудь форму винагороди та/або права голосу в проекті, з метою підтримки ініціатив для конкретних цілей.

Краудфандинг – співпраця людей, які добровільно об'єднують свої гроші або інші ресурси разом, як правило, через інтернет, щоб підтримати зусилля інших людей або організацій [17,18].

Серед вітчизняних науковців це поняття найповніше розкриває у своїх працях О.С. Марченко [10, 11,12], яка під краудфандингом розуміє новітню технологію залучення коштів великої кількості інвесторів – користувачів інтернет, пов'язаних соціальними мережами, з метою фінансування різноманітних проектів [10, с. 28, 11, с.37]. Це технологія соціального фінансування через інтернет, залучення соціальних інвестицій, що здійснюють особи, які не є інституційними інвесторами [11, с.37]. На думку О. С. Марченко головними суб'єктами соціального фінансування виступають люди

(«натовп»), для яких внесення коштів у певні проекти (виробничі, інноваційні, культурні тощо) є заняттям тимчасовим і додатковим до основних видів їх економічної активності [11, с.37].

Погоджуючись з такою позицією науковця частково, зауважимо, що на нашу думку, учасники краудфандингу є рівнозначними за своєю значимістю у механізмі фінансування. З одного боку, учасниками краудфандингу є проекти (стартапи), які намагаються зібрати кошти (англ. fundraisers), а з іншого – інвестори (споживачі), які хочуть прийняти участь у фінансуванні нових проектів (англ. funders), взаємодія між ними опосередковується краудфандинговою платформою (англ. crowdfunding platform (CFP)) (рис. 5.4.1).



Рис. 5.4.1 Механізм фінансування на краудфандинговій платформі

Але не всі проекти, що бажають отримати фінансування, можуть скористатись краудфандингом. Для успішного фінансування краудфандингового проекту, він повинен відповідати таким загальним вимогам:

- проект повинен бути цікавим для певної аудиторії споживачів;
- організатори проекту повинні підготувати бізнес-план та розрахувати обсяг капіталу, який необхідно залучити для його реалізації (враховуючи оплату послуг CFP);
- передбачити варіанти винагороди для інвесторів (спонсорів) залежно від розміру інвестиції, починаючи від символічної (листівки, наліпки, особиста зустріч з авторами проекту та ін.) до їх участі у капіталі чи прибутках підприємства;
- організатори проекту повинні заручитись підтримкою друзів у соціальних мережах.

В свою чергу, CFP необхідно забезпечити повну прозорість на кожному етапі збору коштів, внесення платежів, отримання

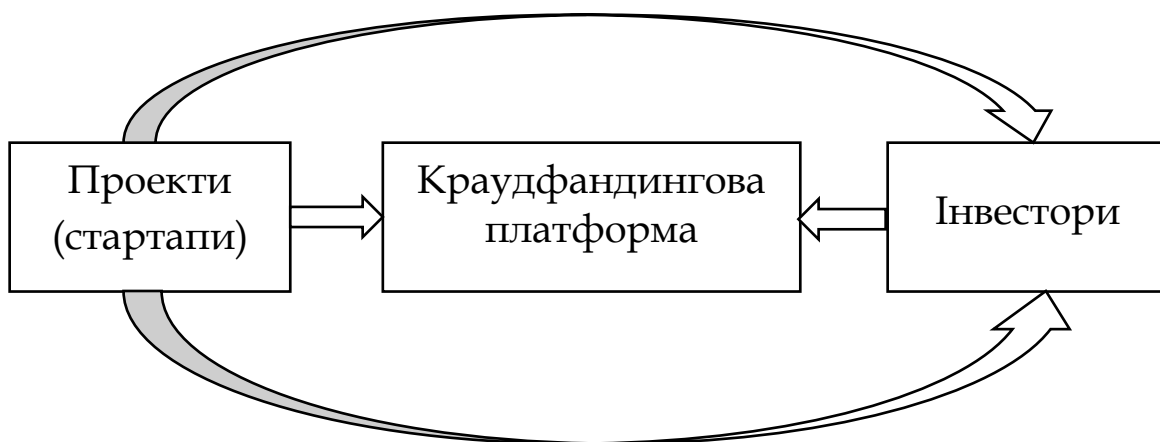
та відслідковування інформації про проект повинно бути зручним та доступним для інвесторів (спонсорів).

Кожна CFP висуває власні стандартні умови, яким повинен відповідати проект. Краудфандингові платформи можна розглядати як «двосторонні платформи»: вони дозволяють взаємодіяти двом «сторонам» (проектам та інвесторам), чії вимоги повинні бути узгоджені. CFP працює через інтернет-портал, який обробляє фінансові операції, а також надає такі послуги, як медіа-хостінг, забезпечує взаємодію через соціальні мережі та полегшує контакт з інвесторами. CFP супроводжує проект протягом строку розміщення його на платформі, надаючи технічну та інформаційну підтримку.

Краудфандинг сприяє створенню прозорого та ефективного механізму для народного фінансування стартапів. Тому кошти, зібрані на краудфандинговій платформі, як лакмусовий папірець дозволяють визначити потенційні можливості реалізації стартапу, віднайти його «слабкі» місця.

Краудфандингові платформи надають авторам проектів широкий спектр консалтингових (як правило, частково безоплатно) та посередницьких послуг (на умовах комісійної винагороди). Відсоток комісійної винагороди розраховується за результатами збору коштів, від загальної суми, зібраної на платформі.

Оскільки технологія краудфандингу надає широкі можливості його застосування, краудфандинг можна класифікувати за такими ознаками (рис. 5.4.2):

- залежно від сфери реалізації краудфандингового проекту (творчий, політичний, соціальний, медичний, бізнес, інноваційний (стартапи));
- залежно від місця реалізації краудфандингу (національний, міжнародний);
- залежно від мети краудфандингового проекту (краудфандинг, кінцевою метою якого є фінансування проекту; краудфандинг, кінцевою метою якого є маркетингове дослідження);
- залежно від передбаченого виду компенсації для інвесторів (спонсорів) (з фінансовою компенсацією, нефінансовою компенсацією та без компенсації (пожертвування)).

Зупинимось детальніше на останній ознаці класифікації. Фінансування проектів на краудфандингових платформах може суттєво відрізнитись за обсягом зобов'язань перед інвесторами та відповідальністю за реалізацію проекту. Це й зумовлює необхідність виділити три основні види краудфандингу за видом

компенсації інвесторам – з фінансовою компенсацією, нефінансовою компенсацією та без компенсації (рис. 5.4.3).



Рис. 5.4.2 Класифікація краудфіндингу

Джерело: складено на основі [4, 19,20].

Краудфіндинг без компенсації («donation-based crowdfunding») – фінансування без повернення вкладень, коли відбувається колективне фінансування стартапу, без фінансових зобов'язань зі сторони проекту. Цей вид краудфіндингу широко використовується для фінансування благодійних (збір коштів на допомогу в лікуванні захворювання або на діяльність благодійної організації), соціальних та політичних проектів.

Краудфіндинг з нефінансовою компенсацією інвесторам – найпоширеніший за кількістю платформ вид краудфіндингу,

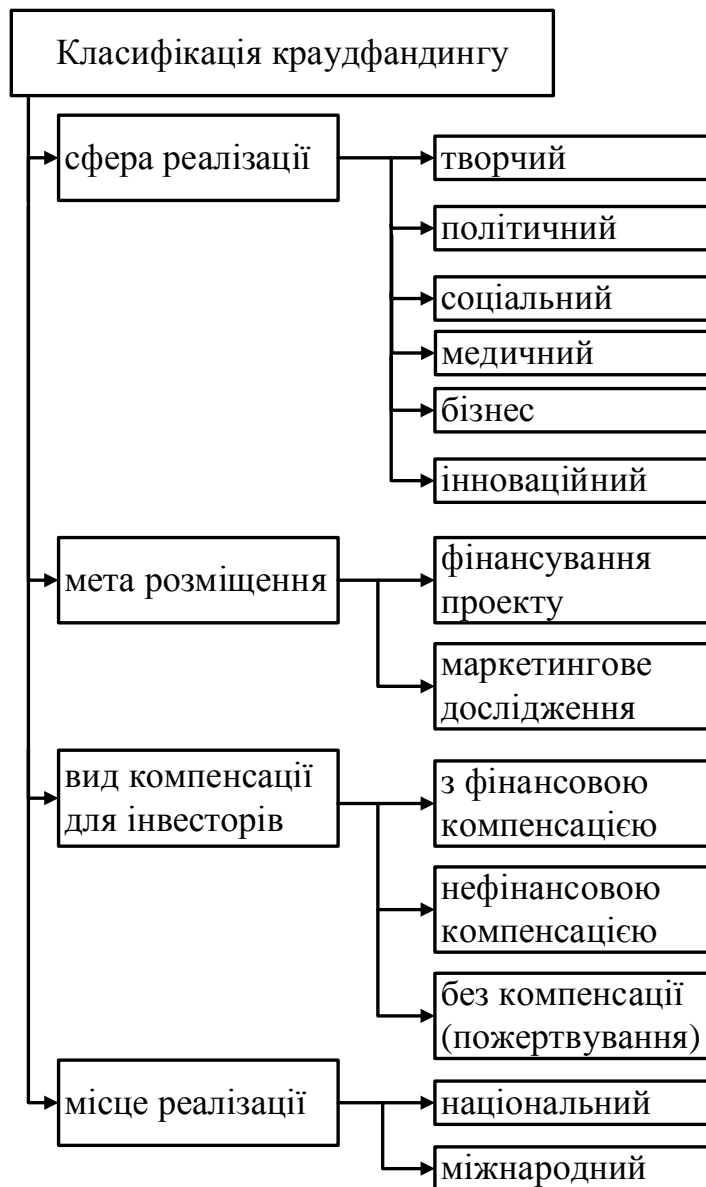
завдяки якому здійснюється фінансування різноманітних проектів, починаючи від креативних і закінчуючи складними технологічними продуктами.



Рис. 5.4.3 Класифікація краудфіндингу за видом компенсації

Джерело: складено на основі [4,19,20].

Нефінансові компенсації можуть надаватися інвесторам як:

1) попередні продажі («reward-based crowdfunding») – збір коштів на виробництво конкретного товару від зацікавлених осіб в його одержанні (термін надання товару інвесторам обумовлюється, але не є обов'язковим);

2) інша форма нефінансової винагороди (згадування в проекті імені інвестора, особиста зустріч з творцями проекту, запрошення прийняти участь у профінансованій події, запрошення на концерт, згадка в титрах, перший зразок виробленого продукту та ін.).

В першому випадку, автори проектів обіцяють надати виготовлений продукт відразу після його виробництва, таким чином,

інвестори стають першими власниками результату колективного фінансування. Однак, як зазначає І. Моллік [6], перешкодою цьому може стати не лише недофінансування проекту, але і його перефінансування, коли підприємець вимушений брати на себе зобов'язання на виготовлення більшої кількості товару протягом того самого часу.

Найуспішнішою платформою, яка працює за принципом нефінансової винагороди і, зокрема, пропонує модель попередніх продажів, є краудфандингова платформа Кікстартер [21].

Краудфандинг з фінансовою компенсацією може існувати у таких формах:

1. Колективне (народне) кредитування («crowdlending»): кредити для фізичних осіб; кредити для юридичних осіб; соціальні кредити. Перевагою цього виду краудфандингу для кредиторів є гарантія повернення інвестованого капіталу з відсотками (виняток складає соціальне кредитування фізичних осіб, яке здійснюється переважно на безоплатній основі) відповідно до затвердженого графіку погашення кредиту; широкі можливості вибору об'єктів кредитування. Для авторів проектів цей вид краудфандингу привабливий простотою його отримання та нижчими процентними ставками. Оскільки платформ для кредитування фізичних осіб у кількісному вираженні більше, ніж для юридичних осіб, для фізичних осіб існують широкі можливості вибору умов кредитування, в той час як обсяги кредитів, наданих для юридичних осіб, складають значну частку інвестицій цього типу. Кредитування фізичних осіб може здійснюватися як у вигляді народного кредитування, так і у вигляді P2P кредитування [22], коли позичальник спілкується не з знеособленою масою людей, а з безпосереднім кредитором. Краудфандингова платформа в даному випадку виступає посередником і в певній мірі гарантом всієї процедури [19].

2. Участь у прибутках («royalty-based crowdfunding»). В цьому випадку інвестори претендують на частину отриманого прибутку за результатами реалізації проекту. Краудфандинг, що ґрунтується на участі у прибутках, переважно використовується в сфері фінансування творчих та розважальних проектів (музичних, розробки ігор, фільмів та ін.). З одного боку, для авторів проектів він дозволяє зберегти свою фінансову незалежність, а з іншого – забезпечити ефект співпричетності та фінансової вмотивованості для інвесторів.

3. Частка в капіталі («crowdinvesting»): пряме володіння; володіння через посередника; конвертована позика. Цей вид

краудфандингу передбачає, що інвестори стають власниками акцій або інших видів активів стартап-компанії пропорційно частці інвестованих коштів. Він привабливий як для інвесторів, так і для авторів проектів, так як часто є єдиною можливістю отримати капітал для їх втілення.

Через законодавчі обмеження, на відміну від країн Європи та Австралії, цей метод фінансування не набув широкого поширення у США. Лише у квітні 2012 року було прийнято новий закон, спрямований на дерегуляцію колективного фінансування та спрощення процедури залучення інвестицій (JOBS Act (Jumpstart Our Business Startups Act) [23]). Цей закон дозволяє стартап-компаніям збирати до \$1млн. методом краудфандингу, без подання паперів та реєстрацій на продаж акцій, як це відбувалось раніше [24]. Подальші поправки в американське законодавство сприяли легалізації використання краудфандингу в якості джерела повноцінного інвестування у компанію не лише для підприємців із високим доходом, а й для всіх громадян. Як наслідок, кількість краудфандингових платформ (більшість яких зареєстрована в США), як і залучені на них фінансові ресурси, з кожним роком збільшуються. Це сприяє створенню як нових високотехнологічних стартапів, так і компаній у сфері фінансових послуг із використанням сучасних технологій (використання відкритої архітектури, смарт-технологій та одночасного поєднання декількох джерел фінансування). Існує думка, що до 2020 року загальна сума інвестицій, отриманих проектами внаслідок краудфандингу у світі, сягне \$500 млрд на рік [25].

Дослідження механізму краудфандингового фінансування проектів дозволило з'ясувати позитивні та негативні аспекти використання цього методу для всіх його учасників. Краудфандингові платформи пропонують інвесторам широкий спектр проектів для вибору прийнятних для них варіантів інвестування, дають можливість зекономити час на пошук об'єктів інвестування та забезпечують постійне інформування про проект.

Для підприємців краудфандинг дозволяє відносно швидко залучити фінансові ресурси, збільшує шанси на успіх проекту, дозволяє досягти оптимальної структури капіталу (краудінвестинг). Додатковою можливістю для підприємців є проведення маркетингового дослідження ринку одночасно зі збором коштів. Проблеми, з якими найчастіше мають справи інвестори, це: асиметричність інформації (інвестори мають недостатньо інформації щодо імовірності реалізації проекту), відсутність

можливості здійснювати контроль за використанням коштів підприємцями. Асиметричність інформації призводить до того, що інвестори намагаються отримати додаткові дані щодо надійності проекту, виходячи з поведінки інших інвесторів (які володіють таким же рівнем достовірної інформації про проект). В зарубіжній літературі така поведінка відома як *peer-effect* або ефект колективної уваги [4]. Можна припустити, що позитивний чи негативний вплив цього ефекту залежить переважно від перших інвесторів, оскільки всі наступні орієнтуються на їх вибір.

Розвиток краудфандингової платформи приводить до зростання як кількості проектів, що намагаються залучити інвестиції на ній, так і кількості інвесторів, зацікавлених у ефективному вкладенні капіталу. В той же час, якщо збільшення кількості інвесторів є однозначно позитивним явищем для платформи, то тенденція збільшення кількості проектів може мати як позитивні, так і негативні наслідки. З одного боку, збільшення кількості проектів зменшує імовірність, що кожний з них буде успішно профінансовано (платформа може частково нейтралізувати цей ефект, проводячи більш жорстку модерацію проектів та привертаючи увагу інвесторів до тих, що близькі до досягнення фінансової мети). З іншого боку, велика кількість проектів збільшує різноманітність потенційних об'єктів інвестування (для нефінансової форми компенсації це дозволяє мати ширший вибір товарів), що сприяє збільшенню зацікавленості до них з боку інвесторів. Це сприяє обміну досвідом між підприємцями, а платформа може собі дозволити залучати ширше коло консультантів вузької спеціалізації, що в свою чергу підвищує якість проектів та їх шанси бути профінансованими.

В Україні краудфандинг знаходиться в початковому стані розвитку. На сьогодні функціонують такі вітчизняні краудфандингові майданчики, як Спільнокошт або BigIdea [26] (найбільша вітчизняна краудфандингова платформа, орієнтована на проекти з розвитку сильного й відкритого суспільства, ініціативи активних громадян); Na-Starte [27] (платформа, що дозволяє зібрати кошти на фінансування різноманітних стартапів, у випадку отримання необхідного обсягу фінансування для реалізації проекту, винагорода платформи складає 8% від зібраних коштів); Сім зірок (платформа для взаємного фінансування між приватними особами, де можна вкласти гроші в цікавий проект та отримати додатковий прибуток або позику від приватних осіб без відсотків) [22].

Погоджуючись з О. С. Марченко, зазначимо, що цей метод фінансування в Україні не набув такого поширення як в економічно розвинених країнах світу [11, с.44], причинами цього найчастіше називають: низький рівень доходів, унаслідок чого переважна більшість населення використовує їх на поточне споживання; низький рівень фінансової грамотності населення, що призводить до низького рівня мотивації до здійснення колективного фінансування; тінізація економіки та низький рівень довіри до фінансових установ та посередників.

З огляду на динамічний розвиток краудфандингу та збільшення кількості краудфандингових платформ у світі, цей метод фінансування має гарні перспективи застосування не лише на фінансових ринках економічно розвинутих країн, але й в Україні. Цьому сприяє різноманіття видів краудфандингу та переваги колективного фінансування, що дозволяє врахувати інтереси авторів проєктів (стартапів) та інвесторів, забезпечити прозоре та ефективне фінансування.

Не претендуючи на вичерпність, за результатами дослідження ми спробували сформулювати авторське визначення цього поняття: краудфандинг — це метод, що дозволяє на добровільних та попередньо погоджених умовах залучати дрібні заощадження від порівняно великої кількості населення через спеціалізований інтернет — портал для фінансування різноманітних проєктів, без залучення традиційних фінансових посередників.

Для успішного розвитку краудфандингу в нашій країні необхідно вдосконалювати нормативно-законодавчу базу, зокрема, у частині захисту прав інвесторів, унаслідок ризиків не виконання підприємцями взятих на себе зобов'язань; сприяти підвищенню фінансової грамотності серед населення, розвивати навички управління фінансами та бізнес-планування серед засновників стартапів завдяки організації тренінгів, курсів. На нашу думку, у майбутньому краудфандинг, у випадку успішного вирішення зазначених проблем, здатний створити конкуренцію традиційним методам фінансування, що пропонуються на ринку фінансових послуг.

5.5. Впровадження механізмів антикризового управління та фінансового менеджменту для забезпечення сталого розвитку підприємства *(В. О. Шпильова)*

Основна роль у системі антикризового управління підприємством приділяється широкому використанню внутрішніх механізмів фінансової стабілізації по виведенню підприємства із кризи та розробки програми його реабілітації. Завдання управлінської команди полягає в тому, щоб провести повноцінний аналіз фінансового стану й діяльності підприємства, виділити основні напрямки розвитку й підібрати до них єдино вірні на даний момент варіант виходу з кризи. Зокрема, необхідно глибоко проаналізувати всі аспекти цієї проблеми й зрозуміти, що необхідно для того, щоб вивести підприємство із кризової ситуації.

Сучасний етап еволюції світової економічної науки в царині фінансового менеджменту можна охарактеризувати як фазу теоретичного осмислення та активної розробки прикладних аспектів управління фінансовими ресурсами суб'єктів господарювання різного рівня: підприємств, організацій, корпорацій, об'єднань підприємств, транснаціональних та багатонаціональних корпорацій.

Проблемам антикризового управління, та, зокрема, прийняття управлінських рішень в процесі розробки антикризового фінансового механізму висвітлені в працях вітчизняних та зарубіжних вчених фінансового менеджменту присвячені праці вітчизняних та зарубіжних вчених А. Асаула [7], Є. Брігхема [1], В. Безуглої [8], Дж. Ван Хорна [2], Б. Герасимова [4], І. Карасьової [5], Т. Момот [8], А. Поддєрьогіна [10], М. Ревякіної [5], А. Сізікіна [4], та ін. При цьому проблема підвищення ефективності фінансового управління сучасним підприємством, особливо з огляду на специфічний вплив на його діяльність зовнішніх факторів глобального масштабу, потребує подальшого вивчення та розробки ефективних механізмів антикризового фінансового менеджменту.

Під антикризовим управлінням фінансовою системою підприємства слід розуміти особливий режим виконання функцій фінансового менеджменту, який полягає в організації фінансової роботи на підприємстві з урахуванням необхідності профілактики та нейтралізації фінансової кризи. Головне завдання антикризового фінансового менеджменту полягає в ефективному використанні

фінансового механізму з метою запобігання банкрутству та забезпечення фінансового оздоровлення підприємства.

Дослідження сутності механізму антикризового фінансового менеджменту [1-10], показало, що в економічній літературі визначення цього поняття еволюціонувало, та пов'язувалось з різними аспектами макро- та мікроекономічних моделей, проблемами забезпечення функціонування підприємств. Аналіз наукової та економічної літератури виявив різні трактування поняття «механізм» з акцентом на тих чи інших його аспектах. Але всі автори єдині в одному: механізм – це складна багатопланова система, яка в свою чергу складається зі стійкої взаємопов'язаної сукупності елементів, методів та прийомів, що спонукають уникнути банкрутства.

Тобто механізм забезпечення антикризового фінансового менеджменту – це засіб реалізації стратегії, або спосіб управління досягненням мети найбільш ефективними методами. Розкриваючи зміст поняття «механізм» необхідно акцентувати увагу на тому, що механізм – це, система спрямована на виявлення різних симптомів та розробку заходів щодо нейтралізації фінансової кризи, системний аналіз слабких сторін, конкурентних переваг, потенційних ризиків та витрат, пов'язаних з діяльністю підприємства. На рис. 5.5.1 представлено структурно-логічну схему механізму антикризового фінансового менеджменту (АФМ).

Антикризове фінансове управління підприємством слід розглядати в двох аспектах:

- по перше, це комплекс профілактичних заходів, спрямованих на попередження фінансової кризи: системний аналіз сильних та слабких сторін підприємства, оцінювання ймовірності його банкрутства, управління ризиками (виявлення, оцінювання та нейтралізація), впровадження системи попереджувальних заходів;
- по друге, це система управління фінансами, спрямована на виведення підприємства з кризи, у тому числі шляхом проведення санації чи реструктуризації суб'єкта господарювання.

Для формування ефективного внутрішнього механізму антикризового управління на сучасних підприємствах, доцільно використовувати такі концепції: системності управління; стадійності кризового розвитку підприємства; фінансової рівноваги підприємства.

Доцільність використання концепції системності управління у формуванні внутрішнього механізму антикризового управління обумовлена тим, що вивчення такої форми організації управління

як системи дає можливість підвищити його ефективність за рахунок інтеграції господарського і економічного механізмів.



Рис. 5.5.1 Механізм антикризового фінансового управління

Прямий або непрямий вплив на формування грошових потоків і результати фінансової діяльності справляють всі управлінські рішення. Тому криза, що виявляється зрештою у фінансах підприємств, може бути викликана будь-яким іншим видом менеджменту або їх загальною взаємодією. Для ефективної протидії кризовому розвитку і небезпеці банкрутства за допомогою внутрішнього механізму антикризового фінансового менеджменту доцільно використовувати економіко-правовий підхід

до диференціації стадій кризового розвитку підприємства. Згідно цього підходу, існує чотири стадії:

- 1) успішні підприємства;
- 2) підприємство за п'ять і менше років до банкрутства;
- 3) підприємство за один і менше років до банкрутства;
- 4) банкрутство.

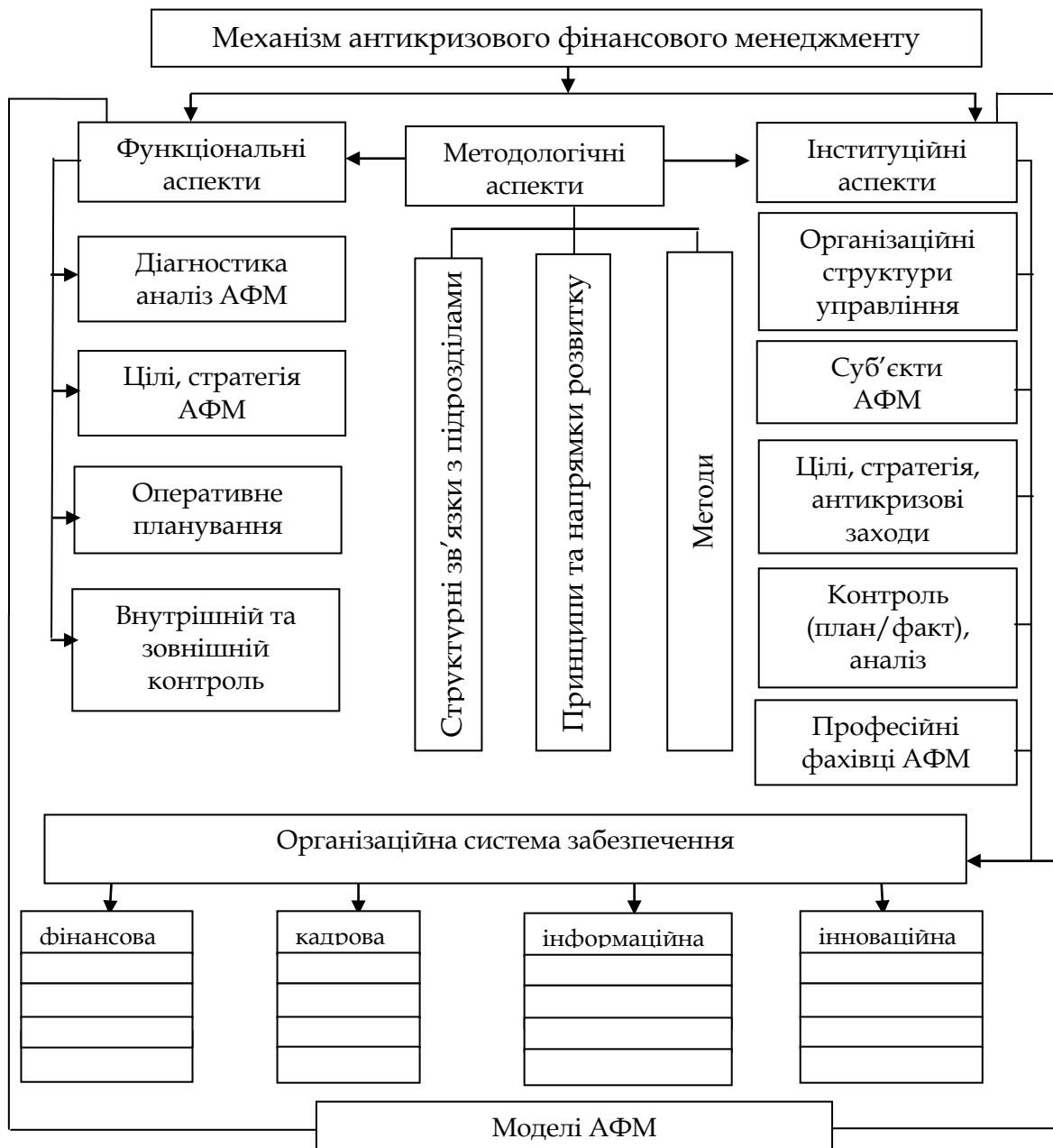
З правової точки зору, стадії кризового розвитку підприємства зазвичай поділяють на досудову і судову стадії за критерієм наявності справи про банкрутство. Погоджуючись з таким підходом, ми використовуємо його для визначення нормативно-правового та інформаційного базису антикризового фінансового менеджменту, в т.ч. в окремих процедурах банкрутства: спостереження, фінансове оздоровлення, зовнішнє управління, конкурсне виробництво. Економічна точка зору на диференціацію стадій кризового розвитку підприємства до теперішнього часу виробила два основні підходи. Згідно з першим підходом, стадії кризового розвитку підприємства доцільно диференціювати за критерієм рентабельності і виділяти «дохідні підприємства», «беззбиткові підприємства» і «збиткові підприємства».

Наступний підхід до диференціації стадій кризового розвитку підприємства базується на критерії неплатоспроможності як універсальному підході до кризових підприємств, і передбачає стадії «платоспроможні підприємства» і «неплатоспроможні підприємства».

Найкращим, на нашу думку, критерієм диференціації стадій кризового розвитку підприємств, з економічної точки зору, є інтервал часу до моменту банкрутства. Цей критерій нами виявлено, в процесі дослідження модельного прогнозування небезпеки банкрутства У. Бівера. Перевагу підходу до диференціації стадій кризового розвитку за критерієм інтервалу часу до моменту банкрутства вбачаємо в тому, що він дає можливість розглядати банкрутство як крайню стадію в хронологічному порядку виникнення і накопичення кризових явищ на підприємстві.

Незважаючи на те, що багато положень, наявних у концепції стадійності кризового розвитку підприємства вже відомі сучасній теорії управління, до теперішнього часу вони перебували в роз'єднаному стані і раніше не піддавалися тому системному узгодженню, не отримували єдиного відображення в рамках однієї об'єднуючої їх концепції, все це не давало можливості так повно охопити економічні та правові особливості формування ефективного внутрішнього механізму антикризового фінансового менеджменту

і свідомо використовувати знання про них для протидії кризовому розвитку і небезпеці банкрутства підприємств. При виявленні закономірностей виникнення кризи і небезпеки банкрутства може зайняти розвиток концепції фінансової рівноваги підприємства. Головна ідея полягає в тому, що джерелом кризового розвитку і небезпеки банкрутства є порушення фінансової рівноваги підприємства, яка залежить від циклічного характеру економічного розвитку підприємства, що відображає закономірність процесу відтворення і обрання серед альтернативних управлінських рішень одного пріоритетного.

Фінансова рівновага підприємства використовується переважно лише для досягнення традиційних цілей підприємств. Як правило, під фінансовою рівновагою підприємства розуміється співвідношення між окремими фінансовими параметрами. Розширення сфери застосування концепції фінансової рівноваги підприємства за рахунок її використання в антикризовому управлінні має позитивний результат для формування ефективного внутрішнього механізму антикризового фінансового менеджменту і сприяє протидії кризовому розвитку і небезпеці банкрутства підприємств.

Основна роль в системі антикризового управління підприємства належить широкому використанню внутрішніх механізмів фінансової стабілізації. Це пов'язано з тим, що успішне використання цих механізмів дозволяє не тільки зняти фінансовий стрес та загрозу банкрутства, але й значною мірою позбавити підприємство від залежності щодо використання позикового капіталу та прискорити темпи його економічного розвитку [3].

Розробці заходів фінансової стабілізації підприємства передують діагностика фінансового стану підприємства. Експрес-діагностика фінансового стану підприємства характеризує систему регулярної оцінки кризових параметрів фінансового розвитку підприємства, здійснюваних на базі даних його фінансового обліку по стандартних алгоритмах аналізу. Основною метою експрес-діагностики є попередня оцінка масштабів кризового стану підприємства.

Наступний етап – фундаментальна діагностика фінансового стану підприємств, основними цілями якої є: поглиблення результатів оцінки фінансового стану підприємств, отриманих в експрес-діагностиці; оцінка і прогнозування здатності підприємств до запобігання загрози банкрутства за рахунок внутрішнього фінансового потенціалу [1,2,8].

Найбільш вірним є системний підхід до цього процесу, коли антикризове управління трактується як цілий комплекс взаємозалежних заходів від діагностики кризи до застосування особливих заходів для його запобігання й подолання. На підставі глибокого аналізу фінансово-господарчої діяльності підприємства виявляються фактори, які приводять підприємство до кризи, далі вони зазначаються в плані зовнішнього управління. Крім того, в цей план (стабілізаційну програму) входить комплекс заходів, спрямованих на відновлення платоспроможності підприємства. Саме тут починають проявлятися принципові відмінності антикризового управління від звичайного. Ці відмінності полягають у зміні критеріїв прийняття рішень у рамках «нормального» управління даних критерій можна звести до досягнення стратегічних цілей розвитку в довгостроковому аспекті, й максимізації прибутку в короткостроковому. При переході підприємства в кризовий стан у довгостроковому аспекті метою є повна фінансова стабілізація, а в короткостроковому аспекті критерієм стає максимізація або економія коштів.

Фінансова стабілізація підприємства в умовах кризової ситуації послідовно здійснюється за такими основними етапами:

1. Усунення неплатоспроможності. Якою б мірою не оцінювався за результатами діагностики банкрутства масштаб кризового стану підприємства, найбільш невідкладною задачею в системі заходів його фінансової стабілізації є відновлення здатності до здійснення платежів за своїми невідкладними фінансовими зобов'язаннями з тим, щоб унеможливити банкрутство.

2. Відновлення фінансової стійкості (фінансової рівноваги). Хоча неплатоспроможність підприємства може бути усунена протягом короткого періоду за рахунок здійснення ряду «аварійних» фінансових операцій, причини, які генерують неплатоспроможність, можуть залишатися незмінними, тому ймовірним є не відновлення до безпечного рівня фінансової стійкості підприємства. Тому відновлення фінансової стійкості дозволить усунути загрозу банкрутства не тільки в короткому, але й у відносно тривалішому часовому періоді.

3. Забезпечення фінансової рівноваги в довгостроковому періоді. Повна фінансова стабілізація досягається тільки тоді, коли підприємство забезпечило довгострокову фінансову рівновагу в процесі свого майбутнього економічного розвитку, тобто створило передумови стабільного досягнення середньозваженої вартості використаного капіталу і постійного зростання своєї ринкової

вартості. Ця задача потребує прискорення темпів економічного розвитку на основі внесення певних коректив в окремі параметри фінансової стратегії підприємства. Скоригована (з урахуванням сприятливих факторів) фінансова стратегія підприємства повинна забезпечувати високі темпи стійкого зростання обсягів його операційної діяльності при одночасній нейтралізації загрози банкрутства в майбутньому періоді [2].

Основна роль у системі антикризового управління підприємств відводиться широкому використанню внутрішніх механізмів фінансової стабілізації. Це пов'язано з тим, що успішне використання цих механізмів дозволяє не тільки зняти фінансовий стрес загрози банкрутства, але й значною мірою позбавити підприємство від залежності використання позикового капіталу прискорити темпи його економічного розвитку [3,9].

Кожному етапу фінансової стабілізації підприємства відповідають певні внутрішні механізми, які на практиці фінансового менеджменту прийнято поділяти на оперативний, тактичний та стратегічний (рис. 5.5.2). Ці механізми фінансової стабілізації мають «захисний» або «наступаючий» характер.



Рис. 5.5.2 Внутрішні механізми фінансової стабілізації підприємства

Оперативний механізм фінансової стабілізації являє собою систему заходів, спрямовану на зменшення розміру поточних

зовнішніх і внутрішніх фінансових зобов'язань підприємства у короткостроковому періоді, та на збільшення суми грошових активів, що забезпечуватимуть довгострокове погашення цих зобов'язань.

Принцип «відсікання зайвого», який покладено в основу цього механізму, визначає необхідність зменшення розмірів як поточних потреб (що спричиняють виникнення відповідних фінансових зобов'язань), так і окремих видів ліквідних активів (з метою їх термінової конверсії в грошову форму).

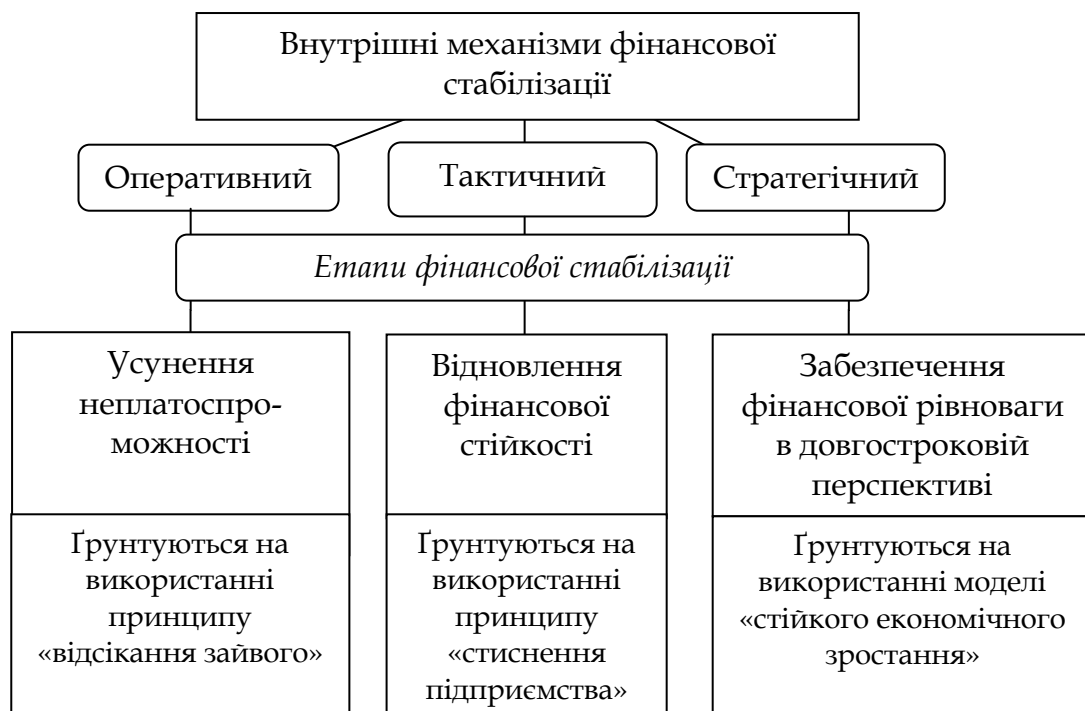
Вибір відповідного напрямку реалізації оперативного механізму фінансової стабілізації диктується характером реальної платоспроможності підприємства, індикатором якої є коефіцієнт чистої поточної платоспроможності. На відміну від традиційного коефіцієнта поточної платоспроможності підприємства, він потребує додаткового корегування, а саме: зі складу оборотних активів виключається така неліквідна (в короткостроковому періоді) їх частина: безнадійна дебіторська заборгованість; неліквідні запаси товарно-матеріальних цінностей; витрати майбутніх періодів.

Зі складу короткострокових фінансових зобов'язань виключається їх внутрішня частина, що може бути перенесена на період завершення фінансової стабілізації: розрахунки за нарахованими дивідендами і процентами, які підлягають виплаті; розрахунки з дочірніми підприємствами (філіалами).

На основі внесення цих коректив коефіцієнт чистої поточної платоспроможності визначається за формулою:

$$K_{чпп} = \frac{ЗА - ЗА_n}{\sum_{j=1}^n KФЗ_j - \sum_{\beta n} KФЗ_{\beta n}} \quad (5.5.1)$$

де $K_{чпп}$ – коефіцієнт чистої поточної платоспроможності підприємства в умовах його кризового стану;

$ЗА$ – сума всіх оборотних активів підприємства;

$ЗА_n$ – сума неліквідних (в короткостроковому періоді) оборотних активів підприємства;

$KФЗ_j$ – сума всіх короткострокових (поточних) фінансових зобов'язань підприємства;

$KФЗ_{\beta n}$ – сума внутрішніх короткострокових (поточних) фінансових зобов'язань підприємства, погашення яких може бути відкладено до його фінансової стабілізації.

З урахуванням значення коефіцієнта чистої поточної платоспроможності підприємства напрями реалізації оперативного механізму його фінансової стабілізації можуть бути представлені за допомогою такої схеми (рис. 5.5.3). Як видно зі схеми, основним призначенням оперативного механізму фінансової стабілізації є забезпечення збалансування грошових активів і короткострокових фінансових зобов'язань підприємства, що досягається різними методами залежно від умов реального фінансового стану підприємства.



Рис 5.5.3 Основні напрями реалізації оперативного механізму фінансової стабілізації підприємства

Прискорена ліквідність оборотних активів, яка забезпечує зростання позитивного грошового потоку в короткостроковому періоді, досягається за рахунок таких основних заходів:

- ліквідація портфеля короткострокових фінансових вкладів;
- прискорення інкасації дебіторської заборгованості;
- зниження періоду надання товарного (комерційного) кредиту;
- збільшення розміру цінової знижки при здійсненні готівкового розрахунку за реалізовану продукцію;
- зниження розміру страхових запасів товарно-матеріальних цінностей тощо.

Прискорене часткове дезінвестування необоротних активів, що забезпечує зростання позитивного грошового потоку в короткостроковому періоді, досягається за рахунок таких основних заходів:

- реалізація високоліквідної частини довгострокових фінансових інструментів інвестиційного портфеля;
- проведення операцій зворотного лізингу, в процесі якого раніше придбані у власність основні засоби продаються

лізингодавцю з одночасним оформленням договору їх фінансового лізингу;

– оренда обладнання (що в докризовому періоді планували придбати з метою оновлення основних засобів) тощо.

Прискорене скорочення розміру короткострокових фінансових зобов'язань, які забезпечують зменшення обсягу від'ємного грошового потоку в короткостроковому періоді, досягається за рахунок таких основних заходів:

- пролонгації короткострокових фінансових кредитів;
- реструктуризації портфеля короткострокових фінансових кредитів з переведенням деяких кредитів у довгострокові;
- збільшення термінів користування наданими постачальниками товарними (комерційними) кредитами;
- відстрочка розрахунків за окремими формами внутрішньої кредиторської заборгованості підприємства тощо.

Вибір відповідного напрямку оперативного механізму фінансової стабілізації диктується характером реальної неплатоспроможності підприємства, індикатором якого є коефіцієнт чистої поточної платоспроможності. Основним змістом оперативного механізму фінансової стабілізації є забезпечення збалансування грошових активів і короткострокових фінансових зобов'язань підприємства, що досягається різними методами залежно від умов реального фінансового стану підприємства.

Мета цього етапу фінансової стабілізації вважається досягнутою, якщо усунута поточна неплатоспроможність підприємства, тобто обсяг надходження грошових коштів перевищив обсяг невідкладних фінансових зобов'язань у короткостроковому періоді. Це означає, що загроза банкрутства підприємства в поточному періоді ліквідована.

Тактичний механізм фінансової стабілізації являє собою систему заходів, які направлені на досягнення точки фінансової рівноваги підприємства в майбутньому. Мета цього етапу фінансової стабілізації вважається досягнутою, якщо підприємство вийшло на рубіж фінансової рівноваги, що передбачено цільовими показниками фінансової структури і забезпечує його фінансову стійкість.

Стратегічний механізм фінансової стабілізації являє системою заходів, спрямованих на підтримку досягнутої фінансової рівноваги підприємства в довгостроковому періоді. Він базується на використанні моделі стійкого економічного зростання підприємства, що забезпечується параметрами його фінансової стратегії.

Модель стійкого економічного розвитку є регулятором та оптимізатором обсягу операційної діяльності, що забезпечує приріст обсягу реалізації продукції, або в оберненому її варіанті – регулятором основних параметрів фінансового розвитку підприємства. Вона дозволяє закріпити досягнуту на попередньому етапі антикризового управління підприємством фінансову рівновагу в довгостроковій перспективі його економічного розвитку.

Стійке економічне зростання підприємства забезпечується основними заходами його фінансового розвитку, успішність яких може бути оцінена за допомогою таких індикаторів:

- політикою максимізації ефективності діяльності підприємства (коефіцієнт рентабельності реалізації продукції);
- політикою розподілу прибутку (коефіцієнт капіталізації чистого прибутку);
- політикою формування структури капіталу (коефіцієнт фінансового левериджу) або відповідною політикою фінансування активів (коефіцієнт левериджу активів);
- політикою формування складу активів (коефіцієнт оборотності активів).

Змінюючи будь-який з перерахованих аспектів фінансової стратегії підприємства, можна досягнути прийнятних темпів його економічного розвитку. Всі параметри моделі стійкого економічного зростання є змінними в часі, тому з метою забезпечення фінансової рівноваги підприємства, вони повинні періодично корегуватися з урахуванням внутрішніх умов його розвитку, зміни кон'юнктури фінансового і товарного ринків та інших факторів зовнішнього середовища. Розглянуті механізми антикризового управління свідчать про широкий діапазон можливостей фінансової стабілізації підприємства за рахунок використання її внутрішніх механізмів.

Отже, фінансовий менеджмент підприємства в кризових умовах господарювання представляє собою особливий режим виконання функцій фінансового управління, який полягає в організації фінансової роботи на підприємстві з урахуванням необхідності профілактики та нейтралізації фінансової кризи. Головне завдання антикризового фінансового менеджменту полягає в ефективному використанні фінансового механізму з метою запобігання банкрутству та забезпечення фінансового оздоровлення підприємства.

Розглянуті етапи та методи антикризового фінансового менеджменту свідчать про широкий діапазон можливостей фінансової стабілізації підприємства за рахунок використання її

внутрішніх механізмів та оптимізації прийняття управлінських рішень. Виділені групи причин кризи на підприємстві вказують, що більшість криз на підприємствах виникають через такий внутрішню кризу управління. Для формування ефективного внутрішнього механізму антикризового фінансового менеджменту на підприємстві необхідне використання його зв'язку із загальною системою управління на підприємстві, розмежування стадій кризового розвитку і узгодження їх з видами банкрутства, а також взаємозв'язок загального результату кризового розвитку організації.

Запропоновані механізми антикризового фінансового управління дозволяють удосконалити систему фінансового менеджменту на підприємстві та досягти кращих результатів у найкоротші терміни. Окреслені умови оптимальної реалізації кожного з механізмів дозволяють здійснити вибір з урахуванням ситуації, в якій знаходиться підприємство, а наведені індикатори дозволяють оцінити стійкість економічного зростання підприємства.

РОЗДІЛ 6

СТАЛИЙ РОЗВИТОК СОЦІАЛЬНОЇ СФЕРИ: ПРІОРИТЕТНІ ЗАВДАННЯ ТА ЗАХОДИ

6.1. Фінансування стратегічних напрямів соціальної політики в контексті сталого розвитку

(І. М. Пріхно)

Нової парадигмою розвитку сучасного суспільства є «сталий розвиток». Зауважимо, що сталий розвиток – це форма взаємодії суспільства і природи, при якій забезпечується виживання людства та збереження навколишнього середовища, нинішні покоління забезпечують свої життєві потреби, не позбавляючи майбутні покоління можливості також задовольняти власні потреби [1].

Одним з основних завдань політики сталого розвитку є забезпечення збалансованого соціально-економічного зростання в країні. Зауважимо, що Указом Президента України від 12.01.2015 р. було схвалено Стратегію сталого розвитку «Україна-2020». Метою Стратегії є впровадження в Україні європейських стандартів життя та вихід України на провідні позиції у світі.

Також у Стратегії визначено основні вектори, за якими буде здійснюватися рух уперед:

–вектор розвитку – це забезпечення сталого розвитку держави, проведення структурних реформ та, як наслідок, підвищення стандартів життя. Україна має стати державою з сильною економікою та з передовими інноваціями;

–Україна має стати державою, що здатна захистити свої кордони та забезпечити вектор безпеки – це забезпечення гарантій безпеки держави, бізнесу та громадян, захищеності інвестицій і приватної власності. мир не тільки на своїй території, а й у європейському регіоні;

–вектор відповідальності – це забезпечення гарантій, що кожен громадянин, незалежно від раси, кольору шкіри, політичних, релігійних та інших переконань, статі, етнічного та соціального походження, майнового стану, місця проживання, мовних або інших

ознак, матиме доступ до високоякісної освіти, системи охорони здоров'я та інших послуг в державному та приватному секторах;

– вектор гордості – забезпечення взаємної поваги в суспільстві, гордості за власну державу, її історію, культуру, науку, спорт.

Згідно Стратегії сталого розвитку «Україна – 2020» передбачено реалізацію 62 реформ та програм розвитку держави, в т.ч. і розвитку соціальної сфери, зокрема, реформи соціального захисту, системи охорони здоров'я, освіти, програми популяризації фізичної культури та спорту, здорового способу життя та довголіття, реформи державної політики у сфері культури та у сфері спорту [2].

Таким чином, враховуючи бажання України запроваджувати європейські стандарти життя та прийняття основних завдань сталого розвитку, необхідно здійснити реформування стратегічних напрямків соціальної політики та удосконалити механізми їх фінансового забезпечення.

Згідно Положення про Міністерство соціальної політики України, основними його завданнями є:

1) забезпечення формування та реалізації державної соціальної політики:

– у сфері праці, зайнятості населення та трудової міграції, трудових відносин, загальнообов'язкового державного соціального та пенсійного страхування, соціального діалогу, соціального захисту, волонтерської діяльності, з питань сім'ї та дітей, оздоровлення та відпочинку дітей, усиновлення та захисту прав дітей, запобігання насильству в сім'ї, протидії торгівлі людьми, захисту прав депортованих за національною ознакою осіб, які повернулися в Україну, забезпечення рівних прав та можливостей жінок і чоловіків, надання гуманітарної допомоги, соціальних послуг особам, окремим соціальним групам, які перебувають у складних життєвих обставинах і не можуть самостійно їх подолати;

– щодо соціального захисту, зокрема інвалідів, осіб, на яких поширюється дія Закону України «Про статус ветеранів війни, гарантії їх соціального захисту», ветеранів праці, ветеранів військової служби, жертв нацистських переслідувань, дітей війни та жертв політичних репресій;

2) забезпечення формування та реалізації державної політики:

– щодо пенсійного забезпечення та ведення обліку осіб, які підлягають загальнообов'язковому державному соціальному страхуванню;

– щодо соціального захисту ветеранів війни та учасників антитерористичної операції, зокрема забезпечення їх психологічної

реабілітації, санаторно-курортного лікування, технічними та іншими засобами реабілітації, житлом, надання освітніх послуг, організації поховання, соціальної та професійної адаптації військовослужбовців, які звільняються, осіб, звільнених з військової служби, та учасників антитерористичної операції;

– у сфері промислової безпеки, охорони праці, гігієни праці, поводження з вибуховими матеріалами, здійснення державного гірничого нагляду;

– щодо здійснення державного нагляду та контролю за додержанням вимог законодавства про працю, зайнятість населення, загальнообов'язкове державне соціальне страхування в частині призначення, нарахування та виплати допомоги, компенсацій, надання соціальних послуг та інших видів матеріального забезпечення з метою дотримання прав і гарантій застрахованих осіб;

– щодо забезпечення державних соціальних стандартів та державних соціальних гарантій для населення [3].

Слід зазначити що весь комплекс напрямів соціальної політики держави є дещо ширшим та включає додатково систему освіти та охорони здоров'я.

Відповідно, модернізація фінансування соціальної сфери може бути здійснена лише за умов перегляду способів реалізації соціальної політики. Узагальнити напрями такої політики та їх бажаний стан можемо у формі схеми (рис. 6.1.1).

Пріоритетними напрямами реформування соціальної політики, на нашу думку, є:

– сприяння позитивним тенденціям зміни демографічної ситуації;

– сприяння інтелектуальному та особистісному розвитку населення;

– сприяння підвищенню загального рівня життя населення;

– інтеграція приватного сектору економіки в систему соціального забезпечення;

– створення рівних та соціально справедливих умов для населення з різними потребами;

– сприяння становленню гомоцентричної та соціально-орієнтованої стратегії розвитку держави.

Визначивши пріоритетні напрями реформування соціальної політики, постає питання про їх реалізацію, що, в першу чергу, потребує залучення фінансових ресурсів.



Рис. 6.1.1 Реформування стратегічних напрямів соціальної політики

Проаналізуємо стан фінансового забезпечення соціальної сфери в Україні. Узагальнений аналіз фінансового забезпечення соціального захисту населення, який дозволяє виявити загальний

обсяг фінансування та оцінити роль кожного інституту фінансування соціального захисту, наведено у табл. 6.1.1.

Таблиця 6.1.1

**Загальний обсяг видатків на соціальну сферу України
у 2010-2015 рр.**

		2010	2011	2012	2013	2014	2015
Державний бюджет України	млн. грн.	112887,7	105113,4	122904,2	137578,5	124682,8	151976,7
	%	24,9	21,6	21,6	22,8	21,1	22,3
Місцеві бюджети України	млн. грн.	133723,0	154714,4	196079,5	195826,3	202011,5	241225,3
	%	29,5	31,8	34,5	32,5	34,1	35,4
Пенсійний фонд України	млн. грн.	191472,7	210714,4	233695,9	250350,0	243477,9	265667,8
	%	42,3	43,3	41,1	41,6	41,1	39,0
Фонд загальнообов'язкового державного соціального страхування України на випадок безробіття	млн. грн.	6856,8	8197,1	6935,2	7948,1	6883,7	7840,5
	%	1,5	1,7	1,2	1,3	1,2	1,2
Фонд соціального страхування з тимчасової втрати працездатності	млн. грн.	8191,1	7559,2	9283,1	10625,7	9180,9	6930,4
	%	1,8	1,6	1,6	1,8	1,6	1,0
Фонд соціального страхування від нещасних випадків на виробництві та професійних захворювань України	млн. грн.	4048,4	4638,5	5731,0	7266,9	5921,9	7092,0
	%	0,9	1,0	1,0	1,2	1,0	1,0
Всього видатків на соціальну сферу	млн. грн.	453131,3	486298,5	568898,0	602328,6	592158,7	680732,7
	%	100,0	100,0	100,0	100,0	100,0	100,0

Джерело: офіційні сайти соціальних фондів.

Таким чином, узагальнивши обсяги видатків на фінансування соціальної сфери в Україні за рахунок бюджетних і позабюджетних установ, можна констатувати, що бюджетне фінансування соціальної сфери є основним джерелом фінансування – близько 55 %. Так, видатки Державного бюджету України на соціальну сферу становили 24,9-22,3 % загального обсягу фінансування соціальної сфери у 2010-2015 рр. відповідно. Видатки місцевих бюджетів децю збільшилися і становили 29,5 % у 2010 р. і 35,4 % у 2015 р., тобто зросли на 5,9 відсоткових пункти.

У структурі видатків Державного бюджету України на соціальну сферу значна частка належить видаткам на соціальний захист і соціальне забезпечення.

Так, видатки на соціальний захист і соціальне забезпечення з Державного бюджету України збільшилися з 69311,3 млн. грн. у 2010 р. до 103700,9 млн. грн. у 2015 р., тобто на 34389,6 млн. грн. (на 49,6 %), а їх частка зменшилася з 61,4 % до 42,0 % відповідно, тобто на 19,4 в.п. Варто відзначити, що починаючи з 2013 р. значна частина цієї групи видатків (більше 90 %) належить видаткам на соціальний захист пенсіонерів: 83233,6 млн. грн. у 2013 р. – 94811,6 млн. грн. у 2015 р.

Значно зменшилася питома вага видатків Державного бюджету на освіту: з 25,5 % у 2010 р. до 12,2 % у 2015 р., тобто на 13,3 в.п. В абсолютному вираженні видатки Державного бюджету на освіту практично не змінилися: відбулося незначне зростання з 288807,5 млн. грн. у 2013 р. до 30184,8 млн. грн. у 2015 р., що становить приріст лише на 4,8 %.

Аналогічна ситуація з фінансуванням охорони здоров'я. Сума видатків Державного бюджету України на охорону здоров'я зросла лише на 2691,3 млн. грн.: з 8759,0 млн. грн. у 2013 р. до 11450,3 млн. грн. (4,6 %) у 2015 р. Питома вага видатків на охорону здоров'я у загальних видатках Державного бюджету зменшилася з 7,8 % до 4,6 %, тобто на 3,2 відсоткових пункти.

Частка різних статей видатків місцевих бюджетів на соціальну сферу протягом 2010-2015 рр. розподілена таким чином:

– видатки на освіту: 51018,5 млн. грн. (38,2 %) у 2010 р. – 84003,5 млн. грн. (34,8 %) у 2015 р.;

– видатки на охорону здоров'я: 35986,3 млн. грн. (26,9 %) у 2010 р. – 59541,1 млн. грн. (24,7 %) у 2015 р.;

– видатки на соціальний захист і соціальне забезпечення: 35986,3 млн. грн. (26,9 %) у 2010 р. – 72638,9 млн. грн. (30,1 %) у 2015 р.

Кошти Пенсійного фонду України, які витрачаються на фінансування соціальної сфери, є також вагомим джерелом фінансових ресурсів. Їх частка у загальному обсязі фінансування становила 42,3 % у 2010 р. і 39,0 % у 2015 р.

Основу видатків Пенсійного фонду України становлять видатки за рахунок власних коштів Пенсійного фонду. Таким чином, протягом 2010-2015 рр. видатки Пенсійного фонду України за рахунок власних джерел збільшилися з 154754,9 млн. грн. у 2010 р. до 210766,6 млн. грн. у 2015 р., тобто на 56011,7 млн. грн. (на 36,2 %). Зауважимо, що у бюджеті Пенсійного фонду України на 2017 р.

передбачено подальше зростання видатків до 226112,5 млн. грн., тобто на 15345,9 млн. грн. (на 7,3 %).

Питома вага власних джерел фінансування Пенсійного фонду України становить близько 80 % загальних видатків Пенсійного фонду України.

Аналіз видатків Пенсійного фонду України за рахунок власних джерел у 2015 р. свідчить про таке:

–витрати на пенсійне забезпечення – 199,3 млн. грн., що на 54,4 млн. грн. (на 37,5 %) більше порівняно з 2010 р.;

–витрати на інші соціальні допомоги – 5,3 млн. грн., що на 3,1 млн. грн. (на 140,9 %) більше, ніж у 2010 р.;

–адміністративні витрати – 2,2 млн. грн., тобто порівняно з 2010 р. більше на 1,0 млн. грн. (на 83,3 %).

Видатки Пенсійного фонду України за рахунок асигнувань з Державного бюджету України збільшилися з 36296,1 млн. грн. у 2010 р до 54832,8 млн. грн. у 2015 р., тобто на 185363,7 млн. грн. (на 51,0 %). Питома вага видатків Пенсійного фонду за рахунок коштів Державного бюджету України збільшилася з 18,96 % у 2010 р. до 20,63 % у 2015 р., тобто на 0,67 відсоткових пункти.

Видатки Пенсійного фонду України за рахунок коштів фондів соціального страхування у 2010-2012 рр. становили 421,8–525,1 млн. грн. Протягом 2013-2015 р. видатки за рахунок фондів соціального страхування зменшилися до 68,4 млн. грн., а в 2017 р. заплановано припинення відрахувань коштів фондів соціального страхування до Пенсійного фонду України.

Зауважимо, що фонди соціального страхування займають незначні позиції щодо фінансування соціальної сфери. Так, видатки Фонду загальнообов'язкового державного соціального страхування України на випадок безробіття становили 1,5 % загального обсягу фінансування у 2010 р. (6856,8 млн. грн.), а у 2015 р. питома вага зазначеного показника зменшилася на 0,3 відсоткових пункти і становила 1,2 % (7840,5 млн. грн.).

Основним напрямом витрачання коштів Фондом загальнообов'язкового державного соціального страхування України на випадок безробіття є видатки на матеріальне забезпечення та соціальні послуги, які збільшилися з 4770,1 млн. грн. у 2010 р. до 6398,2 млн. грн. у 2015 р., тобто на 1628,0 млн. грн. (на 34,1 %). Інші статті видатків є незначними. Питома вага видатків на матеріальне забезпечення та соціальні послуги у загальних видатках Фонду має тенденцію до зростання: з 69,57 % у 2010 р. до 81,60 % у 2015 р. (на 12,03 відсоткових пункти).

Значна частина коштів витрачається Фондом на утримання та забезпечення діяльності виконавчої дирекції, її робочих органів, Інституту підготовки кадрів державної служби зайнятості, управління Фондом. Відзначимо, що адміністративні витрати Фонду збільшилися з 1061,3 млн. грн. у 2010 р. до 1254,9 млн. грн. у 2015 р. (на 18,2 % або на 193,6 млн. грн.). По структурі адміністративні витрати зросли з 15,48 % до 16,01 % відповідно (на 0,53 відсоткових пункти).

Питома вага витрат на соціальну сферу Фонду соціального страхування з тимчасової втрати працездатності зменшилася з 1,8 % у 2010 р. (8191,1 млн. грн.) до 1,0 % (6930,4 млн. грн.).

Основною статтею видатків є виплати допомоги по тимчасовій непрацездатності. Ці видатки зменшилися з 4535,3 млн. грн. у 2010 р. до 4111,4 млн. грн. у 2015 р., тобто на 424,0 млн. грн.) на 9,3 %.

Частка видатків на допомогу по тимчасовій непрацездатності становить більше 50 % загального обсягу видатків Фонду. У 2010 р. питома ваги виплат допомоги по тимчасовій непрацездатності становила 55,37 %, а у 2015 р. збільшилася до 59,32 % (на 3,95 в.п.).

Значні кошти також виділяються на допомогу по вагітності та пологах. Так, у 2010 р. сума виплат по вагітності та пологах становила 1583,3 млн. грн. (19,33 % загального обсягу видатків Фонду), а у 2015 р. видатки збільшилися до 2147,5 млн. грн. (30,99 % загального обсягу фінансування). Як бачимо, фінансування збільшилося на 35,6 % (на 564,2 млн. грн.), а по структурі – на 11,66 в.п.

Виплати допомоги на поховання протягом досліджуваного періоду були незначними. Їх питома вага у загальних видатках Фонду становить близько 0,3-0,35 %, що в абсолютному вираженні становить близько 25-35 млн. грн.

Щодо Фонду соціального страхування від нещасних випадків на виробництві та професійних захворювань України, то частка витрат цього Фонду збільшилася з 0,9 % у 2010 р. до 1,0 % у 2015 р., тобто всього на 0,1 відсотковий пункт, незважаючи на збільшення видатків Фонду на 75,2 % – з 4048,4 млн. грн. до 7092,0 млн. грн.

Основним напрямом витрачання коштів Фонду є видатки на відшкодування шкоди, заподіяної працівникові внаслідок ушкодження його здоров'я або в разі його смерті, які збільшилися з 3471,0 млн. грн. у 2010 р. до 6319,3 млн. грн. у 2015 р., тобто на 2848,3 млн. грн. (на 82,1 %). Щодо частки видатків на відшкодування шкоди, заподіяної працівникові внаслідок ушкодження його здоров'я або в разі його смерті, то вона становить близько 90 % від загального обсягу видатків Фонду: 85,74 % у 2010 р. –

89,10 % у 2015 р., тобто збільшилася на 3,36 в.п.

Видатки на медичну, професійну та соціальну реабілітацію потерпілих на виробництві збільшилися з 218,6 млн. грн. у 2010 р. до 308,7 млн. грн. у 2015 р., тобто на 90,1 млн. грн., або на 41,2 %. Натомість, питома вага цієї групи видатків протягом 2010-2015 рр. зменшилася з 5,40 % до 4,35 %, тобто на 1,05 відсоткових пункти.

Зовсім незначними є видатки на профілактику нещасних випадків на виробництві та професійних захворювань: їх обсяг становив лише 8,0 млн. грн. у 2010 р. та збільшився до 12,3 млн. грн. у 2015 р. (на 4,3 млн. грн. або на 53,8 %).

Отже, можна констатувати, що кошти Державного та місцевих бюджетів і кошти Пенсійного фонду України відіграють вагомую роль у забезпеченні соціального захисту населення України. У той же час видатки фондів соціального страхування є мізерними.

Відповідно до окреслених пріоритетних векторів та стратегічних напрямів реформування соціальної політики держави та враховуючи результати виконаного дослідження, можемо сформулювати стратегію модернізації її фінансування. Така стратегія має забезпечувати досягнення основної мети – ефективне використання обмежених бюджетних ресурсів, що здатні забезпечити реалізацію соціальної політики.

Згідно поставленої мети встановлюються цілі фінансування:

- задоволення потреб соціально-незахищених верств населення;
- підвищення духовного, культурного, інтелектуального рівня населення;
- досягнення мети окремих соціальних проектів в умовах обмежених фінансових ресурсів;
- скорочення обсягу та частки у загальній структурі видатків на фінансування соціальної сфери.

Одним з основних компонентів стратегії модернізації фінансування соціальної сфери є оптимізація рівнів фінансування соціальної сфери з метою нівелювання негативного впливу міжбюджетних трансфертів. Не менш важливим стратегічним напрямом є зміщення основного акценту в джерелах фінансування, тобто із бюджетного на приватний сектор.

Запропоновані компоненти стратегії охоплюють найбільш актуальні напрями модернізації системи фінансування. Проте, якщо говорити про наслідки їх впровадження в довгостроковій перспективі варто говорити про перспективні трансформації. У зв'язку з цим постає потреба включення наступного елементу стратегії – оптимізація інституційного компоненту соціальної сфери

з метою скорочення поточних витрат бюджету. І, як наслідок, така стратегія повинна визначати вплив на бюджетну політику та бажані напрями її реформування.

Результатом реалізації такої стратегії, на нашу думку, стане досягнення довгострокових перспективних цілей, котрі відповідають новим соціальним стандартам життя, що визначені Національною академією наук України:

- забезпечення зростання заробітної плати як дієвого стимулу трудової активності, а отже й економічного зростання;
- реформування пенсійного забезпечення, запровадження новітніх форм пенсійного страхування;
- зменшення економічно необґрунтованої нерівності населення за доходами, ліквідація крайніх форм бідності;
- забезпечення соціальної мобільності молоді, формування кадрового резерву країни через програми «соціальних ліфтів»;
- створення ефективної системи соціального захисту населення, що діятиме на переважно адресних засадах;
- спрямування державних фінансових ресурсів на пріоритетні напрями розвитку соціальної сфери;
- збереження та розвиток соціальної інфраструктури (насамперед у сільських населених пунктах);
- підтримка добробуту сімей з дітьми, формування системи суспільних та особистих цінностей, орієнтованих на сім'ю з двома й більше дітьми;
- удосконалення житлової політики, упорядкування механізму надання доступного соціального житла;
- надання молодим сім'ям цільових довгострокових кредитів для купівлі та будівництва житла, підвищення ефективності механізму кредитування молодих сімей залежно від чисельності дітей у сім'ї;
- підвищення якості та ефективності надання послуг соціальної сфери;
- впровадження засобів заохочення до участі суб'єктів господарювання у вирішенні завдань соціального розвитку на місцевому та загальнодержавному рівнях [4].

Недостатність бюджетного фінансування більшості соціальних галузей пов'язана із низкою чинників:

- недосконалість законодавчого регулювання прав органів місцевого самоврядування щодо здійснення повноважень у сфері соціального забезпечення;

- відсутність реально гарантованих зобов'язань держави щодо фінансового забезпечення соціальної сфери на місцевому рівні;
- неефективність механізмів витрачання коштів місцевих бюджетів;
- розпорошеність бюджетних ресурсів та неможливість концентрації фінансових ресурсів на пріоритетних напрямках соціального розвитку територіальних громад;
- відсутність реальних механізмів для пошуку та залучення додаткових джерел фінансових ресурсів розвитку соціальної інфраструктури на рівні місцевих органів влади [4].

Практика економічно розвинених країн доводить, що для реалізації соціальних функцій необхідно активно залучати інвестиції приватного сектору. Укладення угод із приватними інвесторами про фінансування соціальних проектів дозволяє здійснювати влиття позабюджетних ресурсів у розвиток соціальної інфраструктури та окреслює коло відповідальності сторін, з метою уникнення ризиків. Фінансові ресурси приватного сектору можуть залучатись до фінансування соціальної інфраструктури за принципом співфінансування витрат разом з бюджетом. Це можливо лише за умови створення механізмів ефективної мотивації приватних інвесторів шляхом надання їм певних гарантій. Внаслідок залучення приватних інвестицій як фінансового ресурсу розвитку соціальної інфраструктури та налагодження взаємоз'язків між соціальною сферою та приватним сектором, відбувається встановлення партнерських відносин між приватним сектором, владою та громадськістю.

Така співпраця дозволяє вирішити існуючі проблеми та надає безумовні переваги для держави:

- можливість розширення мережі інфраструктурних об'єктів та збільшення доступу населення до соціальних благ;
- вдосконалення та розвиток соціальної захищеності населення;
- можливість розвитку низькорентабельних сфер надання послуг населенню;
- можливість підтримання громадських ініціатив, інноваційних проектів, розвиток соціальної та творчої активності населення, їх спрямування на економічне зростання країни [5].

Отже, вважаємо, що реалізація запропонованої стратегії модернізації фінансування соціальної сфери сприятиме виконанню одного із основних завдань сталого розвитку – забезпечення збалансованого соціально-економічного зростання в Україні.

6.2. Моделі фінансового забезпечення розвитку соціальної сфери регіону

(В. А. Шпильовий)

В сучасних умовах мсоціально-економічного розвитку стратегічними завданнями, що забезпечують розвиток соціальної сфери регіону є :

1. Створення сприятливого інвестиційного клімату, що дозволяє інтенсифікувати залучення коштів комерційних організацій та іноземних інвесторів в окремі галузі, організації та підприємства соціальної сфери. Це в свою чергу передбачає створення правової бази, системи соціально-економічних заходів зі стимулювання інвесторів, формування комплексу організаційних процедур, що регламентують дії всіх зацікавлених учасників (інвесторів, державних структур, місцевих органів влади, населення та ін.) на даному сегменті ринку.

2. Своєчасне та в повному обсязі виконання рішень законодавчих і виконавчих органів влади з питань соціальної політики у сфері фінансового забезпечення.

3. Згладжування за допомогою активної політики та фінансових механізмів протиріч в соціальній сфері.

4. Участь у підготовці регіональних розділів державних цільових соціальних та інвестиційних програм.

5. Досягнення комплексності у вирішенні окремих соціальних проблем, в першу чергу з метою економії коштів і ресурсів, а також їх ефективного використання.

6. Визначення пріоритетів фінансового забезпечення соціальної сфери, які є найважливішими для конкретного регіону.

В основу формування параметричної моделі фінансового забезпечення соціальної сфери регіону покладена цільова функція ефективності системи інвестиційного забезпечення соціальної сфери регіону (F), яка включає: групу керованих внутрішніх факторів $\{A_i\}$, групу некерованих зовнішніх макроекономічних факторів $\{B_j\}$ і групу частково керованих зовнішніх мікроекономічних чинників $\{C_i\}$. При цьому в кожному з факторів перерахованих груп виділяється корисна («сигнальна») складова s і «шуми» (некорисна) складова n . Цільова функція, що представлена через співвідношення «сигнал/шум» повинна забезпечувати в заданому періоді ΔT максимум економічної ефективності, що оцінюється через потік

фінансових надходжень $\{P_k\}$, при регулюванні за допомогою впливу інвестицій $\{I_g\}$ на повністю керовані внутрішні фактори $\{A_i\}$ (досягнення змін $\{\Delta A_{is}\}$) і частково керовані зовнішні фактори (досягнення змін $\{\Delta C_{ts}\}$) (6.2.1):

$$F(\{A_i\}, \{B_j\}, \{C_t\}, \{P_k\}, \{I_g\}) = \frac{\varphi(\{A_{is}\}, \{B_{js}\}, \{C_{ts}\}, \{P_k\})}{\Psi(\{A_n\}, \{B_{jn}\}, \{C_m\}, \{I_g\})} \xrightarrow{\Delta T} \max \quad (6.2.1)$$

Розроблена схема параметричної моделі системи фінансового забезпечення розвитку соціальної сфери регіону представлена на рис. 6.2.1. Множиною параметрів X в моделі є набір ринкових потреб (x_1, x_2, \dots, x_n) , які соціальна сфера розглядає як об'єкти просування (ринкове замовлення) і включає у власний портфель замовлень (проектів).

Множина X^* є результатом просування продукції, яка включається в портфель замовлень соціальної сфери регіону $(x_1^*, x_2^*, \dots, x_n^*)$ і відображає ступінь задоволення соціальної сфери такою продукцією та відповідність ринковим очікуванням.

Фактично ступінь подібності множини X^* множині X : $X^* \sim X$ відображає ефективність діяльності соціальної сфери регіону з точки зору задоволення ринкового попиту. Множина Y відображає склад та функціональні можливості соціальної сфери регіону через набір модулів (y_1, y_2, \dots, y_m) .

На множині модулів соціальної сфери регіону $Y(y_1, y_2, \dots, y_m)$ впливає група керованих внутрішніх факторів $\{A_i\}$. У цій групі виділяються підгрупи «сигнальних» $\{A_{is}\}$ і «шумових» $\{A_{in}\}$ факторів.

На наступному етапі в групі керованих внутрішніх факторів $\{A_i\}$ виділяється підгрупа інноваційних факторів $\{A_{isq}\}$, що генерує нові «сигнальні» чинники або стимулює існуючі «сигнальні» чинники $\{A_{is}\}$, а також сприяє придушенню «шумових» факторів $\{A_{in}\}$.

На базі виділення множини раціональних інноваційних факторів $\{A_{isq}\}$ в модулі управління фінансовим забезпеченням соціальної сфери регіону y_1 на основі цільової функції ефективності системи фінансового забезпечення соціальної сфери регіону (3.1) формується система інвестиційного забезпечення, що включає джерела зовнішніх потоків інвестицій $\{I_{gw}\}$ і внутрішніх потоків інвестицій $\{I_g\}$.

З урахуванням планів стратегічного розвитку соціальної сфери регіону у розглянутому часовому інтервалі ΔT , на основі умовного ринкового замовлення $X(x_1, x_2, \dots, x_d)$ формується група параметрів $Y_x(y_{x1}, y_{x2}, \dots, y_{xm})$, яка трансформує соціальну сферу регіону до початку виконання конкретних (x_1, x_2, \dots, x_n) і відображає можливості узгодження кожного з n замовлень з кожним з m функціональних модулів соціальної сфери регіону $(y_{x1}, y_{x2}, \dots, y_{xm})$.



Рис. 6.2.1 Параметрична модель системи фінансового забезпечення соціальної сфери регіону

Для вирішення подібних стратегічних завдань у вигляді генерації і керування внутрішніми «сигнальними» інноваційними чинниками $\{A_{isq}\}$ в модулі управління фінансовим забезпеченням соціальної сфери регіону y_1 формується обсяг інвестицій, який в значній мірі визначається зовнішнім потоком залучених інвестицій $\{I_{gw}\}$. Процес реалізації інновацій нерідко демонструє відхилення фактично отриманих результатів X^* від очікуваних X . Для вирішення подібних тактичних завдань у вигляді генерації і керування внутрішніми «сигнальними» інноваційними факторами $\{A_{isq}\}$ в модулі управління фінансовим забезпеченням соціальної сфери регіону y_1 формується обсяг інвестицій, який в значній мірі визначається внутрішнім потоком інвестицій $\{I_{gv}\}$. При цьому в якості індикатора формування і корегування тактичних і стратегічних завдань виступає потік повернення інвестицій $\{I_b\}$.

Таким чином, в параметричній задачі для фіксованої множини завдань замовлень X і відомих множин параметрів функціонування і управління Y_x, W_x визначаються оптимальні параметри моделі соціальної сфери регіону Y :

$$F^*(X, Y, Y_x, W_x, B, C, A, I) = \text{extr } F(X, Y, Y_x, W_x, B, C, A, I) \quad (6.2.2)$$

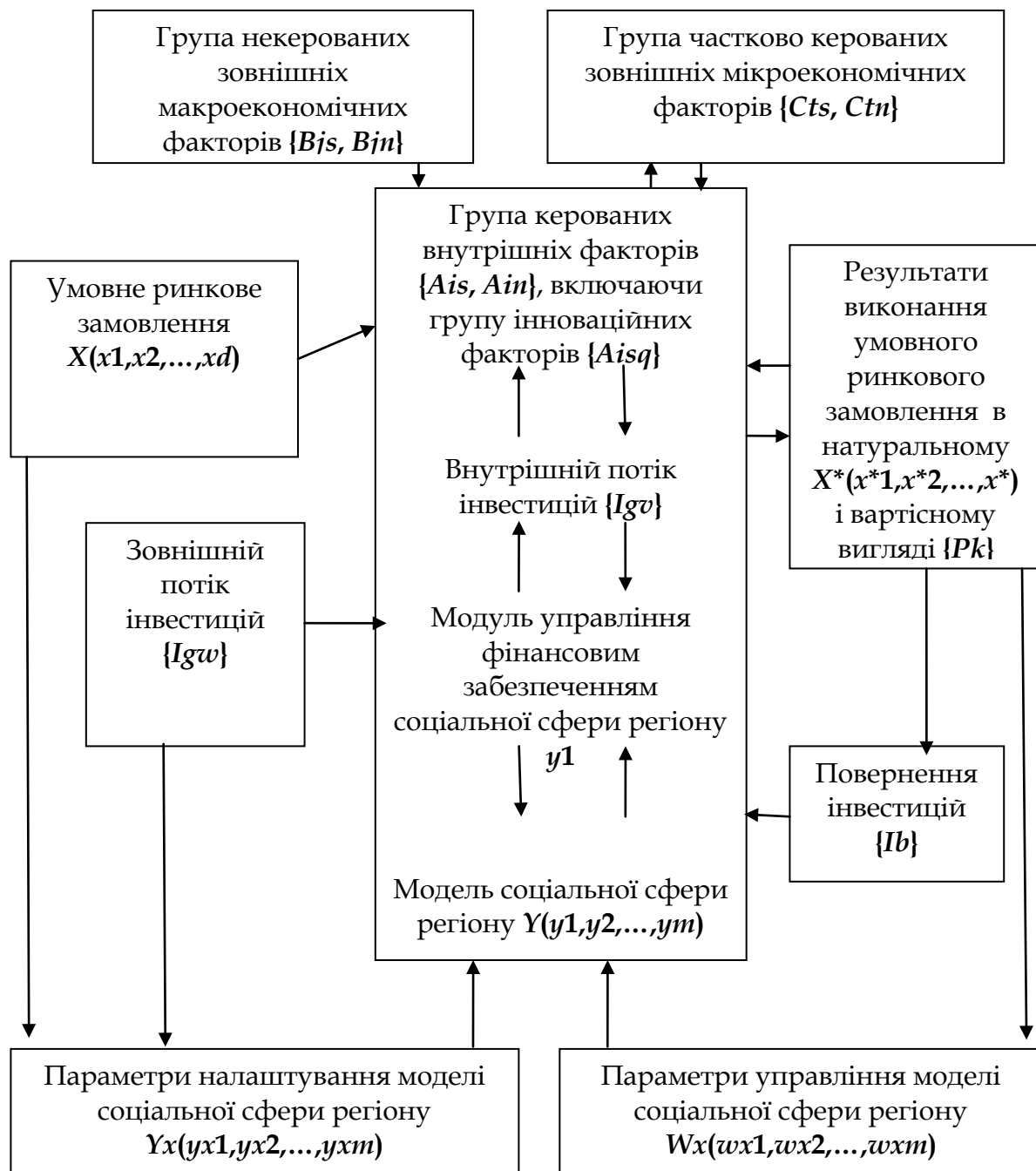
$$Y \in \{Y\}$$

$$X = \text{const}$$

$$Y_x = \text{const}$$

$$W_x = \text{fix}$$

$$B - \text{var}$$

$$C - \text{var}$$

$$A - \text{var}$$

$$I - \text{var}$$

У цьому завданні функціонал F в силу умов $X = \text{const}, Y_x = \text{const}, W_x = \text{fix}$ є функцією змінних Y, B, C, A, I , де Y, A і I є керованими шуканими змінними, а вихідна задача трансформується в задачу нелінійного програмування. При цьому, як впливає з формули (6.2.2), зовнішній вираз моделі розвитку соціальної сфери регіону Y обирається за принципом екстремуму (відповідно до цільової функції (6.2.1) – максимуму ефективності) з множини можливих варіантів $\{Y\}$.

В якості логічного продовження розробки методології формування системи фінансового забезпечення соціальної сфери регіону доцільно розглянути формування динамічної моделі такої системи. Динамічне моделювання пов'язане з коригуванням за результатами оцінки подібності результату X^* очікуванню X параметрів налаштування Y_x і управління W_x моделі соціальної сфери регіону при фіксованому складі модулів Y (y_1, y_2, \dots, y_m):

$$F^*(X, Y, Y_x, W_x, B, C, A, I) = \text{extr } F(X, Y, Y_x, W_x, B, C, A, I), \quad (6.2.3)$$

$$Y = \text{const}$$

$$X = \text{const}$$

$$Y_x \in \{Y_x\}$$

$$W_x \in \{W_x\}$$

$$B - \text{var}$$

$$C - \text{var}$$

$$A - \text{var}$$

$$I - \text{var.}$$

У цій задачі функціонал F в силу умов $X = \text{const}$, $Y = \text{const}$ є функцією змінних Y_x, W_x, B, C, A, I , де Y_x, W_x, A і I є керованими шуканими змінними, а сама задача також трансформується в задачу нелінійного програмування. У динамічній моделі параметри налаштування Y_x і управління W_x моделі соціальної сфери регіону обираються за принципом екстремуму функції F (відповідно до цільової функції (6.2.3) – максимуму ефективності) з множини можливих варіантів $\{Y_x\}$ – інвестиційне налаштування соціальної сфери регіону Y до виконання сукупності завдань X і $\{W_x\}$ – інвестиційного регулювання соціальної сфери регіону Y в процесі виконання множини задач X , відповідно. Розроблена схема динамічної моделі системи фінансового забезпечення соціальної сфери регіону представлена на рис. 6.2.2.

На першому етапі на основі аналізу параметрів зовнішнього середовища $\{B_{js}, B_{jn}\}$, $\{C_{ts}, C_{tn}\}$ (блок 1) визначається множина ринкових замовлень (портфель замовлень) соціальної сфери регіону $X(x_1, x_2, \dots, x_d)$ (блок 2). Далі відповідно до обраного портфелю замовлень X (x_1, x_2, \dots, x_d) формується соціальна сфера регіону Y (y_1, y_2, \dots, y_m) (блок 3), в якому на основі визначення груп керованих внутрішніх факторів $\{A_{is}, A_{in}\}$ (блок 6) здійснюється коригування моделі соціальної сфери регіону Y (блок 3) і її вдосконалення через

підгрупу керованих інноваційних факторів $\{A_{isq}\}$, що визначають потреби в фінансовому забезпеченні $\{I_{gv}, I_{gw}\}$, які оцінюються в модулі управління фінансовим забезпеченням соціальної сфери регіону y_1 (блок 7). На основі сформованої моделі соціальної сфери регіону $Y(y_1, y_2, \dots, y_m)$ (блок 3) визначаються параметри налаштування та управління моделі соціальної сфери регіону $Y_x(y_{x1}, y_{x2}, \dots, y_{xm})$ і $W_x(w_{x1}, w_{x2}, \dots, w_{xm})$ (блок 4) з урахуванням можливої динаміки параметрів зовнішнього середовища $\{B_{js}, B_{jn}\}, \{C_{ts}, C_{tn}\}$ (блок 1) і можливостей управління внутрішніми факторами $\{A_{is}, A_{in}\}$ за рахунок підгрупи інноваційних факторів $\{A_{isq}\}$ (блок 6) і доцільного фінансового забезпечення $\{I_{gv}, I_{gw}\}$ (блок 7).



Рис. 6.2.2 Схема динамічної моделі системи фінансового забезпечення соціальної сфери регіону

Для створення раціонального варіанта моделі соціальної сфери регіону задачі (6.2.2) і (6.2.3) необхідно вирішувати спільно, щоб знайти екстремум за критерієм (6.2.1), поєднуючи можливості

соціальної сфери регіону з ринковими запитами шляхом впровадження інновацій з використанням системи фінансового забезпечення, що забезпечує інтенсифікацію інноваційних процесів галузі. Необхідність проведення багаторазового спільного вирішення задач (6.2.2) і (6.2.3) в рамках ітераційних процедур означає, що модель соціальної сфери регіону (блок 3) буде коригуватися з урахуванням області досяжних значень параметрів налаштування і управління (блок 4). І навпаки, параметри блоку 4 будуть коригуватися за результатами трансформування параметрів блоку 3, з урахуванням інноваційних факторів (блок 6) та інвестиційних можливостей (блок 7). За результатами функціонування моделі соціальної сфери регіону на часовому відрізку ΔT проводиться оцінка виконання умовного ринкового замовлення $X^*(x^*_{1'}, x^*_{2'}, \dots, x^*_{d'})$ (блок 5). З урахуванням отриманих результатів X^* проводиться коригування портфеля замовлень X (блок 2), яка вимагає подальшого інноваційного розвитку $\{A_{isq}\}$ (блок 6) з урахуванням фінансового забезпечення соціальної сфери регіону y_1 (блок 7) багато в чому визначається характером повернення інвестицій $\{I_b\}$. Враховуючи складність системи фінансового забезпечення соціальної сфери регіону, запропонуємо багаторівневу схему моніторингу. Поняття «багаторівневий моніторинг» означає, що спостереження процесу функціонування системи фінансового забезпечення соціальної сфери регіону ведеться на декількох рівнях з метою гарантованої та своєчасної адаптації соціальної сфери $\{A_{is}, A_{in}\}$ до змін параметрів зовнішнього середовища $\{B_{js}, B_{jn}\}, \{C_{ts}, C_{tn}\}$ (в межах сформованого портфеля замовлень $X(x_1, x_2, \dots, x_d)$) за допомогою трансформації груп змінних $Y(y_1, y_2, \dots, y_m), Y_x(y_{x1}, y_{x2}, \dots, y_{xm})$ і $W_x(w_{x1}, w_{x2}, \dots, w_{xm})$ на основі впровадження інновацій $\{A_{isq}\}$ та залучення різноманітних видів інвестиційних ресурсів $\{I_{gv}\}, \{I_{gw}\}, \{I_b\}$.

Таким чином, виділяється чотири групи об'єктів моніторингу, які аналізуються за чотирьохрівневою схемою (табл. 6.2.1). З точки зору методології організації моніторингу функціонування системи фінансового забезпечення соціальної сфери регіону, крім відповіді на питання про те, що є об'єктом дослідження в кожній групі і на кожному рівні моніторингу, необхідно також визначити, за допомогою яких інструментів повинен здійснюється моніторинг, як визначати допустимі відхилення параметрів на кожному рівні та в кожній групі, як забезпечити стабільність функціонування самої системи моніторингу, як оцінювати ефективність моніторингу з точки зору витрат на його здійснення і одержуваних результатів?

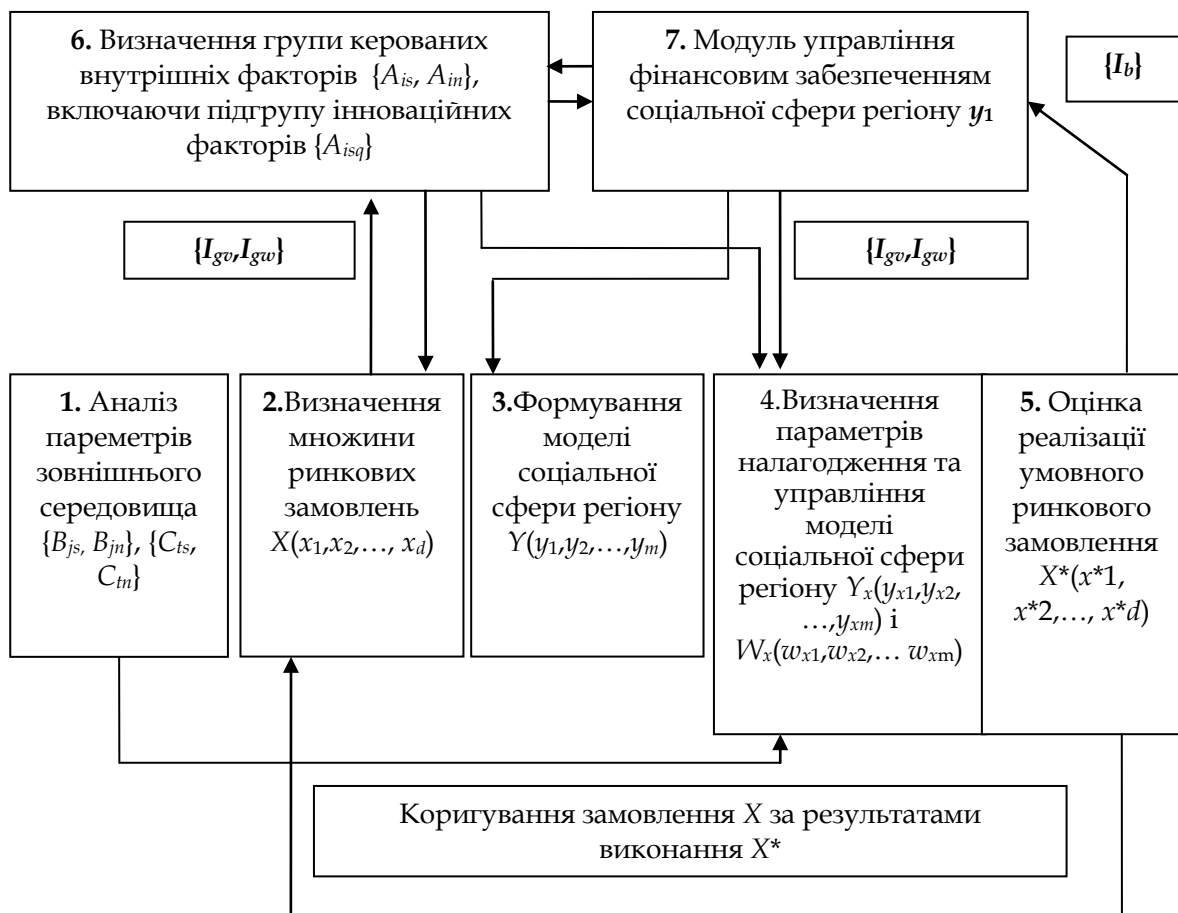
Таблиця 6.2.1

Багаторівнева система моніторингу функціонування системи фінансового забезпечення соціальної сфери регіону

Група моніторингу Рівень моніторингу	Фактори, що впливають на діяльність соціальної сфери регіону	Ринкові замовлення соціальної сфери регіону	Параметри моделі соціальної сфери регіону	Фінансове забезпечення соціальної сфери регіону
1-й рівень	Група некерованих зовнішніх макроекономічних факторів $\{B_{js}, B_{jn}\}$	Динаміка множини ринкових замовлень для соціальної сфери регіону $X(x_1, x_2, \dots, x_d)$	Оцінка функціонування модулів соціальної сфери регіону $Y(y_1, y_2, \dots, y_m)$	Визначення загальних потреб інвестицій I в соціальну сферу регіону
2-й рівень	Група частково керованих зовнішніх мікроекономічних факторів $\{C_{ts}, C_{tn}\}$	Оцінка виконання множини ринкових замовлень $X^*(x^*_1, x^*_2, \dots, x^*_d)$	Оцінка параметрів налаштування соціальної сфери регіону $Y_x(y_{x1}, y_{x2}, \dots, y_{xm})$	Моніторинг внутрішніх $\{I_{gv}\}$ та зовнішніх $\{I_{gw}\}$ потоків інвестицій
3-й рівень	Група керованих внутрішніх факторів $\{A_{is}, A_{in}\}$	Оцінка ступеня відповідності виконання множини замовлень X^* ринковим очікуванням X	Оцінка параметрів управління соціальної сфери регіону $W_x(w_{x1}, w_{x2}, \dots, w_{xm})$	Моніторинг повернення інвестицій $\{I_b\}$
4-й рівень	Вплив підгрупи інноваційних факторів $\{A_{isq}\}$ на зміну «сигнальних» і «шумових» складових груп $\{C_{ts}, C_{tn}\}$ і $\{A_{is}, A_{in}\}$	Вплив інвестицій I в інновації на зменшення неузгодженості замовлень X та їх виконання X^* ,	Оцінка впливу інвестицій I в інновації на удосконалення параметрів соціальної сфери регіону – множин Y, Y_x, W_x	Оцінка впливу інвестицій I в соціальну сферу регіону на збільшення обсягів ринкових замовлень (ринкової частки) ΔX

Таким чином, з точки зору методології вимоги до організації моніторингу функціонування системи фінансового забезпечення

соціальної сфери регіону полягають у тому, що для забезпечення ефективності системи моніторинг повинен бути:

- 1) проактивним;
- 2) багатоланковим і багаторівневим, включаючи групи:
 - факторів, що впливають на соціальну сферу регіону, визначаючи вплив підгрупи інноваційних факторів на зміну співвідношення «сигнальних» і «шумових» складових в групах внутрішніх і зовнішніх факторів соціальної сфери регіону;
 - ринкових замовлень соціальної сфери регіону, визначаючи в кінцевому підсумку вплив інвестицій в інновації на зменшення неузгодженості між фактичними результатами діяльності соціальної сфери регіону і ринковими очікуваннями;
 - параметрів моделі соціальної сфери регіону, оцінюючи вплив інвестицій в інновації на вдосконалення параметрів системи соціальної сфери регіону;
 - фінансового забезпечення соціальної сфери регіону, оцінюючи вплив інвестицій в інновації на збільшення обсягу замовлень (ринкової частки) соціальної сфери регіону;
- 3) орієнтованим на ринок, оскільки одна з найважливіших цілей моніторингу – забезпечення відповідності фактичних результатів діяльності соціальної сфери регіону ринковим очікуванням (потребам суспільства);
- 4) не орієнтованим на інструменти (вибір останніх повинен здійснюватися відповідно до вимог до бізнес-процесів моніторингу; цей вибір є вторинним);
- 5) орієнтованим на бізнес, оскільки ключова мета моніторингу – оцінка впливу інвестицій в інновації на збільшення доходів та обсягів замовлень соціальної сфери регіону.

Процес оптимізації функціонування системи фінансового забезпечення соціальної сфери регіону представлено на рис. 6.2.3.

Цей процес включає регулювання через підгрупу інноваційних факторів ($+ \Delta A_{sig}$) зростання «сигнальних» факторів ($+ \Delta A_{isr} + \Delta B_{js}$) при одночасному усуненні «шумових» факторів ($-\Delta A_{isr} - \Delta B_{js}$), що мають по відношенню до соціальної сфери регіону внутрішню і зовнішню природу, із залученням інвестиційних ресурсів $\{I_{gv}, I_{gw}\}$ на основі очікуваних змін ринкової частки ΔX , планованого і фактичного потоків повернення інвестицій $\{I_b\}$. Критерії, необхідні для оцінки ефективності функціонування системи фінансового забезпечення соціальної сфери регіону, можуть відрізнятися в залежності від конкретних регіональних особливостей і стратегічної спрямованості. При визначенні складу критеріїв були

використані лише ті з них, які впливають безпосередньо з цілей, стратегії і задач соціальної сфери регіону, їх орієнтації і довгострокових планів. При цьому інновації, що одержують високу оцінку з позиції одних цілей, стратегій і задач, можуть не одержати її з позицій інших критеріїв ефективності.



Рис. 6.2.3 Процеси оптимізації функціонування системи фінансового забезпечення соціальної сфери регіону

Оцінку ефективності функціонування системи фінансового забезпечення соціальної сфери регіону пропонується здійснювати шляхом зваженого врахування ефективності за групами критеріїв (а всередині груп – через зважений облік окремих критеріїв), що відображає: цілі соціальної сфери регіону, стратегію, політику та цінності; фінансові результати; науково-технічні можливості і досягнення; ринкові й макроекономічні оцінки. Розглядаючи проблеми, пов'язані з побудовою раціональної моделі фінансового забезпечення соціальної сфери в регіонах України, не можна не враховувати роль соціальної ринкової економіки, модель якої впроваджується в країні. У зв'язку з цим відзначимо, що роль і функції органів управління різного рівня і розміри їхніх бюджетів у різних країнах визначаються розподілом владних повноважень між рівнями управління, а також культурними традиціями в країні. Однак спільним є те, що урядові структури здійснюють лише управління фінансовими коштами, спрямованими на розвиток соціальної сфери, а не здійснюють управління діяльністю господарюючих суб'єктів соціальної сфери. Визначення методів, способів, умов і обсяги інвестування – це і є головним завданням державних органів управління соціальною сферою (рис. 6.2.4).

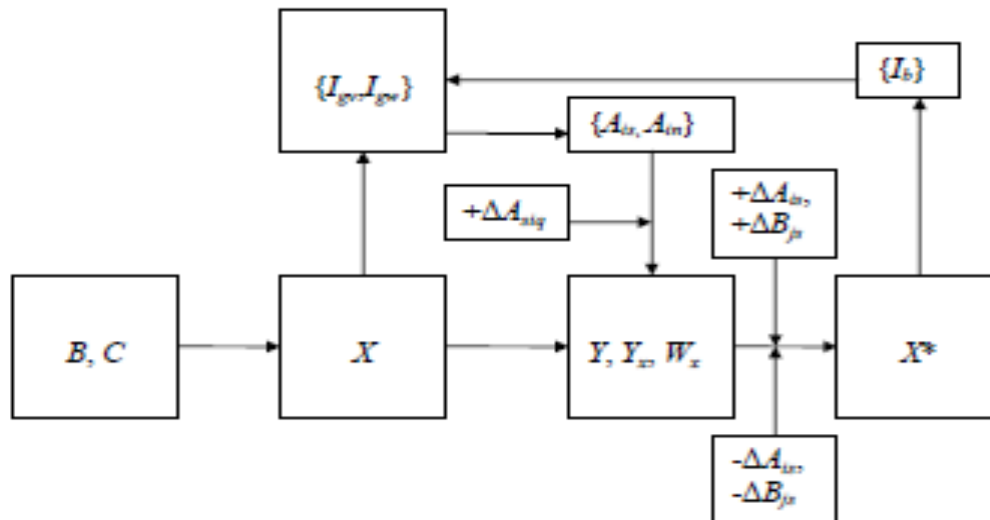

Рис. 6.2.4 Фінансове забезпечення розвитку соціальної сфери регіону

В результаті проведеного аналізу зарубіжного досвіду та виявлення проблем вибору методів інвестування соціальної сфери, можна зробити наступні висновки:

1. У соціальній сфері представлені всі основні інституційні форми організації: приватнопідприємницька, некомерційна та державна.

2. Державне інвестування соціальної сфери більш цілеспрямоване і часто є основною для спільного інвестування програм розвитку соціальних об'єктів і комплексів.

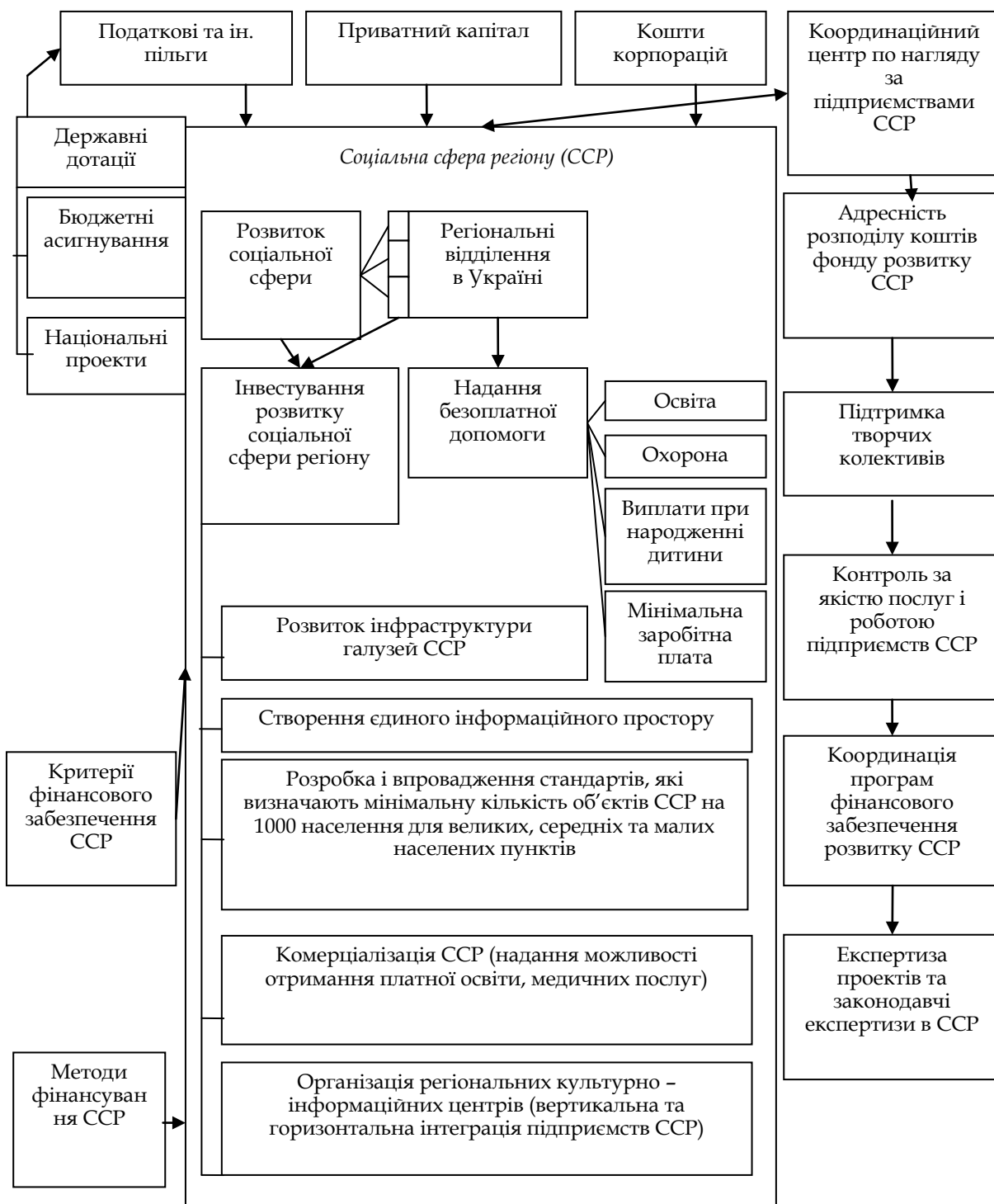
3. В практиці державного управління основними стають два методи інвестування соціальної сфери: залучення позабюджетних коштів до фінансування державних проектів і програм; стимулювання механізмів самофінансування соціальної сфери, для чого необхідне створення державою належних умов, які забезпечують їх ефективне використання – податкові та інші стимули сприяють припливу в соціальну сферу приватного капіталу.

4. Чим більше виражений суспільний характер споживання та «неприбутковість» об'єктів соціального призначення, тим більшою є частка їх державного інвестування.

5. Для ефективного розвитку позабюджетних джерел інвестування, стимулювання благодійної діяльності, необхідним є створення неурядових благодійних організацій з метою організації ресурсної підтримки соціальної сфери, які б забезпечувалися належною нормативно-правовою підтримкою з боку держави, створюючи пільгове оподаткування та інші преференції для організацій та осіб, що беруть участь у благодійних акціях.

6. Інвестування на регіональному або місцевому рівні може бути забезпечено за рахунок введення спеціальних податків, що надходять безпосередньо в дохідну частину місцевих бюджетів.

Разом з тим, необхідно забезпечити спрямування місцевими бюджетами податків на фінансування не тільки поточних витрат, але й інвестицій у довгостроковий розвиток. Поєднання переваг централізованого і децентралізованого методу інвестування соціальної сфери можливе з використанням механізму нормативного розподілу інвестиційних ресурсів між централізованими галузевими фондами та господарюючими суб'єктами соціальної сфери. Розробка системи нормативного розподілу інвестиційних ресурсів між господарюючими суб'єктами та централізованими фондами соціального призначення України передбачається в контексті вибору найбільш оптимального методу інвестування соціальної сфери.

Оцінка ефективності інвестування соціальної сфери на рівні держави, суспільства і регіону базується на визначенні того, чи буде досягнуто приріст капіталу, яка абсолютна і відносна величина цього приросту і за який термін інвестор зможе повернути вкладений

капітал. Найбільш ймовірні проблеми полягають у точному прогнозуванні майбутніх грошових потоків і вірної оцінки рівня інвестиційного ризику. Теоретичною основою для оцінки можливостей, отриманих інвестором від вкладення капіталу в некомерційний проект, є принцип альтернативної вартості: кожна річ коштує стільки, скільки коштують втрачені при її придбанні альтернативні можливості. Вигода інвестора в даному випадку дорівнюватиме різниці між витратами, пов'язаними з прийнятим некомерційним проектом, і витратами по альтернативним проектам, які надають інвесторові таку саму можливість. Види ефективності, які визначаються в процесі аналізу, представлені в табл. 6.2.2.

Таблиця 6.2.2

Напрями аналізу ефективності інвестування у розвиток соціальної сфери регіону

Напрямок аналізу	Характеристика інвестиційного проекту
Споживча ефективність	Відображає ступінь задоволення цільової соціальної групи обсягом і якістю послуг, які будуть надані в результаті інвестування
Суспільна ефективність	Відображає вплив соціального інвестиційного проекту на процес відтворення людського капіталу і його подальший вплив на зростання національної економіки
Комерційна ефективність для організації-реципієнта	Відображає приріст фінансових результатів, що виникають в результаті реалізації інвестиційного проекту
Комерційна ефективність для власника інвестованого капіталу	Відображає сумарний приріст капіталу після закінчення періоду інвестування
Бюджетна ефективність	Відображає вплив конкретного проекту інвестування соціальної сфери на доходи і витрати державного бюджету та позабюджетних фондів

При цьому не існує однозначного підходу, як до кількісної оцінки споживчої ефективності інвестицій у розвиток соціальної сфери, так і до оцінки впливу цих інвестицій на розвиток суспільства. Методичний інструментарій може коригуватися в залежності від особливостей підгалузей соціальної сфери, специфіки і масштабності конкретного проекту, а також доступності початкової інформації. Разом з тим, оцінка споживчої та суспільної ефективності є обов'язковою для інвестицій в соціальній сфері.

У свою чергу, бюджетна ефективність визначається як різниця доходів і видатків бюджетів усіх рівнів, які пов'язані з конкретним

соціальним проектом. Інтегральний бюджетний ефект (ІБЕ) – це чиста поточна вартість річних бюджетних ефектів за весь термін реалізації інвестиційного проекту:

$$ІБЕ = \sum_{t=0}^T \frac{ДБ_t - РБ_t}{(1 + C_t^{ref})^t}, \text{ де} \quad (6.2.4)$$

$ДБ_t$ та $РБ_t$ – доходи і видатки державного бюджету в році – t ;
 C_t^{ref} – ставка рефінансування в році – t .

В умовах дефіциту джерел оновлення та розвитку об'єктів соціальної сфери альтернативним механізмом залучення приватного капіталу на рівні регіону може стати державно-приватне партнерство. Відбір інвестиційних проектів з числа претендентів на отримання державної підтримки доцільно здійснювати на основі їх градації за ступенем важливості для соціально-економічного розвитку регіону. Серед інших категорій проектів в ній можуть бути виділені категорії «соціально важливий некомерційний інвестиційний проект» і «соціально важливий комерційний інвестиційний проект». Важливою є інформаційна та інфраструктурна підтримка інвестицій у розвиток соціальної сфери регіону. Конкретні форми такої підтримки визначаються на основі потреб і можливостей регіону. Як приклади слід навести:

- створення центру моніторингу розвитку соціальної сфери та споживання відповідних послуг (інформація, яка формується в системі моніторингу, буде більш повною та оперативною порівняно зі статистичними даними, що дозволить потенційним інвесторам прогнозувати потреби населення у конкретних послугах та визначати пріоритетні напрями інвестування);

- створення системи моніторингу соціальних проектів, що знаходяться на стадії реалізації і користуються фінансовою підтримкою з метою вирішення існуючих проблем та виявлення фактів порушення умов угоди з боку ініціатора проекту;

- створення реєстру об'єктів соціальної сфери регіону для організації державно-приватного партнерства;

- створення системи оцінки ринкової вартості організацій соціальної сфери, що є потенційними об'єктами інвестування;

- спрощення процедур юридичного оформлення прав власності та інших прав, що супроводжують процеси інвестування у соціальну сферу регіону (організація оформлення документації за принципом єдиного вікна);

– уніфікація структури бізнес-плану і пакету документів, необхідних для отримання підтримки соціально значущих інвестиційних проектів з боку регіональних органів управління;

– створення центру перепідготовки менеджерів для організацій соціальної сфери з метою підвищення ефективності управління ними на основі ринкових принципів господарювання;

– створення бізнес-інкубаторів для малих підприємств, що здійснюють соціально-значущі види діяльності. В рамках бізнес-інкубатора створюються умови для оперативного надання організаційних, юридичних, маркетингових, інформаційних, консультаційних, лізингових послуг, а також послуг з розробки бізнес-планів, підготовки кадрів, технічного сервісу.

Фінансова підтримка інвестицій у розвиток соціальної сфери регіону передбачає:

– спрощення процедури отримання інвестиційного податкового кредиту за місцевими податками;

– скорочення ставок податку на майно, транспортного та земельного податку для організацій, що здійснюють інвестування в розвиток соціальної сфери, а також для банків, що видають кредити на ці цілі;

– надання гарантій адміністрацій регіону за кредитами та лізинговими схемами, що використовуються для фінансування соціальних проектів;

– зниження ставки кредитування соціально значущих проектів;

– фінансування за рахунок бюджету соціальних проектів, які не передбачають отримання прямої комерційної вигоди;

– розвиток державно-приватного партнерства.

Таким чином, регіональні органи управління можуть оперувати широким набором методів і інструментів для створення на території регіону сприятливого клімату для залучення інвестицій у розвиток соціальної сфери.

6.3. Підвищення якості соціального захисту населення України через посилення ролі місцевих органів влади

(Н. В. Дудченко)

Незважаючи на те, що економічне зростання останніх років створило реальні передумови для зміцнення соціальної складової державного розвитку, якість життя населення в Україні не відповідає не лише стандартам цивілізованого світу, а й власне українській економічній динаміці.

Реформування управлінських підходів у сфері соціального розвитку стосується не лише центральних, а й значно більшою мірою місцевих органів виконавчої влади. Основна проблема у цьому аспекті полягає в оптимальному поєднанні місцевих і загальнодержавних інтересів та в реалізації цілеспрямованої соціальної політики на місцях в умовах обмеженості ресурсів.

При цьому саме на рівні громад досягається більша ефективність прийняття управлінських рішень, результативність соціальної політики, а також можливість залучення громадян не лише до процесу споживання послуг, але і у їх виробництві.

Організація життєдіяльності територіальної громади є однією з основних функцій місцевих органів державної влади та органів місцевого самоврядування. На них покладено відповідальність за виконання делегованих державою повноважень, вони мають впливати на організацію роботи підприємств, установ і організацій, розташованих на території громади, контролювати ефективно використання земельних ресурсів, об'єднувати громаду для вирішення місцевих проблем, формувати бюджет, шукати додаткові джерела ресурсів тощо.

З-поміж головних напрямів політики, що стосуються соціального розвитку регіонів, передусім виділяються такі:

- посилення галузевих, регіональних і місцевих підходів щодо вирішення соціальних і екологічних проблем;

- поєднання заходів соціального захисту із заходами, пов'язаними з професійною підготовкою та підвищенням рівня зайнятості, як засобу переходу від виключення із суспільного життя до соціальної інтеграції;

- сприяння соціальному діалогу та зміцненню партнерства на різних рівнях із метою досягнення згоди та розробки ініціатив щодо вдосконалення систем організації праці, включаючи гнучкі

схеми роботи, мета яких – підвищити конкурентоспроможність і досягнути потрібної рівноваги між гнучкістю та соціальною безпекою.

Регіональна соціальна політика розвивається під дією великої кількості факторів: (демографічних, економічних, соціальних, етнічних, екологічних, інформаційних тощо). Всі фактори можуть по-різному проявлятися в залежності від рангу соціальної політики: глобальна (наднаціональна або міжнаціональна), національна, регіональна, локальна (місцева) соціальна політика [1].

Так, для України суттєвим є фактор територіальної диференціації рівня розвитку, пов'язаний з процесом регіоналізації, виділення окремих груп дрібних і великих власників капіталу тощо. Останні мають як пряму, так і опосередковану причетність до перерозподілу суспільних багатств, а значить і до формування ефективної регіональної політики. В результаті, регіони України мають не лише різний ступінь готовності до реалізації державної соціальної політики, але й по-різному зацікавлені у виробленні власної соціальної політики.

Окремі адміністративні одиниці в Україні об'єктивно мають меншу доходну базу. Зростає розрив між середньодушовим доходом найбагатших і найбідніших територій. Лідером у податкових доходах на душу населення є Київ, друге і третє місця за показником абсолютного обсягу податкових доходів займають Донецька і Дніпропетровська області. До категорії багатих територій (де середньодушові показники податкових доходів є вищими за середньоукраїнські) належать також Полтавська, Запорізька, Львівська, Сумська, Харківська області. Аутсайдерами є Тернопільська, Івано-Франківська області. Таким чином, досить широка диференціація економічних показників у регіонах стримує перебудову соціальної сфери

Оскільки на сьогоднішній день регіональна політика розглядається тільки як така, що здійснюється державою в регіонах (що цілком справедливо, адже регіони обмежені (переважно фінансово) щодо самостійного вирішення більшості питань власного розвитку), то РСП по суті повинна спиратися на засади державної соціальної політики, а з іншого боку – враховувати пріоритети державної регіональної політики. Тобто РСП знаходиться на перетині інтересів державної політики як такої взагалі та соціальної політики уряду, що здійснюється в країні – рис. 6.3.1.

В той же час, регіональна соціальна політика має формуватися і реалізовуватися виключно регіональними суб'єктами за підтримуючою та консультативною ролі держави [2].



Рис. 6.3.1 Регіональна соціальна політика як складова державної регіональної та соціальної політик

Найбільш точним аргументом щодо регіональної строкатості соціального середовища, в якому виробляються засади регіональної соціальної політики, є порівняльний аналіз ділової активності населення в 6 регіонах: Західному, Центральному, Північно-Східному, Східному, Придніпровському та Південному. Населення вказаних регіонів за статусом економічної діяльності надзвичайно по-різному репрезентує територіальні особливості розвитку системи зайнятості. Так, наприклад, відсоток самозайнятих у загальній кількості зайнятих економічною діяльністю в Західному регіоні майже в 3 рази перевищує відповідний відсоток у Східному, а відсоток безкоштовно працюючих членів сімей в Центральному регіоні в декілька разів перевищує відповідний відсоток у всіх решта економічних районах України. Показовим є і той момент, що відсоток роботодавців у загальній чисельності зайнятих економічною діяльністю є найвищим у Південному економічному районі, який традиційно виступає споживачем робочої сили сільськогосподарського профілю.

Соціальне середовище виступає потужним фактором і своєрідним «замовником» тієї чи іншої моделі соціальної політики. Ця участь враховує виконання трьох основних функцій: надання необхідних соціальних послуг, фінансування та регулювання

і покликана забезпечити реалізацію принципів соціальної справедливості, розв'язати проблеми недостатності інформації та нерациональності вибору користувача соціальних послуг, а також поліпшення якості надання соціальних послуг.

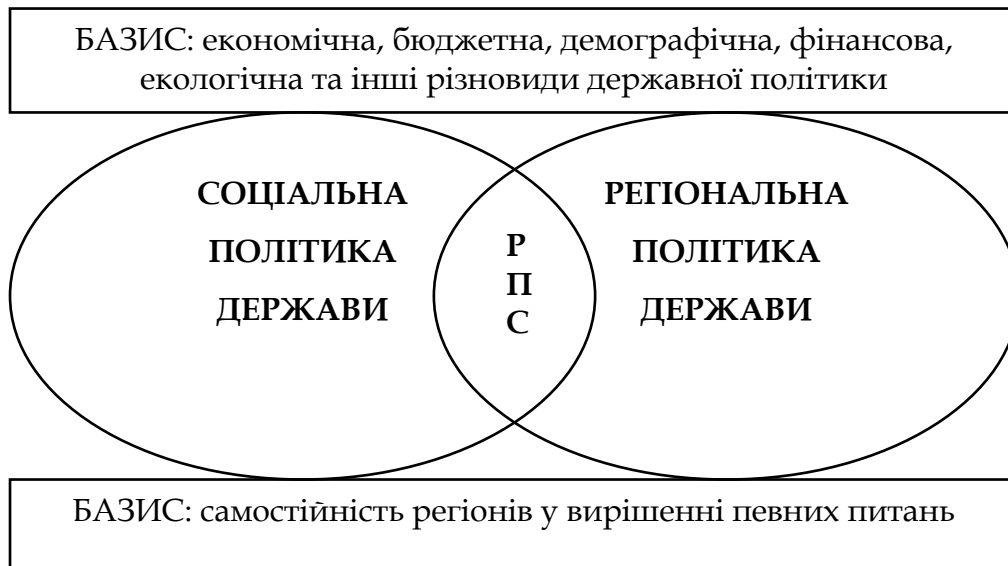
Держава має контролювати та регулювати діяльність соціально спрямованих установ, організацій, закладів та підприємств незалежно від форм власності та підпорядкування. Це виявляється у контролі за умовами надання соціальних послуг, висуванні вимог до рівня кваліфікації працівників та якості надання соціальних послуг тощо. Держава через відповідні органи повинна інспектувати діяльність суб'єктів надання соціальних послуг з метою забезпечення відповідності послуг, що надаються, вимогам законодавчої та нормативно-правової бази у соціальній сфері, зокрема, стандартам якості.

Одним з питань перспективного розвитку регіональної соціальної політики є оцінка ефективності та оперативності її заходів. У практичній роботі з цією метою найчастіше використовують метод порівняння територіальних затрат, пов'язаних з досягненням мети. Очевидно, що оцінка економічної ефективності дій тієї чи іншої конкретно зорієнтованої соціальної системи, а відповідно політики конкретного напрямку (праці та заробітної плати, соціального захисту населення, соціального забезпечення, соціальної роботи) не буде коректною без визначення соціального ефекту заходів. Необхідно не лише оцінювати вплив систем оподаткування на доходи населення, внесків на соціальний захист, субсидій на догляд за дітьми, на оплату комунально-побутових та житлових послуг, вплив податків та трансфертів на бідність тощо, але й розглядати параметри зниження рівня соціальної напруги в суспільстві, його безпеки, забезпечення соціальної активності населення, розвитку фізичного, інтелектуального, культурного рівня людей. Слід наголосити, що оцінка оперативності досягнення соціальної мети завжди пов'язана зі співставленням меж допустимого часового проміжку, відведеного на реалізацію політичного рішення та терміну реального виявлення очікуваного результату. Яскравим прикладом оперативності щодо досягнення поставленої соціальної мети можуть слугувати заходи демографічної політики, що мала місце в Україні на початку 80-х років XX століття та реальний приріст народжуваності у 1986 р. з певними відмінностями динаміки цього процесу в розрізі регіонів країни. Тобто, аналіз регіональної соціальної політики вимагає обов'язкового врахування факторів простору та часу [3].

Нині дієвість регіональної соціальної політики «пробуксовує» через недосконалість розвитку міжбюджетних відносин у державі, власна ж соціальна політика регіонів ще не набрала системного вигляду. В цій ситуації стратегічним завданням реформи соціальної сфери, а отже і регіональної соціальної політики в Україні є забезпечення кардинальних змін в її розвитку на всіх рівнях організаційної ієрархії з метою більш якісного відтворення соціальних відносин. В прикладному аспекті це, насамперед, пов'язано з:

- підвищенням компетенції територій у плані реалізації делегованих їм функцій стосовно формування власних організаційно-господарських структур соціального управління;

- моніторингом за змінами стану соціального життя в межах регіону, з розвитком міжрегіональних схем розселення та соціальної інфраструктури; з розробкою територіальної організації системи обслуговування населення;

- розвитком множинності форм організації обслуговування населення та конкуренції за рахунок децентралізації мережі об'єктів державної форми власності;

- визначенням потенційного платоспроможного споживача платних послуг;

- удосконаленням та створенням нової соціальної інфраструктури, в тому числі для розвитку системи страхових послуг;

- регулюванням діяльності страхового ринку;

- акумулюванням ресурсів (перш за все фінансових) для розв'язання соціальних завдань;

- розподілом та контролем за цільовим використанням ресурсів, наглядом за відповідністю функціонування та розвитку локальних систем обслуговування населення тощо.

Зазначимо основні видатки державного бюджету на соціальний захист та соціальне забезпечення за 2016 рік. Загальний обсяг фінансування на цю категорію витрат зріс на 63,31 млрд. грн., а приріст становив 69,66 %. Їх частка в загальній системі витрат збільшилася на 7,47 % і становила 23,09 %. Найбільший обсяг витрат припадав на соціальний захист пенсіонерів, зростання склало 64,08 млрд. грн., а темпи приросту – 79,3 %.

На 0,1 млрд. грн. зросли витрати на соціальний захист ветеранів війни та праці (на 8,47 %). На соціальний захист на випадок непрацездатності було витрачено на 0,08 млрд. грн. більше, ніж за минулий рік. Темпи приросту при цьому становили 6,96 %. Зросли

на 0,01 млрд. грн. видатки на соціальний захист сім'ї, дітей та молоді. Темпи приросту 33,33 %. Зменшилися на 0,02 млрд. грн. видатки на соціальний захист безробітних. Темпи зменшення -28,57 %. На 0,3 млрд. грн. зменшилися обсяги фінансування допомоги у вирішенні житлового питання. Темпи падіння -17,14 %.

Видатки на соціальний захист інших категорій населення зменшилися відповідно на 0,59 млрд. грн., а темпи падіння -10,67 %. На 0,01 млрд. грн. менше було витрачено на фундаментальні та прикладні дослідження і розробки у сфері соціального захисту. Темпи падіння фінансування становили -50 %. Зазнало зменшення на 0,05 млрд. грн. фінансування інша діяльність у сфері соціального захисту. Темпи падіння -14,71 %.

У травні 2016 р. відбулося підвищення прожиткового мінімуму на одну особу до 1399 грн, а в грудні – до 1496 грн. Розмір мінімальної заробітної плати збільшився відповідно до 1450 грн. та 1550 грн. Значне збільшення обсягу фінансування на соціальний захист та соціальне забезпечення зумовлено політикою уряду, що спрямована на підвищення соціальних стандартів життя громадян, а відповідно збільшення обсягу їх доходів та захисту доходів від знецінення. За рахунок підвищення соціальних стандартів, а відповідно платоспроможності громадян має стимулюватися внутрішній попит, що є чинником економічного росту. Зростання обсягу видатків з Державного бюджету на соціальний захист та соціальне забезпечення можна пояснити зростанням частки соціально вразливих категорій громадян [5].

Отже, побудова економічно сильної, стабільної, соціально справедливої держави вимагає як політики вирівнювання рівнів соціально-економічного розвитку регіонів, зняття соціальної напруги міжрегіонального характеру, так і політики випереджаючого формування середнього класу локального рівня, який став би запорукою ліквідації бідності в суспільстві та носієм нових стандартів економічної поведінки і способів задоволення своїх соціальних потреб. Разом з тим, управління регіональною соціальною системою потребує впорядкування таким чином, аби спрямувати його на комплексне вирішення соціально-економічних проблем, специфічних для кожного регіону.

Причини низького рівня соціального забезпечення населення країни полягають у наступному:

– зниженні активної позиції органів державної виконавчої влади всіх рівнів у вирішенні соціальних питань та збереженні соціальних надбань;

– відсутності чітких вмотивованих підходів щодо фінансування бюджетних галузей як на загальнодержавному, так і на регіональних рівнях;

– відсутності збалансованої та ефективної діяльності всіх секторів соціально-гуманітарної сфери незалежно від форм власності;

– різкому спаді обсягів фінансування з боку держави, що призвело до проблем в системі освіти та охорони здоров'я, звело до критичного мінімуму безкоштовні послуги;

– зменшенні підтримки поширення та пропагування досвіду місцевих ініціатив щодо реалізації соціальних благ, проведення соціальної роботи;

– різкій комерціалізації соціально-культурних послуг, яка відсторонила від якісного обслуговування значну частину населення;

– інтенсивній децентралізації, що не супроводжується відповідним перерозподілом ресурсів між центром та регіонами;

– усвідомленні того факту, що освіта та охорона здоров'я не стали ефективними елементами суспільного зростання і не входять до системи офіційних національних цінностей.

Разом із чітким законодавчим розподілом повноважень, відповідальності та фінансово-економічної бази між загальнодержавним і місцевими рівнями центр ваги управління соціальною сферою повинен бути перенесений на місцевий рівень. Соціальна інфраструктура: освіта, охорона здоров'я, сфера культури і мистецтв, праці та соціального забезпечення – усе це має перейти переважно до компетенції місцевого самоврядування та складати головний зміст їх діяльності.

Вкрай необхідно делегувати частину повноважень держави з організації соціальних послуг у громаді місцевому самоврядуванню. Це сприятиме покращенню планування послуг, дозволить враховувати потреби в них, місцеві особливості надання послуг тощо. Розвиток системи соціальних послуг на рівні місцевої громади забезпечить:

– цільову спрямованість, поглиблення адресності, покращення якості життя людей;

– ефективність розподілу та використання ресурсів завдяки кращому реагуванню на потреби людей;

– чіткий взаємозв'язок між коштами, які сплачують платники податків і рівнем послуг, які надаються у громаді за рахунок цих коштів;

– сприятливі умови для надання соціальних послуг недержавними суб'єктами.

Діяльності органів місцевої влади з організації надання соціальних послуг у громаді бракує ефективності. Це обумовлено:

– незначними обсягами бюджетного фінансування, недосконалістю механізму трансфертів фінансових ресурсів держави на рівень територіальної громади;

– недостатньою податковою базою, зокрема місцевих податків та зборів;

– недосконалістю законодавства щодо прав органів місцевого самоврядування та місцевих державних адміністрацій організувати послуги у громаді, визначати нормативи, стандарти цих послуг;

– надмірною залежністю місцевого самоврядування від рішень центральної виконавчої влади, зокрема в питаннях планування послуг та формування мережі соціальних служб, формування і виконання місцевих бюджетів;

– відсутністю чіткого розподілу функцій у системі соціальних послуг між органами державної влади, місцевого самоврядування та надавачами послуг;

– недооцінкою ролі громадських, благодійних, релігійних організацій та місцевих ініціатив у впровадженні у громаді соціальних послуг.

Взаємодія органів місцевої виконавчої влади та органів місцевого самоврядування при вирішенні соціальних питань відіграє велику роль. Названі територіальні органи спільно організують систему адресної соціальної допомоги пільговим і незаможним категоріям населення; реалізують програми соціальної допомоги; організують роботу центрів соціального обслуговування, центрів соціальної допомоги родині та дітям, соціальних притулків, фінансованих за рахунок коштів пропорційно державних і місцевих бюджетів; організують і беруть під контроль літній та зимовий відпочинок дітей і підлітків; реалізують міські програми у сфері охорони здоров'я, освіти, соціального захисту населення, культури, фізичної культури та спорту, спортивні бази.

Але, не дивлячись на значні зусилля, більшість завдань у соціальній сфері не вирішуються. Безпосередніми шляхами вирішення цих завдань, виходячи з досвіду, набутого за період суспільної трансформації, на нашу думку, є:

– вдосконалення структур виконавчих органів державної влади з метою оптимізації управління соціогуманітарними галузями (як різновиду соціальної політики);

– децентралізація деяких засад реалізації соціальної політики на місцевому рівні, що передбачає надання органам виконавчої влади більшої самостійності при прийнятті відповідних рішень;

– пошук і залучення позабюджетних джерел фінансування;

– розвиток нових форм діяльності закладів соціогуманітарної сфери.

Окрім питань, пов'язаних із основами бюджетної політики, спрямованої на формування її загальних засад, організацію міжбюджетних взаємовідносин та зміцнення її дохідної бази, важливе місце відводиться бюджетному фінансуванню на місцях. Незважаючи на те, що обсяги бюджетного фінансування обмежені обсягом доходів, економне, раціональне, ефективне та цільове використання бюджетних коштів має велике значення.

Вирішити проблеми стосовно управління соціальною сферою на місцевому рівні можна за допомогою поширення різних форм меценатства та спонсорства, соціологічних досліджень, опитувань, прогнозування, розширення зв'язків, засобів масової інформації, удосконалення механізмів взаємодії органів державної влади з громадськими організаціями, залученні до вирішення питань управління гуманітарною сферою науковців та експертів-фахівців.

Забезпечення соціальної стабільності в Україні передбачає зміни в системі механізмів територіального управління соціальним розвитком. Необхідно чіткіше окреслити стратегічні орієнтири розмежування функцій соціального управління між центром та регіонами, їх взаємну відповідальність за суспільний поступ у країні.

Одним із напрямів вирішення проблем в управлінні соціальною сферою на місцях також повинна стати реально діюча взаємодія органів місцевої виконавчої влади та уряду при вирішенні наступних питань:

– розробленні та здійсненні відповідно до перспективних планів розвитку територій політики в галузі соціальної захищеності населення, охорони здоров'я, освіти, культури і спорту;

– здійсненні розвитку мережі установ соціального захисту населення, охорони здоров'я, освіти, культури і спорту;

– господарське, матеріально-технічне забезпечення діяльності установ соціального захисту населення, охорони здоров'я, освіти, культури і спорту;

- забезпеченні розвитку освіти на місцях, координація діяльності організацій, підприємств і установ, незалежно від відомчої підлеглиості з питань розвитку освітньої системи регіонів;
- розвиток системи підготовки та перепідготовки педагогічних кадрів;
- організації роботи з надання населенню всіх видів лікувально-профілактичної допомоги;
- організації пенсійного забезпечення, медико-соціальних експертиз, реабілітації інвалідів;
- здійсненні державної політики в галузі охорони і використання історико-культурного спадку, здійсненні спільного регулювання та нагляду з питань фізичного виховання і спорту, підготовки спортсменів;
- удосконаленні комплексних заходів щодо регулювання ринку праці та зайнятості населення.

Сьогодні першочергове завдання полягає в тому, щоб зберегти кваліфіковане ядро освітнього потенціалу, підготувати умови для розвитку освіти в умовах ринкової економіки; досягти якісних зрушень у структурі економіки і освітнього потенціалу; повернути освіту до людини та її потреб. Державна політика повинна виходити з необхідності створення освітнього середовища, сприятливого для розвитку людини і реалізації її потенційних можливостей, відновлення культури. Завдання державної політики в галузі охорони здоров'я полягає в тому, щоб зупинити розпад існуючої системи, створити умови для реального доступу населення до якісних послуг, перевести масову охорону здоров'я на якісно новий рівень розвитку з широким використанням наукових технологій та комп'ютерного обслуговування. Нагальною є потреба більш глибокого та послідовного опрацювання нової філософії освіти, яка б урахувала динаміку світових тенденцій у соціальній сфері [6].

Для якнайшвидшого вирішення проблем управління соціальним розвитком територій необхідно:

- прийняти на законодавчому рівні нормативні документи щодо затвердження механізмів подальшого реформування галузей соціальної сфери в регіонах з метою більш глибокого забезпечення основних конституційних соціальних гарантій громадян;
- підвищити роль органів виконавчої влади та місцевого самоврядування щодо збалансованості грошових надходжень і видатків громадян, надання матеріальної підтримки населенню;

– підтримати розвиток регіональних освітніх і наукових центрів, підготувати фахівців з питань місцевого розвитку, а також педагогічних, культурно-освітніх та інших спеціалістів з урахуванням етнічної специфіки регіонів;

– спрямувати діяльність науково-освітнього потенціалу на забезпечення потреб регіону; організацію мережі дошкільних і шкільних закладів відповідно до етнічних потреб регіону;

– забезпечити інформаційну підтримку підготовки та реалізації реформ у соціально-культурних галузях;

– організувати в кожному регіоні центри соціальних досліджень та прогнозування основних показників соціально-економічного розвитку;

– надати регіонам права перерозподілу бюджетних коштів та визначення потреби в кадрах та їх підготовки за ступеневою освітою місцевими навчальними закладами;

– урегулювати та підвищити обсяги фінансування з боку держави (при цьому слід ураховувати кількість населення, соціальну інфраструктуру, регіон, показники соціально незахищеного населення).

Комплекс заходів, спрямованих на створення умов для розвитку мережі соціальних послуг у громадах, включає наступне:

– визначити пріоритетні завдання у системі соціальних послуг, спрямованих на децентралізацію згідно з принципами Європейської соціальної хартії;

– прискорити прийняття Концепції реформування системи соціальних послуг, яка передбачає децентралізацію, впровадження нових стандартів соціальних послуг, механізму соціального замовлення на місцевому рівні;

– розробити рекомендації щодо внесення змін до бюджетного законодавства, законів «Про місцеве самоврядування», «Про соціальні послуги», «Про державні соціальні стандарти та державні соціальні гарантії», «Про об'єднання громадян»;

– розробити стандарти забезпечення громадян соціальними послугами у громаді як основи для визначення зобов'язань місцевого самоврядування та фінансового нормативу бюджетної забезпеченості видатків місцевих бюджетів на соціальні послуги;

– науковим установам і вузам надати першочергову увагу підготовці фахівців з соціальної роботи, системи соціальних послуг, в т. ч. з управління соціальними послугами у громаді;

– розробити механізми закупівлі соціальних послуг у недержавних суб'єктів за рахунок бюджетних коштів.

В умовах євроінтеграції України найголовнішим пріоритетом визначено соціальну спрямованість економіки, в якій однією з найважливіших сфер діяльності є надання соціальних послуг у сфері соціального обслуговування. І це справедливо, адже соціальні послуги спрямовано на розв'язання або профілактику проблем вразливих верств населення. Держава з метою реалізації конституційного права громадян на соціальний захист має забезпечити відповідну якість надання соціальних послуг. Для цього повинна бути створена досконала система соціального обслуговування та надання соціальних послуг, яка б відповідала сучасним вимогам та потребам людей, а також відповідна законодавча та нормативно-правова база.

6.4. Ефективне управління регіональним ринком праці як напрям забезпечення сталого розвитку регіону

(В. О. Рубежанська)

У сучасних умовах ефективного функціонування ринку праці та його складових – це один з елементів, які забезпечують сталий розвиток регіонів та держави в цілому. У науковому світі тривалий час ринок праці розглядався як атрибут капіталістичної економіки, проте вітчизняними вченими розроблено значний науковий масив вирішення проблем зайнятості у ринково-орієнтованій економіці, відтворення робочої сили, соціально-економічних факторів попиту та пропозиції робочої сили, міжгалузевих потоків робочої сили, що притаманні країнам з ринковою економічною системою. Жодна з національних економік не буде існувати без ринку праці. Сучасні Європейські держави інвестують значні кошти в людський потенціал з метою подальшого забезпечення конкурентоспроможності країни на світових ринках.

За нашим баченням, ринок праці – це центральна категорія в системі соціально-трудова взаємовідносин, сутність якої полягає в досягненні узгодженості між роботодавцями та працівниками з метою взаємовигідного використання праці, з урахуванням кон'юнктурних змін, національних традицій, ментальності. Вважаємо, що ринок праці є складовою підсистемою національного

ринку в цілому, що включає: по-перше, систему товарно-грошових відносин, які відбуваються шляхом включення в працю робітника; по – друге, процедуру розміщення працівника в системі суспільного поділу праці; по-третє, взаємовідносини між роботодавцями та працівниками на етапах формування, розподілу та використання праці.

Вченими визнаним є те, що розвиток ринку праці потребує активної підтримки з боку державної влади, великих учасників галузевого ринку, специфічних об'єднань, створення правового поля функціонування ринку праці. І саме ефективне функціонування ринку праці є запорукою успішного та швидкого підйому національної економічної системи держави в цілому. На рівні регіонів підсистемою ринку праці, що забезпечує сталий місцевий розвиток, є регіональний ринок праці (далі – РРП).

На нашу думку, РРП представляє собою локалізовану, чітко організовану відкриту систему, яка пов'язана і тісно взаємодіє із загальнодержавним ринком праці. Така система за певних територіальних умов розвитку регіонів визначає формування попиту, пропозиції та ціноутворення робочої сили. Основою ефективного розвитку РРП є загальний вектор соціально-економічного розвитку регіону та максимальне використання наявних ресурсів. Очевидно, що чим більше керівництво регіону буде приділяти увагу заходам з подолання бідності, стимулювання робочих місць, розвитку підприємницької активності, залучення додаткових інвестицій, тим більш збалансованим буде попит та пропозиція на РРП. Бо, саме РРП є індикатором рівня соціально-економічного стану регіону, а показники кон'юнктури ринку праці (зайнятість, безробіття тощо) є основними макроекономічними показниками, що оцінюють поточний стан та перспективу розвитку економіки.

Виходячи з запропонованого нами визначення РРП, розглянемо сукупність елементів, які, за нашим баченням, характеризують його кон'юнктуру (рис. 6.4.1). Виходячи з інформації, зображеної на рис. 6.4.1, слід зазначити, що функціонування РРП полягає у досягненні гармонійності між попитом, пропозицією, ціною або ціноутворенням на робочу силу та соціально-економічними умовами, що притаманні певному регіону. При цьому суб'єкти на РРП в ринкові трансакції вступають добровільно, а ціна, як грошова форма вартості товару, в залежності від попиту та пропозиції виконує регулюючу функцію щодо регіональної політики, підприємств, галузей тощо.



Рис.6.4.1 Елементи кон'юнктури РРП в соціально-економічній системі

Під пропозицією на РРП ми розуміємо поточну чисельність економічно активних громадян (які або зайняті в економіці регіону, або активно шукають роботу), які готові працювати на ринку праці. Під попитом – поточну чисельність відкритих роботодавцями вакантних робочих місць в економіці регіону. Причому таке

вираження попиту та пропозиції на регіональному ринку праці позначається в тому, що і попит і пропозиція формується за певних соціально-економічних умов та демографічних факторів, які притаманні суто окремому регіону. Аналогічним є похідне визначення ціни або формування ціноутворення на РРП. Тобто, під ціною або ціноутворенням на РРП ми розуміємо грошове вираження вартості робочої сили, яка залежить від інтенсивності праці, витрат на інтелектуальний розвиток працівника тощо. Ціна або ціноутворення формується в кожному регіоні під впливом еволюційних умов становлення робочої сили, рівня соціально-економічного розвитку або демографічних умов.

Зокрема, на пропозицію, попит та ціноутворення на РРП, за нашим баченням, найбільш повною мірою впливають демографічні процеси. При вдалому розумінні місцевого стану демографічної ситуації можливо визначити поточний стан або здійснити прогнозування окремих складових РРП, а саме: розрахувати кількість молодих осіб, які будуть зайняті пошуком першого робочого місця; визначити чисельність осіб, які досягають пенсійного віку; проаналізувати показники смертності працездатного населення; визначити дефіцит працівників з певними професійними вміннями на РРП.

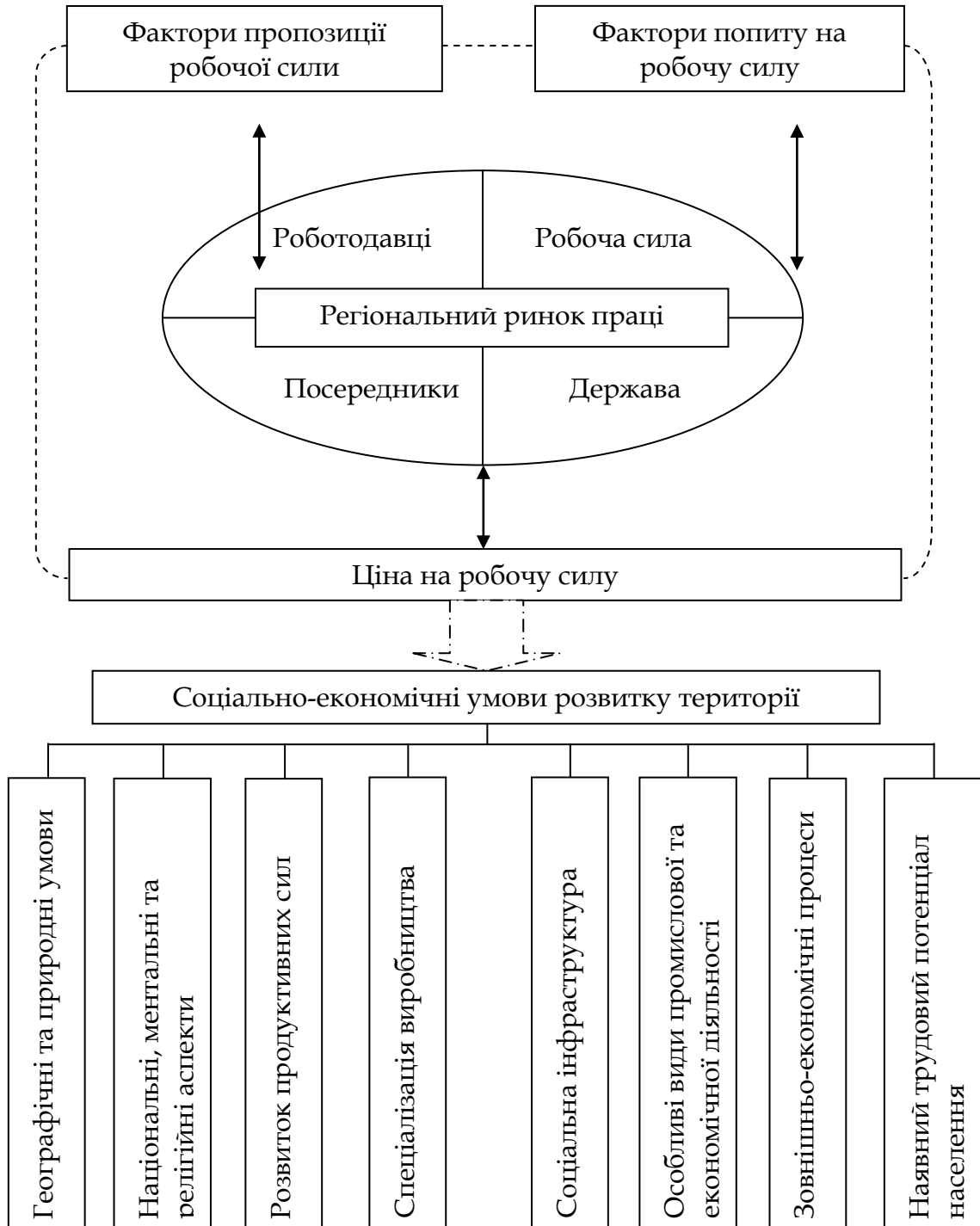
Є. Є. Немерюк, Л. С. Анікін справедливо зазначають, що РРП позначається високою локалізацією, яка обумовлена низьким рівнем розвитку ринку житла, пасивною позицією населення стосовно зміни місця проживання та, відповідно, робочого місця, відсутністю економічних стимулів міжрегіональної міграції, а також сукупністю національно-етнічних факторів. Розвиток РРП позначається у функціонуванні місцевих служб зайнятості, куди стікається вся інформація стосовно попиту, пропозиції та ціноутворення на РРП. Вчені влучно зауважують, що РРП дуже чутливий відносно внутрішньої, зовнішньої економічно-політичної та соціальної кон'юнктури, а усі процеси утворення та функціонування певного РРП знаходяться в залежності між якісними та кількісними характеристиками внутрішнього та зовнішнього економічного простору регіону, які визначають суб'єктивно-об'єктивну характеристику РРП [1, с. 22].

Таким чином, можна зазначити, що процес формування попиту, пропозиції та ціноутворення на РРП знаходиться в тісній залежності від соціально-економічних показників розвитку територій. Тому при здійсненні управління РРП необхідно враховувати рівень та динаміку змін зазначених показників, а також позитивні

та негативні події, які відбуваються у регіонах протягом останніх років (табл. 6.4.1). Слід зазначити, що в умовах, коли в державі практично не створене підґрунтя для ринкової економіки, не допрацьовано механізм інституціонального регулювання, а елементи інфраструктурної підтримки діють не узгоджено, наявність значних проблем функціонування ринків праці в регіонах обумовлює здійснення саме ефективного управління РРП, яке стає головним завданням керівництва регіонів на шляху до всебічної реалізації існуючого потенціалу РРП.

Таблиця 6.4.1

Фактори позитивного та негативного впливу на РРП

Фактори позитивного впливу	Фактори негативного впливу
переорієнтація процесу інтеграції держави на європейські напрями; реформування державної політики відносно зайнятості населення; підвищення соціальних стандартів; підвищення рівня мінімальної заробітної плати.	проведення антитерористичної операції на сході України; втрата економічних зв'язків з Російською Федерацією; падіння промислового виробництва; збільшення показника смертності населення; зростання внутрішньої міграції кваліфікованого населення зі східних регіонів до центральної, північної, південної або західної частини України; зростання еміграції фахівців із вузькоспеціалізованими знаннями до країн близького та дальнього зарубіжжя.

У зв'язку з вищевикладеним, розглянемо сутність процесу управління РРП. При дослідженні ефективного управління РРП слід враховувати існуючі механізми регулювання ринку праці, а саме: державний, який полягає у нормативно – методичному забезпеченні ринку праці, та регіональний – організаційно-результативне забезпечення ринку праці.

За справедливим твердженням Волкової О. В., нормативно-методичне забезпечення ринку праці проявляється у сукупності документів організаційного, організаційно-методичного, організаційно-розпорядчого, технічного, нормативного, техніко-економічного та економічного характеру, які встановлюють норми, правила, вимоги, характеристики, методи та інші дані, що використовуються при вирішенні завдань щодо управління

трудовами ресурсами і затверджені в установленому порядку компетентними відповідними органами [2].

Організаційно-результативне забезпечення ринку праці, за нашим баченням, полягає у вмілому використанні наявного нормативно-методичного забезпечення ринку праці (яке розробляється на державному рівні) на певній території за конкретних умов розвитку регіону. Такий підхід дозволяє конкретизувати зміст удосконалення механізмів управління РРП за основними об'єктами регулювання. Таким чином, регулювання РРП проявляється не лише у прямому але й непрямому управлінні конкретним РРП з урахуванням усіх наявних факторів та територіальних умов. Загалом філософія ефективного управління РРП, яка дозволить у повній мірі ефективно реалізовувати існуючий потенціал РРП, на нашу думку, складається із сукупності певних структурних елементів, рис. 6.4.2.



Рис. 6.4.2 Структурні елементи філософії ефективного управління РРП

Структуроване управління РРП є головним фактором, що дає змогу регіону при забезпеченій цілеспрямованій діяльності розвиватися та вдосконалюватися впродовж тривалого часу. Зрозуміти сутність управління РРП, за нашим баченням, надає можливість адаптована нами тривимірною моделлю управління Г. Дж. Болта [3]. Ця модель показує ключові аспекти, функціональні типи та процес управління (рис. 6.4.3).



Рис. 6.4.3 Адаптована тривимірний модель управління Г. Дж. Болта стосовно управління РРП

В свою чергу, при управлінні РРП слід враховувати те, що аналіз даних стосовно функціонування ринку праці за регіонами України свідчить про присутність асиметрій, що існують у територіальному розвитку ринку праці. Такі регіональні диспропорції розвитку РРП засвідчують його залежність не лише від наявності природних ресурсів, соціально-економічних умов територій але й від кількісної або якісної ознаки інфраструктурного забезпечення ринку праці.

Під інфраструктурою РРП ми розуміємо поліфункціональне утворення в окремому регіоні, яке включає в себе державні та недержавні інститути, які сприяють найефективнішому регулюванню попиту, пропозиції, ціноутворення на ринку праці. Такі утворення працюють за допомогою певних законодавчих, соціально-правових та економічних норм, які визначені на державному та регіональному рівнях.

Широке трактування інфраструктури ринку праці не дозволяє визначити та чітко окреслити межі інфраструктури РРП, проаналізувати її відмінність від загальної інфраструктури ринку праці. Проте, за нашим баченням, відмінною ознакою, що визначає межі інфраструктури ринку праці відносно інфраструктури РРП, є те, що основною метою останньої є забезпечення збалансованості між попитом, пропозицією на робочу силу та підсиленням ефекту від її взаємодії на окремій локалізованій території, яка функціонує в певних соціально-економічних умовах.

Слід зазначити, що не можна говорити про формування ефективного управління або стратегії розвитку РРП виключно його інфраструктурою. Управління РРП формується під дією зовнішніх факторів (економічної ситуації, загального правового поля тощо), залежить від поведінки суб'єктів ринку праці (робочої сили і роботодавців) та лише частково зазнає вплив від інфраструктурної складової. Тому, коректніше говорити про процеси коригування інфраструктурою процесів управління РРП, що сприяє повній ефективній реалізації усіх функцій РРП.

На нашу думку, для забезпечення сталого розвитку РРП шляхом ефективного управління таким ринком необхідним є створення єдиного державного механізму регулювання з дієвим використанням наявної праці, місцевих ресурсів при органічному поєднанні попиту та пропозиції на робочу силу. При цьому, вибір інструментарію та методів, що задіяні в такому механізмі, є одним з стратегічних напрямків внутрішньої політики держави.

Ми вважаємо, що стосовно державного механізму регулювання РРП доцільно використовувати поняття саме «регулювання»,

а не «управління». Це пояснюється тим, що регулювання має тимчасовий характер впливу, визначений у певних строках. Такий вплив не повинен бути постійним, а має використовуватися лише для окремих сегментів ринку праці. Причому, управління – це комплекс заходів, які включають також і методи регулювання, а тому управління має більш розгалужену систему дій, які реалізує держава.

Зауважимо, що основним ініціатором регулювання інституціональних перетворень та створення рівних умов для розвитку РРП повинна виступати саме держава. Адже на державу покладені функції з підтримки національного, державного та регіонального ринку праці; розробки організаційно-правових та економічних заходів для забезпечення дієвого державного регулювання та координації регіонального розвитку.

Загалом поняття «механізм державного регулювання РРП» має декілька певних характеристик, які необхідно виділити, щоб повністю розкрити сутність цього поняття. Так, по-перше, механізм державного регулювання повинен враховувати певні особливості, які спираються на широкий спектр можливих засобів впливу на ринок праці державними органами. По-друге, державний вплив має регулятивний характер, направлений на селективну територіальну дію визначену як суб'єкт оперативного реагування або на специфічний регіон, в якому функціонує ринок праці. По-третє, системність такого механізму відображає цілісність державної стратегії, що підпорядкована єдиній генеральній (головній) меті та враховує ієрархію горизонтального та вертикального підпорядкування та управління (концепція взаємодії «держава-регіон»). По-четверте, механізм державного регулювання підпорядкований системі нормативно-правового та адміністративного забезпечення, в той час, як реалізація такого механізму на регіональному рівні передбачає організаційно-методичне забезпечення. Тобто, першочерговою задачею є реалізація державної підтримки, а місцеві органи влади повинні залучити весь місцевий управлінський потенціал для вдалої реалізації наявної державної стратегії або підготовки пропозицій з метою корегування такої підтримки.

Узагальнюючи зазначене вище, запропонуємо визначення поняття механізму державного регулювання стосовно РРП. За нашим баченням, механізм державного регулювання РРП – це комплекс нормативно-правових та адміністративних заходів (ринкового та неринкового характеру), спрямованих на ринок праці,

який функціонує в окремому регіоні, з метою створення оптимальних умов для реалізації концепції внутрішньої саморегуляції ринку праці. При визначенні цього поняття нами не випадково було залучено категорію «саморегуляція ринку праці». Бо, принципово важливе значення набувають напрями державного впливу, які повинні відбуватися не шляхом адміністративного та директивного тиску, а з використанням арсеналу ринкових та неринкових засобів державного впливу для підтримки вже існуючої саморегуляції ринку праці (така саморегуляція виникає з існуючого у регіоні соціального партнерства, корпоративної етики, діалогу між роботодавцями, профсоюзами, робітниками та державою тощо).

Виходячи з визначення поняття механізму державного регулювання РРП, можна виділити необхідні умови для його впровадження, які позначаються в урахуванні: функціонування складної та мінливої системи ринкових відносин; причино-наслідкового аналізу результатів динаміки соціально-трудоових та економічних показників; підпорядкування державним нормативно-правовим та регіональним актам; дієвості діалогу між спеціальними державними та регіональними органами влади; узгодженості інтересів різноманітних економічних суб'єктів соціальних груп та суспільств; наявних тенденцій глобалізації ринку праці та відкритості ринкової економічної системи. Саме оптимальне регулювання та обґрунтовано-помірний державний вплив спроможні знизити вплив негативних чинників в процесі саморегуляції ринку. Зокрема, науково обґрунтованою є думка А. Шаститко, який вважає, що держава може впливати на економічні процеси у формі як компенсації «провалів» ринку, так і усунення самих «провалів», тим самим попереджуючи застосування неринкових альтернатив для організації трансакцій. Компенсація і усунення «провалів» є особливими формами налаштування механізмів узгодження очікувань та координації дій економічних суб'єктів з позиції зміни структури трансакційних витрат (по суб'єктах, які беруть участь в економічних обмінах) у контексті різних варіантів впливу держави на умови і результати економічних обмінів. Принципова різниця між двома формами втручання держави (компенсації та усунення провалів) полягає у тому, що компенсаційна участь означає або повне витіснення ринкового механізму, або його істотне обмеження, у той час як усунення «провалів» ринку передбачає ефективність механізму цін як способу координації дій економічних суб'єктів. У другому випадку держава

залишається «за кадром» ринкових трансакцій в умовах дотримання загальних установлених для учасників ринку правил (на рівні достовірної загрози застосування насильства, якщо правила будуть порушені) [4, с. 94].

Виходячи із зазначеного, за нашим баченням, межа державного впливу повинна визначатися в залежності від сутності методів та необхідності їхньої реалізації в регіоні з метою недопущення створення стихійного або неконтрольованого фритредерського ринку. Так, необхідність державного втручання або впливу у функціонування РРП може бути обумовлена наявністю ситуації, в якій дія ринкових факторів є неефективною. Така ситуація характеризується неспроможністю ринку (market failure) або фіаско ринкового механізму. Вважаємо, що втручання держави необхідне, бо за його відсутності РРП перетвориться на стихійний ринок. Онтологія стихійного ринку має тісний взаємозв'язок з вільним ринком. Проте, стихійний ринок принципово відрізняється від вільного ринку.

Філософія свободи та вільності стосовно ринку детально вивчена Ю. І. Чуньковим. За думкою вченого, вільність може бути стихійною, або ж регульованою. І якщо прибічники вільного ринку наполягають на необхідності мінімального втручання в ринкові механізми та фритредерстві, то вони повинні розуміти, що будь-який ступень контролю знаходиться під увагою держави та суспільства. Зазначена теорія знецінює погляди А. Сміта та його метафори «invisible hand of the market» невидимої руки ринку, яку вчений висунув за часи примітивних товарних відносин та раннього капіталізму, коли товаровиробники та усі учасники ринку мали рівні відносини. Ю. І. Чуньков справедливо навів причини, які сприяли знеціненню теорії самостійного функціонування вільного ринку [5].

По-перше, це об'єктивні (іманентні) причини, які виникли в процесі концентрації капіталістичного виробництва та появи крупних власників товаровиробників. За цих умов власники істотно розширювали свій вплив шляхом захоплення нових ринків збуту, що проявлялося в появі активної нерівної конкуренції з малими та середніми суб'єктами господарювання. По-друге, це суб'єктивні (зовнішні) причини, які ґрунтувалися на тому, що наявність держави та державних методів регулювання зумовлюють необхідність застосування низки контролюючих функцій, спрямованих на зменшення прояву монопольних тенденцій на ринку.

За нашим баченням, в умовах існування сучасного ринку праці найоптимальнішим шляхом визначення впливу державного

регулювання, буде використання принципу «золотої середини», який представлений у працях Аристотеля. Сутність цього принципу полягає у застосуванні змішаної форми впливу на окремі сегменти РРП. Такий вплив позначається у запобіганні крайнощів в напрямку адміністративного тиску та пошуку оптимального поєднання державного регулювання з ринковими інститутами, що діють на РРП. Таким чином, основою ефективного розвитку РРП є загальний вектор соціально-економічного розвитку регіону та максимальне використання наявних ресурсів. Очевидно, що чим більше керівництво регіону буде приділяти увагу формуванню ефективного управління РРП, проводячи заходи з подолання бідності, стимулювання робочих місць, розвитку підприємницької активності, залучення додаткових інвестицій тощо, тим більш збалансованим буде попит та пропозиція на РРП. На нашу думку, для ефективного управління РРП також необхідним є створення єдиного державного механізму регулювання з дієвим використанням наявної праці, місцевих ресурсів при органічному поєднанні попиту та пропозиції на робочу силу. При цьому, ініціатором регулювання інституціональних перетворень та створення рівних умов для розвитку РРП повинна виступати саме держава.

Механізм державного регулювання РРП дозволить створити оптимальні умови для реалізації концепції внутрішньої саморегуляції ринку праці, що, в свою чергу, сприятиме гармонійному та ефективному функціонуванню такого ринку і, як наслідок, забезпечить формування основних умов для сталого розвитку регіону в цілому.

6.5. Фінанси домогосподарств як індикатор соціальної стабільності та сталості розвитку території (*І. М. Серватинська*)

Фінанси домогосподарств є індикатором економічного розвитку країни, показником соціальної стабільності в суспільстві. Згідно з рекомендаціями ООН, домогосподарством вважається група осіб, які досягли між собою певних домовленостей щодо забезпечення власного споживання. Зарубіжні науковці К. Макконнел і С. Брю вважають, що «...домогосподарство є постачальником усіх економічних ресурсів, і одночасно споживачем більшої частини

національного продукту» [1, с.77]. Г. Беккер наголошує на важливості виробничої функції, яку виконують домогосподарства в сучасних умовах. Вітчизняні науковці, зокрема, Крупка М. І. дотримується думки, що домогосподарство «...це особа або група осіб, об'єднаних з метою забезпечення всього необхідного для життя, тобто об'єднаних спільним веденням господарства. Домашнє господарство – це цілісна одиниця, яка приймає раціональні рішення про виробництво благ, народження дітей, міграцію, планування, залишення батьківського дому тощо» [2]. С. Юрій, В. Федосов, Л. Алексеєнко зазначають, що домогосподарство «...це сукупність фізичних одиниць – резидентів, що мають спільні економічні інтереси, функції, поведінку і джерела фінансування.

Система національних рахунків дає визначення домогосподарства як невеликої групи людей, що проживають в одному помешканні, повністю або частково об'єднують свої доходи і майно, спільно споживають певні види товарів і послуг. Спільне проживання і ведення побуту передбачають спільні витрати, тобто члени домогосподарства повинні мати спільний бюджет для задоволення своїх потреб» [3, с.342].

С. Юрій та Т. Кізіма подають розгорнуте пояснення до сутності поняття домогосподарств, зокрема «...це господарство, яке складається з однієї або кількох осіб, що проживають у одному житловому приміщенні, ділять спільний побут, постачають на відповідні ринки різноманітні ресурси (працю, капітал, землю, підприємницьких хист) та спільно приймають економічні рішення стосовно формування доходів і здійснення витрат із метою задоволення власних матеріальних і духовних потреб» [4, с. 5]. Згідно із Законом України «Про Всеукраїнський перепис населення» від 19.10.2000 р. № 2058-III, домогосподарство – це сукупність осіб, які спільно проживають в одному житловому приміщенні або його частині, забезпечують себе всім необхідним для життя, ведуть спільне господарство, повністю або частково об'єднують та витрачають кошти [5].

Кількість домогосподарств в Україні упродовж 2010–2016 рр. зменшилася з 17 до 15 млн. одиниць – це пов'язано із складною демографічною ситуацією в країні (рис. 6.5.1.). Середній розмір домогосподарства в Україні впродовж досліджуваного періоду коливався в межах від 2,59 до 2,58 осіб, що відповідає середньоєвропейським показникам (від 2,0 до 2,8 осіб). Характерним стало те, що країни за даною характеристикою можна поділити на дві групи: перша група країн – ті, які налічують у складі

домогосподарств меншу кількість осіб від 2 до 2,3 (Швеція 2,1 осіб, Франція 2,2 осіб, Німеччина 2,0 осіб, Нідерланди 2,2 осіб, Естонія 2,3 осіб, Бельгія 2,3 осіб), і друга група країн –ті, які мають більший розмір домогосподарств (н-д, Болгарія 2,7 осіб, Ірландія 2,7 осіб, Кіпр 2,8 осіб, Польща 2,8 осіб, Словаччина 2,9 осіб). На нашу думку, така різниця пов'язана із менталітетом і традиціями, що сформувалися історично й іншими соціально-економічними факторами.



Рис. 6.5.1 Середній розмір домогосподарств, осіб

Джерело: побудовано на основі даних Державної служби статистики України.

З'ясуємо сучасну сутність поняття «фінанси домогосподарств». Аналіз поглядів вчених дозволив класифікувати їх за такими напрямками, рис.6.5.2.

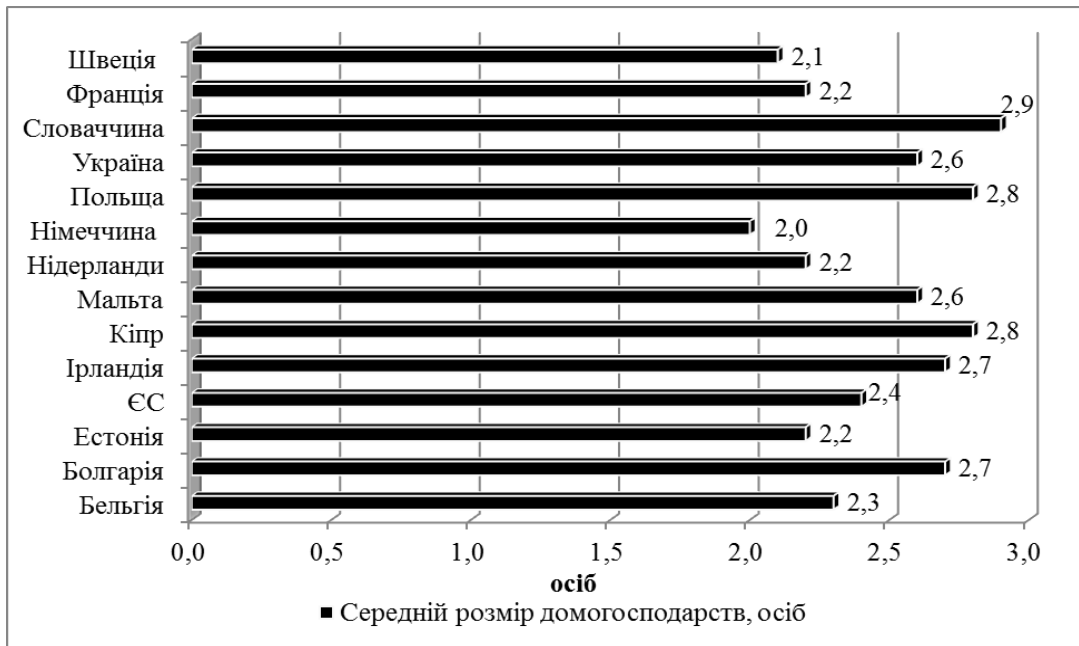

Рис. 6.5.2 Класифікація тлумачень поняття «фінанси домогосподарств»

Джерело: сформовано автором.

Аналіз цих тлумачень дозволяє дійти висновків: фахівці в галузі фінансової науки надають перевагу визначенню, що це сукупність економічних відносин. Однак, необхідно зауважити, що в наведених вітчизняними науковцями тлумаченнях до поняття «фінанси домогосподарств» не вказується один важливий фактор – фактор «інтересу» або «зацікавленості суб'єктів економіки». Більш детально реалізацію фактору «інтересу» в межах визначення поняття «фінанси домогосподарств», що виникає у процесі взаємодії домогосподарств з іншими суб'єктами, відображено на рис. 6.5.3.

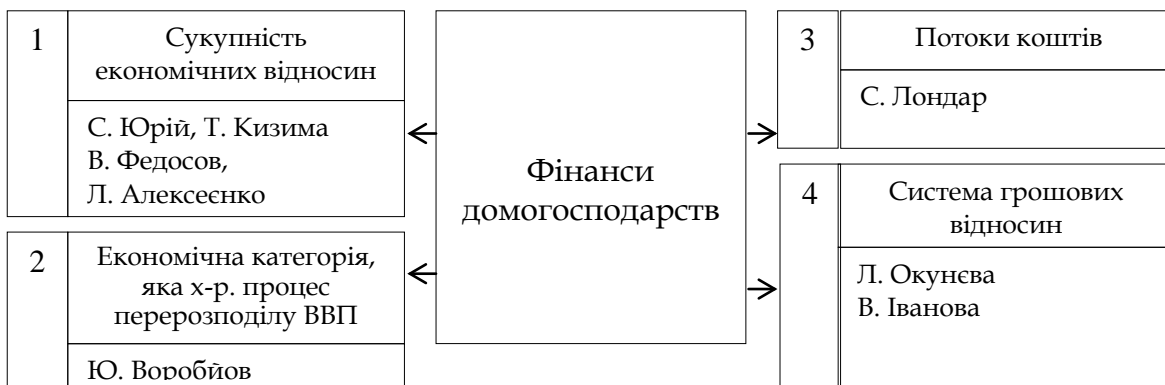

Рис. 6.5.3 Фінансово-економічні відносини між домогосподарством та окремими суб'єктами економіки
Джерело: розроблено автором.

Очевидно, що в основі економічних відносин, які виникають між домогосподарствами та іншими суб'єктами економіки є певна економічна зацікавленість (і не лише членів домогосподарств), яка може виражатися у формі попиту/пропозиції робочої сили, споживчого попиту, надходжень від сплати податків та як наслідок наповнення бюджетів різних рівнів, інвестицій до вітчизняної економіки, соціального захисту та інше. Фінанси домогосподарств через неперервні вхідні та вихідні грошові потоки тісно пов'язані з іншими суб'єктами економіки, кожен із яких є складовою ланкою фінансової системи держави. Ми поділяємо думку більшості вітчизняних науковців, які виокремлюють фінанси домогосподарств як окрему та важливу складову (ланку) фінансової системи України, аргументуючи це тим, що сама фінансова система держави має на меті задоволення потреб людей через формування і використання фондів грошових коштів, рис. 6.5.4.

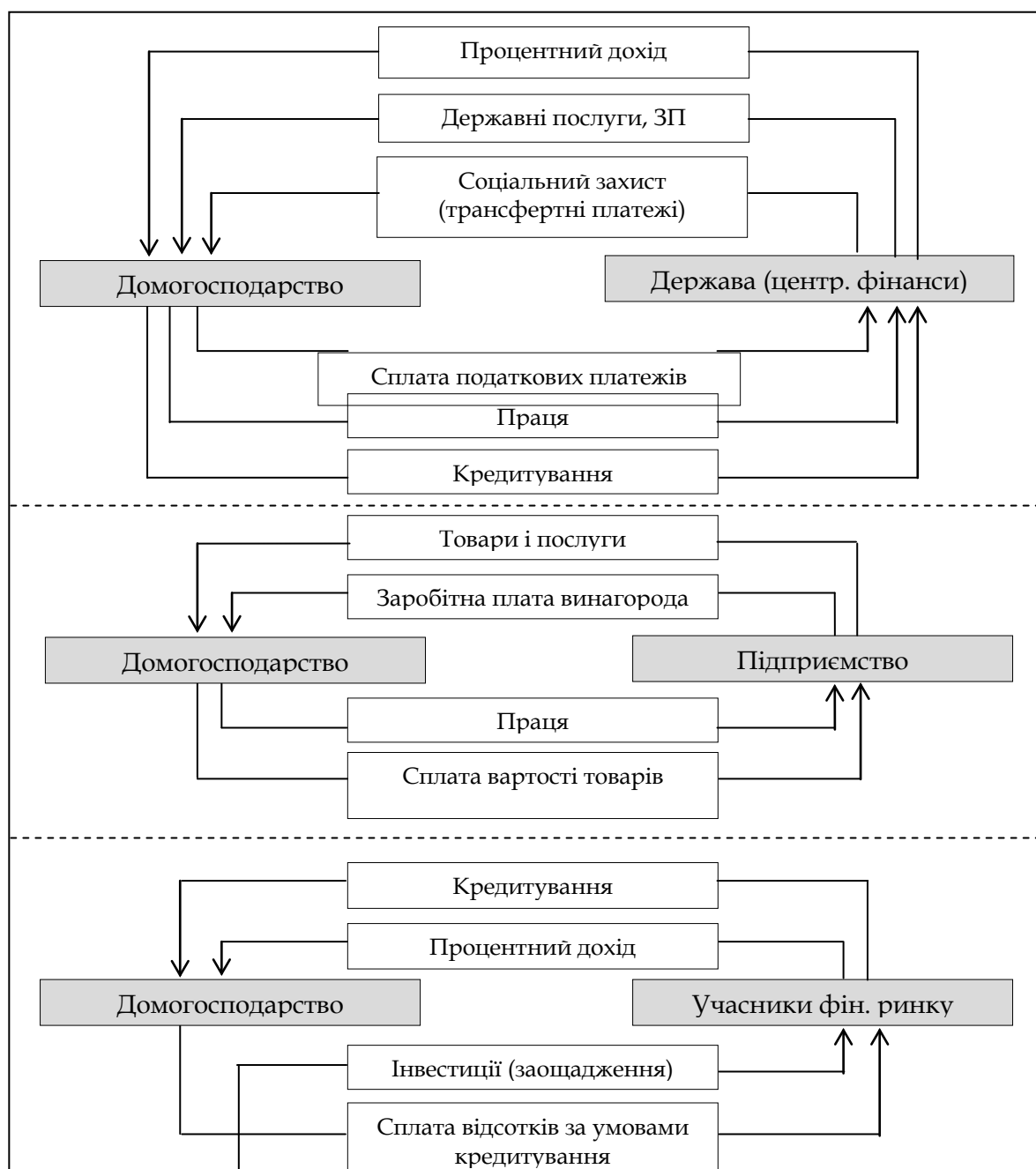

Рис. 6.5.4 Етимологія поняття «фінанси домогосподарств»

Джерело: сформовано автором.

Аналіз наукового підходу до пояснення сутності поняття «фінанси домогосподарств» дав можливість сформулювати авторське визначення наведеної економічної категорії, отже, фінанси домогосподарств – це сукупність економічних відносин, що виникають між домогосподарствами, між домогосподарствами та державою, підприємствами або фінансовими інститутами та супроводжуються формуванням і використанням фондів фінансових ресурсів з метою задоволення інтересів членів домогосподарств та інших суб'єктів економіки в процесі їхньої взаємодії. Матеріальним вираженням фінансових відносин домогосподарств є доходи і витрати, які формуються у процесі їх економічної діяльності при взаємодії з іншими суб'єктами економіки. Баланс фактичних доходів і витрат домашнього господарства за визначений період часу (квартал, місяць, рік) являє собою бюджет домогосподарства [3, с. 351].

Починаючи з 2002 р. статті споживчих грошових та сукупних витрат розроблені з урахуванням міжнародної класифікації індивідуального споживання товарів і послуг за цілями (COICOP-NBS) [8], рекомендованої до використання Євростатом. На нашу думку, таке наближення до європейських стандартів актуальне в умовах євроінтеграційного вектору розвитку вітчизняної економіки, крім того, застосування міжнародної класифікації забезпечить порівнюваність отриманих результатів із європейськими показниками. Отже, доходи і витрати домогосподарств включені до системи показників, які характеризують стан матеріального добробуту домашніх господарств. Проаналізуємо детально основні види доходів і витрат домогосподарств та статті, з яких вони складаються (табл. 6.5.1).

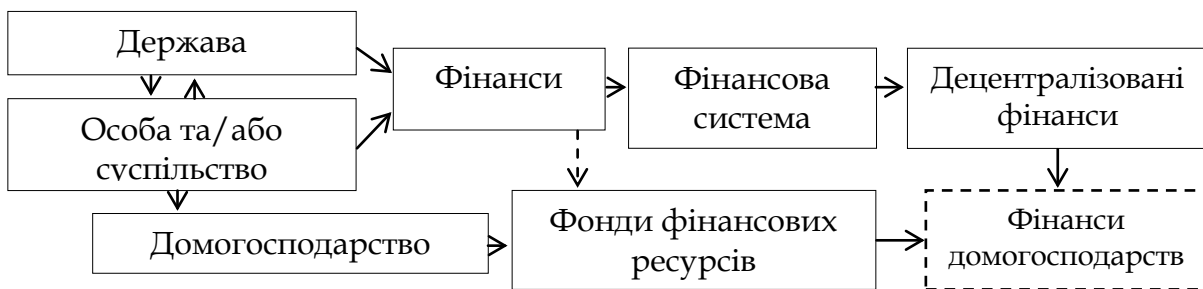
Таблиця 6.5.1

Статті доходів і витрат домогосподарств

Доходи	Витрати
Оплата праці	Придбання продовольчих / непродовольчих товарів (харчування)
Доходи від підприємницької діяльності та самозайнятості	Оплата житла і комунальних послуг
Доходи від продажу с/г продукції	Оплата послуг культурно-побутового призначення
Доходи від продажу нерухомості	Витрати на освіту, охорону здоров'я
Доходи від власності	Різне
Пенсії, стипендії, допомоги	= Споживчі грошові витрати
Грошова допомога від родичів та інших осіб	Витрати на підсобне господарство
Інші грошові доходи	Грошова допомога родичам, іншим особам
= Всього грошових доходів	Купівля нерухомості
Пільги та субсидії	Капітальний ремонт, будівництво житла та інших будівель
Грошова оцінка допомоги від родичів та інших осіб продовольчими товарами	Купівля акцій, валюти, вклади до банків тощо
= Всього негрошових доходів	Аліменти
Σ Всього грошових/негрошових доходів та Заощадження (позики, повернені борги)	Податки, збори, внески
= Всього сукупних ресурсів	Інші витрати
	= Неспоживчі грошові витрати
	Σ споживчі та неспоживчі грошові витрати
	= Всього грошових витрат

Проаналізуємо доходи і витрати домогосподарств України за 2010–2016 рр., зокрема динаміку середньомісячних сукупних ресурсів та витрат домогосподарств, рис. 6.5.5.



Рис. 6.5.5 Динаміка середньомісячних сукупних ресурсів та витрат домогосподарств

Джерело: побудовано автором на основі [6;7].

Користуючись наведеними даними, можна зробити наступні висновки:

– з 2010 р. середньомісячні сукупні ресурси (далі ССР) в розрахунку на одне домогосподарство перевищують аналогічні середньомісячні сукупні витрати це означає, що доходи домогосподарств поступово легалізуються;

– середньомісячні доходи та витрати упродовж 2010–2016 рр. мають тенденцію до зростання, при цьому доходи перевищують витрати щороку в середньому на 457 грн., при цьому різниця між сукупними ресурсами і витратами була найбільшою в 2012-2013 рр., за цей проміжок часу різниця досягала 640 грн. Різниця між сукупними ресурсами та витратами домогосподарств говорить про недостатні обсяги наявних заощаджень. Таким чином, заощадження домогосподарств в Україні відіграють незначну роль у формуванні інвестиційного капіталу. Якщо порівнювати темпи зростання доходів і темпи зростання видатків домогосподарств, то вони мають

стрибкоподібний характер, так, доходи мали вищі темпи зростання ніж видатки в 2012–2013 рр.; 2016 р., в інші періоди темпи зростання видатків переважали.

Проаналізуємо структуру сукупних ресурсів домогосподарств, табл. 6.5.2. Найбільшу питому вагу у структурі сукупних ресурсів домогосподарств займають грошові доходи від 87 до 92 %, решта 10 % розподіляється між вартістю спожитої продукції, отриманої від підсобного господарства (4-5 %), пільгами та субсидіями (1-4 %) та іншими надходженнями (3-4 %).

Таблиця 6.5.2

Структура сукупних ресурсів домогосподарств*(у середньому за місяць у розрахунку на одне домогосподарство)*

Показник	2010 р.	2014 р.	2015 р.	9 міс. 2016 р.
Усього сукупних ресурсів, грн.	3 469,1	4 563,3	5 231,7	6 014,6
Відсотків (%)				
Грошові доходи	90,1%	91,2%	89,4%	86,8%
Вартість спожитої продукції, отриманої з особистого підсобного господарства та від самозаготівель	4,8%	4,6%	5,1%	4,8%
Пільги та субсидії безготівкові на оплату житлово-комунальних послуг, електроенергії та палива	0,5%	0,4%	1,3%	3,6%
Пільги безготівкові на оплату товарів та послуг з охорони здоров'я, туристичних послуг, путівок на бази відпочинку тощо, на оплату послуг транспорту, зв'язку	0,5%	0,4%	0,4%	0,4%
Інші надходження	4,1%	3,4%	3,8%	4,4%

Джерело: складено автором на основі [7].

Необхідно зауважити, що починаючи із 2015 р. все більша частка у сукупних ресурсах домогосподарств відводиться на пільги та субсидії, адже за 9 місяців 2016 р. частка вже становила близько 4 %, що пов'язано із підвищенням вартості комунальних послуг, збільшенням пільгових категорій громадян, крім того, Україні, як спадок від СРСР, дістались окремі верстви населення, які потребують суттєвого соціального захисту, зокрема афганці та чорнобильці, а за часів незалежності, особливо протягом 2014–2016 рр., до них приєдналися учасники АТО.

Якщо більш детально аналізувати структуру грошових доходів домогосподарств, які на 90 % формують їх сукупні ресурси (див. табл. 6.5.2), то слід зазначити, що в середньому упродовж 2010-

2016 рр. переважали такі статті доходів: оплата праці 50 % та соціальні виплати, а саме: пенсії, стипендії, допомоги та субсидії 25-27 %, допомога від родичів або інші грошові доходи 7-8 %.

Проаналізуємо структуру сукупних витрат домогосподарств, табл. 6.5.3. Згідно з даними таблиці, найбільшу питому вагу у структурі сукупних витрат домогосподарств займають споживчі сукупні витрати (90-93 %), з них 55-58 % – це витрати на продовольчі товари, включаючи предмети розкоші, 24-35 % – непродовольчі товари та послуги та 8-15 % оплата житла, комунальних послуг. Решта 7-10 % сукупних витрат припадає на неспоживчі сукупні витрати – це можуть бути витрати на допомогу родичам та іншим особам, витрати на купівлю нерухомості, на капітальний ремонт, на купівлю великої рогатої худоби, багаторічних насаджень, на придбання акцій, сертифікатів, банківських вкладів та ін.

Таблиця 6.5.3

Структура сукупних витрат домогосподарств

(у середньому за місяць у розрахунку на одне домогосподарство)

Показник	2010 р.	2014 р.	2015 р.	9 міс. 2016 р.
Усього сукупних витрат, грн.	3072,7	4048,9	4952,0	5576,5
Відсотків (%)				
Споживчі сукупні витрати	90	91,6	92,9	93,0
продовольчі товари (включаючи харчування поза домом, алкогольні напої та тютюнові вироби)	56,7	57,1	57,9	54,2
непродовольчі товари та послуги	33,3	34,5	35,0	23,5
оплата житла, комунальних продуктів та послуг	7,6	8,1	10,2	15,3
з них сума пільг та субсидій	0,6	0,5	1,4	3,9
Неспоживчі сукупні витрати	10	8,4	7,1	7,0

Джерело: складено автором на основі [7].

Отже, вважаємо за необхідне визначити ключові напрями поліпшення фінансів домогосподарств:

1. Співставивши динаміку показників сукупних ресурсів та витрат домогосподарств з'ясовано, що різниця між показниками є несуттєвою та оцінюється в 450-650 грн. Така різниця говорить про недостатні обсяги заощаджень домогосподарств, тому вважаємо, що необхідно вживати дій із підвищення державних стандартів в Україні, що напряму пов'язано із темпами економічного зростання; ознайомлювати громадян із інструментами фінансового

ринку та перевагами інвестування коштів у вітчизняну економіку, зокрема, повертати довіру громадян до банківської системи.

2. Аналіз структури сукупних ресурсів домогосподарств показав, що у складі грошових доходів значна частка коштів (25-28 %) відводиться на соціальні трансферти (пенсії, стипендії, субсидії, пільги). Це означає, що уряду необхідно вжити дій із приведення кількості пільг та інших соціальних виплат не лише до реальних потреб населення, але й у відповідність до реєстру набувачів всіх видів соціальних трансфертів за принципом адресності та цільовості використання коштів спеціального призначення.

РОЗДІЛ 7 ЕКОЛОГІЧНА КОМПОНЕНТА СТАЛОГО РОЗВИТКУ

7.1. Формування механізму управління еколого-економічним розвитком регіонів (С. І. Головченко)

В сучасних умовах для України особливо актуальною є розробка механізму управління еколого-економічним розвитком регіонів. Адміністративно-територіальна реформа, започаткована декілька років тому, обумовила початок децентралізаційних процесів в політичній, організаційній, економічній, екологічній та фінансовій площині. При цьому головною передумовою еколого-економічного розвитку на рівні окремих територій, регіонів та цілих країн є радикальна зміна парадигми розвитку, переоцінка ролі людства в його взаємовідносинах з природою, реформування системи освіти та інформаційної політики.

Для підвищення рівня життя населення на основі сталого розвитку, передбачено, удосконалювати економічні механізми в сфері охорони навколишнього середовища, розробити механізми державної підтримки робіт по скороченню і ліквідації екологічних збитків, а також прийняти заходи щодо забезпечення безпеки та комфортності середовища проживання людини. Виявлення послідовності вдосконалення інституційних умов та інструментів екологічної політики, а також співвідношення ринкових і державних регуляторів господарювання вимагають прискорення вироблення методології формування політики у відповідності до сучасних пріоритетів розвитку суспільства. Для реалізації концепції стійкого екологічного розвитку території необхідно здійснення комплексу економічних методів управління, спрямованих на забезпечення екологічнодопустимого розвитку територій.

Майбутня стійка економіка – це економіка, в якій енергія, вода, земля та інші ресурси будуть використовуватися набагато ефективніше й раціональніше, ніж сьогодні. Принципові зміни у виробничій сфері регіону полягають у переході до нового

принципу організації виробництва, що передбачає концентрацію на сфері послуг та формування постіндустріального суспільства.

На наш погляд, сучасна концептуальна модель регіонального розвитку повинна базуватися на переформатуванні територіальних господарських механізмів, побудованих на еволюційних засадах, в еколого-економічні механізми регіонального розвитку, базисом для побудови яких є концепція сталого еколого-економічного розвитку територій, а основною метою – трансформація регіональної економіки ресурсного типу і капіталізація регіональних активів на еколого-економічних засадах.

Реалізація концепції сталого еколого-економічного розвитку на рівні регіону повинна здійснюватись з урахуванням природних, соціально-економічних, культурних та інших особливостей територій, які є його складовими. Економіка, що має сировинну орієнтацію просторово-територіального розвитку в умовах глобалізації, входження у європейське співтовариство та формування конкурентоспроможної національної економіки, повинна трансформуватися в екологоорієнтовану економіку, що базується на максимізації доданої вартості за допомогою ефективного використання виробничих факторів, впровадження інновацій. Саме тому формування механізму управління еколого-економічним розвитком регіонів є одним з першочергових завдань реалізації регіональної політики України.

Еколого-економічний розвиток регіонів України можливий за умов: заміни вартісних методів нормативними; реформування регіональних економічних систем в еколого-економічні.

Результати емпіричних досліджень свідчать про недостатню готовність регіональних економічних систем до швидкого та оптимального еколого-економічного розвитку, збалансованого вирішення нагальних проблем, ефективного використання та збереження регіонального потенціалу для задоволення потреб не лише нинішнього, але й майбутніх поколінь. Для цього потрібне послідовне вирішення ряду принципів завдань:

- в процесі виходу країни з нинішньої кризи необхідно забезпечити ефективне використання потенціалу територій;
- забезпечити активізацію інституціональних та структурних перетворень для побудови принципово нової моделі господарювання та регіонального менеджменту;
- забезпечити врахування при тактичному та стратегічному плануванні господарської діяльності в регіонах стану та граничних можливостей регіональних екосистем на основі тотального

впровадження енерго- і ресурсозберігаючих технологій, інтенсифікації структури економіки, зміни структури особистого та суспільного споживання.

Концепція сталого екологічного розвитку території базується на принципах: оптимальної відповідності суспільства і природного середовища, природної рівноваги біосфери, екологічно орієнтованої людської діяльності, комплексності та екологічної обґрунтованості прийнятих рішень, забезпечення пріоритету суспільного інтересу над приватним. Розвиток економіки не може супроводжуватись небезпечним забрудненням і деградацією природного середовища. Управління охороною навколишнього природного середовища здійснюється кількома способами, серед яких виділяють: правовий, природничо-науковий, економічний, санітарно-гігієнічний, організаційно-управлінський, культурно-виховний.

Також в процесі реалізації концепції регіонального еколого-економічного розвитку слід враховувати й національні особливості. Враховуючи те, що Україна у найближчій перспективі не може повністю відмовитися від розвитку сировинного комплексу і гостро потребує не лише стабілізації темпів економічного зростання, але й їх прискорення, наразі особливо актуальним є освоєння жорстких екологічних стандартів промислово розвинених країн.

Соціально орієнтований еколого-економічний розвиток регіонів України передбачає досягнення та збереження в довгостроковій перспективі балансу між інтересами регіональних господарських структур і екологічними потребами населення. Потенціал розвитку складають людські, біосферні, організаційні, фінансові, інформаційні, освітні ресурси. Ефективність їх використання багато в чому обумовлює екологічні наслідки функціонування інженерних інфраструктур індустріального типу та міських комунальних систем.

Принциповим в процесі формування механізму еколого-економічного розвитку регіонів України є чіткий розподіл (класифікація) регіональних ресурсів, їх оцінка за кількісними та якісними ознаками, визначення оптимальних варіантів їх комбінування з метою забезпечення соціально орієнтованого еколого-економічного розвитку територій. Доцільним, на наш погляд, є поділ регіональних ресурсів на дві групи: основні (чи базові) ресурси та ресурси організаційно-економічного забезпечення еколого-економічного розвитку регіонів.

Оптимальне застосування ресурсів кожної групи (рис. 7.1.1) дозволяє забезпечити приріст суспільного продукту та розв'язати регіональні конфлікти між інтересами зацікавлених осіб (агентів

регіонального ринку та територіальних громад). Поділ ресурсів на дві групи уможливорює отримання релевантної інформації щодо їх поточного та перспективного стану, ступеня та потенційних можливостей їх використання; здійснити їх адекватну оцінку, особливо з позицій їх функціонального призначення для забезпечення еколого-економічної рівноваги в регіонах України.



Рис. 7.1.1 Класифікація (групування) ресурсів еколого-економічного розвитку регіону

Джерело: розробка автора.

Отже, до основних ресурсів, згідно з традиційним підходом, нами віднесено природні, виробничо-матеріальні, людські та фінансові. До ресурсів організаційно-економічного забезпечення, стан та якість яких в сучасних умовах безпосередньо визначають динаміку регіонального розвитку, слід віднести управлінські та організаційні; інформаційні, інтелектуальні та наукові. Ці дві групи ресурсів формують ресурсне забезпечення регіонального механізму управління еколого-економічним розвитком регіонів та є запорукою успішної реалізації державної регіональної політики, що будується на основоположних принципах збалансованого соціо-еколого-економічного розвитку територіально-просторових систем.

Найважливішою властивістю економічної системи є її динамізм. З іншого боку, відповідно до загальної теорії систем, умовою ефективного функціонування динамічних систем є їх сталість, що характеризується здатністю зберігати певні властивості в умовах, що змінюються, а також забезпечення мінімального рівня, нижче якого система не може стійко функціонувати.

Алгоритм забезпечення еколого-економічного розвитку регіону включає поряд з іншими заходами й оцінювання регіональних ресурсів з позицій їх стану та достатності для ефективної реалізації механізму управління еколого-економічним розвитком регіону, а також набір заходів, спрямованих на запобігання / нейтралізацію еколого-економічних небезпек в регіоні, (рис. 7.1.2).



Рис. 7.1.2 Алгоритм забезпечення еколого-економічного розвитку регіонів

Джерело: розробка автора.

Головною умовою формування механізму еколого-економічного розвитку регіону є спрямованість на самозбереження економічної системи, як похідна мета від самозбереження біосфери.

Сучасне споживання і безповоротне вилучення та використання в процесі господарської діяльності та суспільного життя поновлюваних природних ресурсів обмежується не тільки можливостями самовідтворення самої природи, але й соціальними та медико-біологічними нормативами.

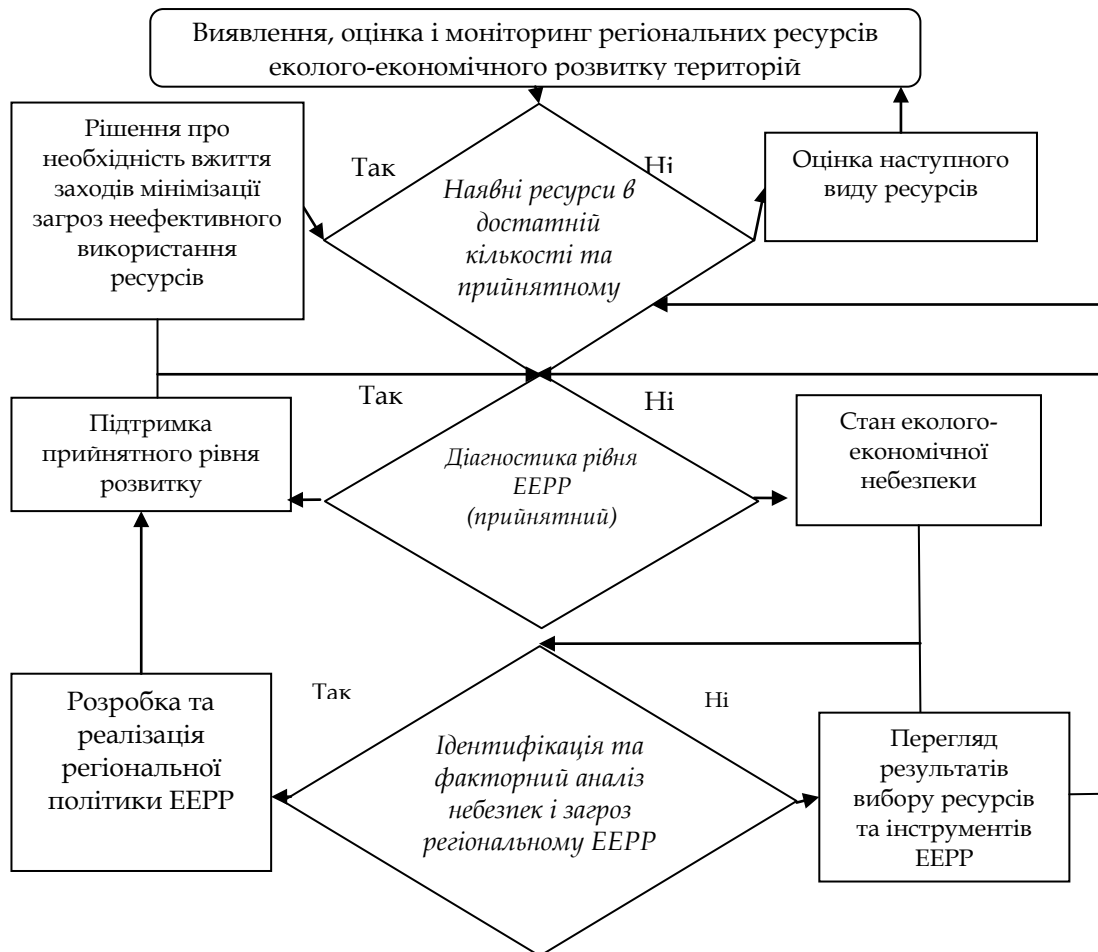
Стратегія еколого-економічного розвитку регіонів базується на паритеті економічних та екологічних цінностей, який в свою чергу передбачає перегляд традиційних поглядів на екологічну складову соціально-економічного розвитку регіону, що стає визначальним фактором впливу на екологічну систему території.

Збалансування цілей економічного, соціального та екологічного розвитку територій в процесі еколого-економічного розвитку регіонів дозволяє одночасно вирішити завдання з забезпечення соціальної справедливості, позитивної довгострокової динаміки економічних процесів в регіоні та стійкості регіональної екосистеми. При цьому соціальна справедливість беззаперечно повинна ґрунтуватися на економічній стійкості і соціальній рівності, а для цього необхідна й екологічна стійкість, що означає збереження природного капіталу.

Інвестиційно-інноваційне стимулювання сталого розвитку регіону акцентує увагу на вкладенні коштів у ліквідні високотехнологічні проекти, здатні максимально швидко принести очікуваний ефект у соціальній, екологічній сферах регіонів України.

Важлива роль в інтеграції еколого-економічної збалансованості підприємницької діяльності в систему регіонального управління належить екологічно орієнтованим бізнес-структурам, націленим на реалізацію екологічних інновацій. З впровадженням у виробництво екологічних інновацій пріоритетними мають стати попереджувальні заходи (мінімізація впливу на навколишнє середовище на кожній стадії життєвого циклу продукції) на відміну від колишнього підходу, заснованого на усуненні шкідливих наслідків (фільтри, очисні споруди тощо).

Формування механізму управління еколого-економічним розвитком регіонів здійснюється на принципах цілісності, системності, гнучкості, науковості, безпеки, адаптивності, стійкості та інноваційності. При цьому об'єктом такої діяльності виступає регіональна економіка та природно-ресурсний потенціал території, а предметом – комплекс теоретико-методологічних завдань формування механізму управління еколого-економічним розвитком регіону. Такий механізм повинен забезпечити взаємозв'язок та взаємообумовленість екологічно-економічного розвитку регіону

та відповідального застосування ресурсів відповідної території, а використання інструментів даного механізму дозволяє суб'єктам регіонального управління здійснювати регулювання взаємодії суб'єктів природокористування на засадах інтеграції і рівності цілей економічного, екологічного та соціального розвитку території.

Головними теоретико-методологічними засадами управління еколого-економічним розвитком регіону є взаємозв'язок екологічно-економічного розвитку регіону та раціонального використання ресурсів відповідної території, соціо-еколого-економічний механізм регулювання взаємодії суб'єктів природокористування, моніторинг інтегральних показників рівня еколого-економічного розвитку регіонів. Отже, в процесі регіонального управління здійснюється постійний моніторинг рівня еколого-економічного розвитку регіонів (з використанням інтегральних показників). Він передбачає оцінку рівня екологічного збитку в регіонах з подальшим їх ранжуванням з позиції обсягів необхідного фінансування для забезпечення екологічного відтворення. Індикатори еколого-економічного розвитку регіонів представляють собою систему з часткових та агрегованого показника, який дозволяє здійснити міжрегіональні зіставлення.

В цілому концептуально формування механізму еколого-економічного розвитку регіону доцільно представити у вигляді наступної схеми (рис. 7.1.3).

Систематизація та оцінка стратегій регіонального розвитку здійснюється з метою вибору найефективніших для конкретного регіону, далі формується матриця обраних стратегій, що будуть покладені в основу управління регіональним еколого-економічним розвитком. На наш погляд, найбільш доцільною в сучасних умовах є стратегія економічного розвитку на засадах екологічного відтворення регіону, що включає цілі та заходи еколого-економічного розвитку регіону та в якій визначені етапи розробки комплексної стратегічної програми еколого-економічного розвитку регіону, враховуються регіональні особливості соціально-економічного розвитку та екологічного стану. Безумовно, ця стратегія змінюється залежно від соціально-економічної й політичної орієнтації держави на тому чи іншому етапі розвитку.

Безперечно, одним з головних завдань забезпечення еколого-економічного розвитку територій на державному рівні є створення відповідної правової основи, включаючи вдосконалення чинного законодавства, що визначає механізм та засади використання природних ресурсів територій.



Рис. 7.1.3 Концептуальна структурна схема механізму управління еколого-економічним розвитком регіону

Джерело: розробка автора.

Необхідно констатувати, що поточна система регулювання природоохоронної діяльності недостатньо орієнтована на економічні методи управління, тобто вони фактично не є стимулом виконання робіт з охорони навколишнього середовища.

Такого роду регулювання згідно чинного законодавства передбачає оподаткування на пільгових умовах агентів ринку, які використовують еколого-орієнтовані технології, новітні системи очищення викидів та відходів та реалізують інші природоохоронні заходи. Розмір та обсяг загальнообов'язкових екологічних платежів та внесків, що повинні здійснюватися суб'єктами господарювання, розраховуються з огляду на відносну небезпеку забруднюючих речовин.

Розмір внесків встановлюється з урахуванням тимчасово дозволених лімітів на викиди і скиди, а також розміщення відходів. При порушенні природоохоронних нормативів і лімітів залежно від величини завданого збитку навколишньому середовищу передбачається відповідальність згідно чинного законодавства [5].

Недостатнє використання економічних методів стимулювання екологоорієнтованої господарської діяльності та незначний розмір платежів за забруднення навколишнього середовища (який не відповідає реальній шкоді, що наноситься регіональним екосистемам) гальмують формування ефективної системи екологічного захисту та еколого-економічного розвитку на рівні регіонів. Розміри штрафів, які встановлені чинним законодавством за порушення встановлених норм природокористування не лише не відповідають реальній шкоді, яка наноситься регіональним системам, а через незначний обсяг не дозволяють виконати покладену на них функцію покарання порушників, бо у кінцевому результаті не призводять до суттєвих збитків.

Розвиток ресурсозберігаючих та екологічно орієнтованих технологій практично не стимулюється податковою, кредитною та митною політикою України, ринкові інструменти стимулювання такого роду трансформацій розвинуті недостатньо. Іншою причиною є те, що рівень розвитку промисловості, технологій, виробничої інфраструктури, не відповідає сучасним вимогам і концепції збалансованого еколого-економічного розвитку, призводить до надмірного, екологічно виснажливого та економічно необґрунтованого використання ресурсів територій. Недооцінка природних ресурсів і витрати від екологічних збитків не дозволяють надати об'єктивну оцінку показників економічного розвитку. Отже, забезпечення збалансованого просторово-територіального еколого-

економічного розвитку в кінцевому результаті покладається саме на регіональні органи управління, що в межах покладених на них повноважень повинні виявити основні проблеми в цій сфері та динаміку змін, сформулювати регіональну політику, визначити пріоритетні напрями еколого-економічного розвитку територій, розробити відповідні стратегії та інші програмні документи.

На державному рівні пріоритетними завданнями є перегляд існуючої системи економічного стимулювання екологічно відповідальної господарської діяльності, заходів та стягнень за умисне нанесення шкоди регіональним екосистемам в процесі господарської діяльності та безвідповідальне ставлення до проблем збереження середовища для сьогоденних і майбутніх поколінь.

Необхідність кількісного визначення економічної, екологічної та соціальної компонент регіонального розвитку передбачає врахування в загальноприйнятих показниках розвитку вплив екологічного чинника, тобто всі соціально-економічні показники мають бути екологічно скоригованими.

Сьогодні відсутня єдина цілісна, загальновизнана методологія визначення впливу окремих, і насамперед, екологічного чинника, на результуючі агреговані показники розвитку територій. Але слід констатувати, що логічний покритеріальний аналіз індикаторів регіонального розвитку дає можливість в окремих випадках встановити взаємозалежності такого роду.

В практику розрахунків показників результативності господарської діяльності на макро- мезо- та макрорівнях слід ввести визначення природоємності, яка дозволяє кількісно виміряти екологічну складову та здійснити відповідні зіставлення.

Цей показник є відносною величиною, що показує співвідношення між обсягом використаних природних ресурсів (чи обсягом забруднення навколишнього природного середовища), що були здійснені в результаті виробництва товару чи надання послуги. Для забезпечення можливості міжтоварних та міжрегіональних зіставлень, доцільно розраховувати цей показник на одиницю продукції або як частку у ВРП.

Насьогодні при розрахунку рівня ВРП не враховується причинно-наслідковий зв'язок між рівнем антропогенного навантаження, господарської діяльності та станом регіональних екосистем, що призводить до не релевантної оцінки рівня економічного розвитку територій, тому актуальною є розробка методики розрахунку екологічно скоригованого ВРП, що дозволяє визначити витрати споживання природного капіталу. Безперечно,

повністю врахувати взаємозалежність між абсолютно всіма екологічними чинниками та статикою і динамікою індикаторів регіонального розвитку неможливо, тим не менш, нагальним завданням є врахування тих чинників, що можуть бути кількісно визначені.

Це дозволить виявити гостроту проблем еколога-економічного розвитку регіонів, зробити міжрегіональні зіставлення та обґрунтовано здійснити міжрегіональний розподіл бюджетних ресурсів, обґрунтувати фінансове забезпечення державних, регіональних, локальних цільових програм розвитку адміністративно-територіальних одиниць України.

Основні індикатори регіональних трансформаційних процесів складаються під впливом динаміки і якісних характеристик всіх секторів регіонального соціально-економічного комплексу. Стійкість розвитку визначається ступенем врахування екологічного чинника в усіх сферах економічної діяльності. Якщо ідеологія збалансованих регіональних еколога та економічно орієнтованих трансформацій розвивається зверху вниз, то практична її реалізація розгортається знизу вгору поступово охоплюючи всі сфери соціо-еколога-економічної системи регіону.

Виробництво та споживання органічної продукції, що дозволяє зберегти на належному рівні та суттєво покращити здоров'я населення регіону є одним з стрижневих напрямів сучасної концепції еколога-економічного розвитку територій.

Сукупність індикаторів, що визначають екологічну орієнтованість виробництва в регіоні, є базовою складовою методичного інструментарію для аналізу ступеня орієнтованості бізнес-структур на збалансований еколога-економічний розвиток та прогрес всієї регіональної системи в цьому напрямі.

Тому сьогодні система показників, що дозволяє оцінити успішність господарської діяльності бізнес-структур та рівень їх прогресивності, обов'язково повинна містити й показники екологічної відповідальності, екологаорієнтованості суб'єктів господарювання.

Насамперед таким індикатором є обсяг вироблених екологічно чистих товарів та їх частка в загальному обсязі виробленої продукції, а також питома вага готової продукції, отриманої з використанням екологічно орієнтованих інноваційних технологій та процесів виробництва. Ці індикатори повинні розраховуватися як на рівні окремих підприємств, так і за видами економічної діяльності та для регіону в цілому.

Вийти на рівень збалансованого еколого-економічного розвитку як вся цивілізація, так і окрема країна, регіон, територіальна громада, може лише за умови формування екологічної культури, орієнтованої на збереження, відновлення і розвиток соціоприродного багатства, накопиченого цивілізацією в процесі всесвітньо-історичного розвитку. Це передбачає формування людини, що буде реалізовувати свої цільові установки відповідно до сучасних біосферних критеріїв.

Пріоритет безперервної екологічної освіти всіх соціальних груп і, в першу чергу, підростаючого покоління є ключовим принципом збалансованого еколого-економічного розвитку територій.

Ефективним інструментом забезпечення реалізації природоохоронних заходів на рівні регіонів в сучасних умовах хронічної нестачі коштів та недофінансування цільових програм, проектів державного, регіонального та локального рівнів, є державно-приватне партнерство (ДПП) на рівні регіону, яке сьогодні є основою регіонального економічного розвитку та ефективним способом концентрації ресурсів за пріоритетними напрямками економічного розвитку країни. Однак воно вимагає високого рівня довіри між державними органами управління та бізнес-структурами.

Партнерство являє собою об'єднуючий базис для трьох секторів суспільства – приватного, некомерційного та державного. Воно стає двигуном соціальних змін та економічного розвитку, дає додаткові переваги, зокрема набуття нових знань і доступ до них або можливість виявлення додаткових ресурсів, які раніше були приховані.

Говорячи про партнерство на регіональному рівні, необхідно відзначити, що економічний добробут формується на основі взаємодії основних суб'єктів – державних органів управління, комерційного та некомерційного секторів.

Підприємці зацікавлені у формуванні середовища, в якому вони могли б вільно функціонувати. Тому взаємодія бізнесу і влади на основі партнерства є основою розвитку сталої економіки. Реалізація принципів ДПП в сфері охорони та збереження регіональних екосистем, з боку держави важливе значення має забезпечення природокористувачів інформацією про ресурсозберігаючі, екологічно чисті технології, найкращі доступні технології, екологічні стандарти, стан екосистем територій; підтримка екологоорієнтованих НДДКР, підтримка діяльності освітніх організацій, що здійснюють екологічне просвітництво.

Практичний перехід від нестабільності, спаду, депресії в економіці до реалізації схеми сталого розвитку означає застосування сучасних антикризових технологій, що вимагає врахування принципів їх ефективної реалізації. До таких відносяться, перш за все, поступовість (до досягнення кінцевої мети приступають тільки тоді, коли досягнуто ряд проміжних); комплексність, що базується на врахуванні взаємодії та взаємообумовленості заходів; результативність (орієнтація на досягнення окремих ефектів з ключових проектів і забезпечення загального ефекту).

Суть специфіки функціонування механізму управління еколого-економічним розвитком регіону полягає в тому, що дії суб'єктів в процесі природокористування завжди детермінуються як законами розвитку суспільства, так і законами природи.

Механізми управління еколого-економічним розвитком, поряд з іншими механізмами регулювання економічної, екологічної, соціальної діяльності суспільства, аналізуються на основі їх зовнішніх результатів за допомогою чітко визначених критеріїв дослідження. Якщо еколого-економічна ситуація проаналізована правильно, це дозволяє підібрати ефективні механізми та інструменти впливу для досягнення цілей збалансованого еколого-економічного розвитку регіону.

Перед тим, як сформулювати методіку реалізації механізму управління еколого-економічним розвитком регіону необхідно:

1. Описати середовище функціонування цього механізму і виявити проблемні місця;

2. Визначити ефективність використання наявних механізмів, оскільки механізми управління регіональним розвитком не нові, а часто лише корегуються і вводяться додаткові елементи відповідно до змін умов господарювання.

На наш погляд, механізм управління еколого-економічним розвитком регіону повинен формуватися з урахуванням двох основних критеріїв:

1. Забезпечення збалансованості між рівнем економічного розвитку та підвищенням якості регіональних екосистем;

2. Відповідність еколого-економічної конвергенції загальній концепції розвитку територій з соціальною орієнтацією.

Перший критерій визначає, що економічний розвиток повинен забезпечити принаймні не погіршенню стану довкілля. Для цього необхідно: впровадити ефективні заходи охорони регіональних екосистем; змінити структуру споживання населення, удосконалити

технології ВРП та ін. Таким чином, дослідження залежності показників економічного зростання регіону і якості регіональних екосистем спрямовані на визначення рівня ефективності існуючих заходів, що впроваджуються з метою збалансованого еколого-економічного розвитку територій та виявити, за яких умов зростання економічного добробуту повинно не погіршувати, а поліпшувати стан регіональних екосистем.

Згідно з другим критерієм передбачається, що збалансований еколого-економічний розвиток регіонів враховує не тільки такі способи і форми ведення господарства, при яких задовольняються потреби населення, а й забезпечується рівність економічного, екологічного, соціального добробуту в усіх регіонах країни. Тобто такий розвиток має передбачати вирівнювання регіонів країни за економічним, екологічним, соціальним показниками.

До ринкових механізмів усунення регіональних диспропорцій відносяться вільна конкуренція і міжрегіональна мобільність факторів виробництва, використання яких дозволяють у довгостроковій перспективі повністю усунуть будь-які нерівномірності.

Крім того, зменшення диференціації регіонального розвитку є необхідною умовою ефективною реалізації запропонованого механізму управління еколого-економічним розвитком територій. У цьому напрямі доцільною є розробка та впровадження регламентуючих норм, що унеможливають та роблять економічно недоцільним перенесення екологічно виснажливого виробництва з економічно розвинутих в депресивні регіони, що останнім часом має місце в практиці господарських відносин.

З точки зору забезпечення національної екологічної безпеки, зменшення територіальної диференціації за рівнем економічного та екологічного потенціалу є також одним з першочергових завдань.

Оцінюючи рівень усунення регіональних диспропорцій та нерівномірностей за економічними та екологічними індикаторами, можна, в свою чергу, обґрунтувати як доцільність і дієвість використовуваних механізмів управління еколого-економічним розвитком регіону, так і доцільність проведення процесів децентралізації.

Реалізація запропонованого механізму дозволить зменшити збитки та негативні наслідки впливу господарської діяльності в регіоні, сформулювати раціональну та екологічно-збалансовану просторову структуру регіональної економіки; забезпечити розвиток ефективних конкурентоздатних видів економічної діяльності;

раціональне використання людських ресурсів, зменшити і в кінцевому результаті повністю усунути міжрегіональні диспропорції еколого-економічного розвитку; забезпечити збалансованість між пріоритетами охорони регіональних екосистем та соціально-економічного розвитку територій.

Визначальною є реалізація заходів і механізмів, спрямованих на елімінування міжрегіональних диспропорцій, недопущення дисбалансу між екологічним та соціально-економічним розвитком територій. Тому й запропоновані два критерії, які враховують зближення територіального розвитку та зменшення міжрегіональної диференціації:

1) негативний вплив економічного розвитку на якість довкілля має бути мінімальним;

2) усунення диспропорцій та нерівномірностей регіонального еколого-економічного розвитку.

Процес усунення диспропорцій та нерівномірностей регіонального розвитку (економічна складова) дозволить прискорити економічний розвиток депресивних регіонів та у довгостроковій перспективі зрівняти їх з лідерами за основними показниками соціально-економічного розвитку. Регіональна реалізація її екологічної складової забезпечить ефективно, екологічно відповідальне використання регіонального потенціалу та збалансований розвиток регіональних екосистем.

Наведені вище критерії не є вичерпними, проте, на наш погляд, визначальними в системі критеріїв формування ефективних механізмів управління еколого-економічним розвитком регіонів, а дослідження, що базуються на їх першочерговому врахуванні, дозволяють своєчасно та в повному обсязі визначити проблеми регіонального управління, розробити та реалізувати дієву стратегію еколого-економічного розвитку для конкретної території.

7.2. Перехід до «зеленої» економіки як передумова збалансованого розвитку Черкаського регіону

(Т. М. Кришталь, А. А. Білека)

На сучасному етапі розвитку суспільства ефективна економіка без вирішення екологічних проблем не може існувати. Так, з метою досягнення гармонії між довкіллям і суспільством лідери 179 країн

світу у 1992 році зібралися в Ріо-де-Жанейро на конференції ООН з питань навколишнього середовища та розвитку, на якій ухвалили програму міжнародного співробітництва і проголосили як глобальний імператив принцип сталого розвитку економіки без погіршення якості довкілля.

«Зелена» економіка все ширше застосовується в економічно розвинених країнах і визначається Програмою Організації Об'єднаних Націй з навколишнього середовища (ЮНЕП) як економіка, орієнтована на поліпшення добробуту людства та соціальну рівність через істотне скорочення ризиків від зміни навколишнього середовища і нестачі екологічних ресурсів. Напрацювання ЮНЕП у галузі «зеленої» економіки привернули увагу світової спільноти ще у 2008 році.

«Зелена» економіка є механізмом реалізації стратегії сталого розвитку для країн всіх типів політичного устрою та рівня економічного розвитку. Зокрема, такі країни як Японія, Німеччина, Франція та США суттєво просунулися у напрямку сталого розвитку. Інші країни від цього ще дуже далекі, нажаль, і Україна входить до їх числа. На нашу думку, з кожним роком потреба переходу України до «зеленої» економіки стає дедалі актуальнішою.

Однією з умов сталого територіального розвитку є еколого-економічна рівновага регіону, що відповідає такому стану регіональних систем, при якому забезпечується економічне зростання і екологічна безпека регіону. Порушення такої рівноваги призводить до виникнення збитків різного характеру: екологічних, економічних, соціальних тощо. Саме в регіоні впроваджуються всі конкретні програми соціально-економічного розвитку, реалізуються кроки у напрямі структурних змін, загалом формується і втілюється в життя економічна політика.

Вбачаємо винятково важливу роль регіонального еколого-економічного аспекту у функціонуванні національної економіки, оскільки сформовані на сучасному етапі соціально-економічні реалії розвитку, що зумовлені глибокими трансформаційними процесами в усіх сферах життєдіяльності країни, найбільш яскраво виявляють свої негативні тенденції на регіональному рівні.

Природоохоронний світогляд і глибокі народні традиції охорони і ощадливого використання природних ресурсів притаманні українцям з давніх-давен. Чекає на своє вивчення багатий спадок наших славетних земляків: Тараса Шевченка, Григорія Сковороди, Івана Франка, Лесі Українки, Сергія Подолинського, Володимира Вернадського та ін.

«Зелена» економіка спрямована на зростання добробуту населення, ефективно використовує природні ресурси і одночасно зменшує екологічні ризики. Дослідженнями «зеленої» економіки в різних аспектах займалися О. Балуєва, Б. Буркинський, О. Веклич, Т. Галушкіна, В. Реутов, А. Івашура, Л. Мусіна, В. Потапенко, Б. Пунько, Ю. Стадницький, Б. Степаненко-Липовик, Н. Хумарова, А. Яцков та інші.

Загострення екологічної ситуації в Україні, зокрема, масштабність негативного господарського впливу на людину і довкілля зумовлюють державу і суспільство формувати нову державну та регіональну екологічну політику, запроваджувати ефективний механізм її правового та кадрового забезпечення на національному та регіональному рівнях.

Необхідність цілеспрямованого та ефективного вирішення екологічних проблем в Україні зумовлена як внутрішніми чинниками, так і міжнародними вимогами. Позаяк стратегічною метою України є розвиток всебічного співробітництва із західно- та центральноєвропейськими державами з перспективою набуття повноправного членства в Європейському Союзі, необхідно вийти на європейські стандарти як у політико-правовому, соціально-економічному, так і в екологічному вимірах. На сучасному етапі екологічний чинник стає дедалі актуальнішим й одним із пріоритетних у міжнародних відносинах, економічному та науково-технічному співробітництві фактично всіх держав світу.

Охорона навколишнього середовища, радикальне поліпшення екологічної ситуації в Україні стали для нашого суспільства першочерговими завданнями, які полягають у здійсненні оцінки стану природних об'єктів у різних еко- та геосистемах довкілля; проведенні моніторингу довкілля; здійсненні екологічних експертиз різних типів; організації дій з метою попередження або зменшення рівня вірогідного ушкодження; дослідженні впливу довкілля на стан здоров'я людини; аналізі стану водних об'єктів, ґрунтового покриву, геологічного середовища і форм рельєфу; оцінці стану атмосферного повітря, рослинного та тваринного світу; визначенні та прогнозуванні стану природних компонентів; аналізі економічного управління природокористуванням; забезпеченні захисту в разі виникнення надзвичайної ситуації; контролі за дотриманням вимог безпеки праці та санітарно-гігієнічних вимог; дослідженні механічної, фізико-хімічної та міграційної здатності хімічних елементів; проведенні природоохоронного районування; аналізі природного ландшафту, міських систем; упорядкуванні

структури і взаємодії складових елементів еко- і геосистем тощо.

Регіон є природньо-історичним простором, в межах якого здійснюється соціально-економічна, екологічна та інша діяльність людей, які проживають у ньому. Останні об'єднані спільними виробничо-економічними взаємозв'язками, єдиною соціальною інфраструктурою, місцевими засобами масової комунікації, органами влади та органами місцевого самоврядування.

З огляду на об'єктивну необхідність врахування інтересів регіонів, держава здійснює політику регіоналізації. Така політика відповідає положенню Конституції України, відповідно до якого територіальній устрій України ґрунтується на засадах єдності та цілісності державної території, поєднання централізації та децентралізації у здійсненні державної влади, збалансованості соціально-економічного розвитку регіонів з урахуванням їх історичних, економічних, екологічних, географічних і демографічних особливостей, етнічних і культурних традицій. Особливості регіонів об'єктивно обумовлюють необхідність досягнення оптимального співвідношення децентралізації та централізації влади, забезпечення збалансованості розвитку регіонів. Це, в свою чергу, вимагає диференційованого підходу до кожного регіону. Тут може бути яскравим прикладом Черкаський регіон, що характеризується унікальним промисловим, науково-технічним потенціалом, кількістю населення та іншими факторами, зокрема, екологічною обстановкою.

Безпосередньо у Черкаській області функціонують більше ста п'ятдесяти об'єктів, що становлять підвищену екологічну небезпеку. Найбільш потужні підприємства, які здійснюють екологічно небезпечну діяльність в регіоні, відносяться до хімічної промисловості, енергетики та агропромислового комплексу. До того ж, за останні п'ять років зростали обсяги викидів забруднюючих речовин в атмосферне повітря від стаціонарних джерел області, у 2013 році вони становили 73,1 тис. тонн (1,7 % від обсягу викидів по Україні); від пересувних джерел – 76,9 тис. тонн (3,2 % від обсягу викидів по Україні).

Моніторинг пріоритетних екологічних проблем Черкаського регіону, що будувався на оцінці екологічної ситуації області з використанням соціально-економічних, статистичних показників (обсяги викидів, скидів), показників стану водного та повітряного середовищ, зокрема, нормативів якості водних ресурсів, атмосферного повітря; нормативів скиду забруднюючих речовин у водні об'єкти, просторових та часових масштабів прояву

негативних процесів, виявив, що основними екологічними проблемами Черкаської області є: забруднення водних ресурсів скидами стічних вод промислових підприємств та комунальних господарств внаслідок відсутності та неефективної роботи очисних споруд; зберігання непридатних, невідомих та заборонених до використання хімічних засобів захисту рослин на території сільськогосподарських підприємств області; забруднення атмосферного повітря м. Черкаси викидами промислових підприємств тощо.

Враховуючи особливості Черкаського регіону і м. Черкаси, що має досить високий рівень концентрації хімічного і машинобудівного виробництва, у регіоні останнім часом значно зросла потреба у вирішенні проблемних питань в галузі охорони довкілля, а регіональні органи виконавчої влади та місцевого самоврядування мають сконцентрувати свої зусилля на вирішенні таких нагальних проблемних питань, як: покращення стану об'єктів каналізаційного господарства; знешкодження заборонених, невідомих та непридатних до використання у сільському господарстві хімічних засобів захисту рослин; розширення мережі природно-заповідного фонду за рахунок створення нових об'єктів високої категорії заповідання (національних природних парків, біосферного заповідника та інших) тощо.

Саме регіональні чинники значною мірою визначають передумови виникнення реальних загроз для довкілля і людини.

Вбачається, що здійснення регіональної економічної політики на засадах «зеленої» економіки сприятиме поліпшенню її змісту та розробці комплексу заходів і засобів, спрямованих на забезпечення стійкого соціально-екологічного розвитку Черкаського регіону та оздоровлення в ньому екологічної ситуації.

На наше глибоке переконання, Черкаський регіон потребує негайної розробки та поступового впровадження нової «зеленої» стратегії для досягнення збалансованого розвитку, оскільки такий розвиток можливий лише у випадку, якщо екологічним і соціальним основам стійкого розвитку надаватиметься рівнозначне з економічними значення.

Саме процес правового регулювання регіональної еколого-економічної політики, на нашу думку, спроможний стати дієвим інструментом переходу Черкаського регіону до «зеленої» економіки.

Правове регулювання регіональної еколого-економічної політики може розглядатися як в об'єктивному, так і в суб'єктивному розумінні. В об'єктивному – як комплексний міжгалузевий правовий

інститут, у суб'єктивному – як один із елементів права громадян на екологічну безпеку, що реалізується в процесуально-правових і забезпечувальних відносинах (управлінських, організаційних, економічних, запобіжних, прогнозуванні тощо).

«Зелена» економіка у Черкаському регіоні та нова регіональна «зелена» стратегія досягнення збалансованого розвитку має бути спрямована на розвиток «відновлювальної» енергетики, підвищення енергоефективності, систему громадського транспорту, на розвиток стабільного сільського господарства, захист екосистем та біорізноманіття, а також збереження ґрунтів і води. У стратегії економічного розвитку регіону слід відійти від швидкого накопичення фізичного, фінансового та людського капіталу за рахунок хижацького виснаження природного капіталу. Природні багатства регіону незворотно виснажуються, що створює серйозні проблеми та ризики для майбутніх поколінь. Сьогодні на рівні, зокрема, Черкаського регіону варто визнати цінність природного капіталу і почати інвестувати у нього кошти.

Економічна доцільність зменшення вирубки лісів та їх відновлення не викликає сумнівів, оскільки матиме позитивний вплив на сільське господарство та рівень життя сільського населення регіону.

«Озеленення» сільського господарства регіону дозволить забезпечити продовольчу безпеку не лише регіону, а й країни, не псуючи та виснажуючи природні ресурси. Поза сумнівом, що це потребуватиме матеріальних активів, фінансових інвестицій, досліджень стосовно управління родючістю ґрунтів, ефективного використання води, диверсифікації рослинних культур та тварин; управління здоров'ям рослин і тварин тощо.

«Зелена» економіка регіону спроможна поліпшити рівень зайнятості у сільському господарстві, будівництві, лісовій промисловості, транспорті за рахунок створення нових робочих місць у сферах ефективного використання енергії (за рахунок збільшення використання відновлювальної енергії), управління відходами та їх утилізації тощо. Повторне використання матеріалів і отримання енергії з відходів спроможні стати прибутковими для Черкаського регіону, оскільки, як свідчить світова практика, відходи стають все більш цінними ресурсами.

Досліджуючи раціональну «зелену» регіональну еколого-економічну політику, варто зазначити, що це явище є відносно новим для вітчизняної економічної думки та еколого-правової науки, правове забезпечення якого вже сьогодні характеризується

багатогранністю та комплексністю. Це проявляється в тому, що «зелена» регіональна еколого-економічна політика увібрала в себе риси та категорії політики та адміністрування, економіки, екології та природокористування, правової науки та нормотворчості, юридичної практики тощо.

Еколого-економічну політику слід розглядати як суспільні відносини щодо збалансування економічних, екологічних та пов'язаних з ними інтересів учасників суспільних відносин.

Роль збалансування та урівноваження економічних, екологічних та пов'язаних з ними інтересів бере на себе держава, яка, здійснюючи економічну та екологічну функції формує та реалізовує державну економічну та екологічну політику.

Поєднання державної економічної та екологічної політики з державною політикою регіоналізації знаходить свій безпосередній прояв у регіональній еколого-економічній політиці.

Виступаючи як складова державної політики, регіоналізація, в її еколого-економічній та політичній площинах, покликана створити ефективно діючу систему влади та управління на місцях, здійснити фінансово-економічне, організаційне, нормативно-правове забезпечення регіонів на основі поєднання загально-державних та регіональних еколого-економічних інтересів. Іншими словами, державна еколого-економічна політика регіоналізації має створити умови для здійснення регіонами правового забезпечення регіональної еколого-економічної політики, спрямованої на досягнення економічної та екологічної безпеки. З цього логічно випливає, що правове забезпечення регіональної еколого-економічної політики є відображенням регіоналізації як загального напрямку державної політики та органічною складовою державної еколого-економічної політики, важливим механізмом її реалізації.

Таке значення правового забезпечення регіональної еколого-економічної політики має об'єктивну обумовленість розвитком суспільства, його потребами, спрямованими на досягнення економічної та екологічної безпеки держави, оскільки для існування суспільства, його стабільного поступального розвитку центральне значення мають два суспільні фактори:

1) безпечне для життя та здоров'я людини навколишнє природне середовище;

2) задоволення потреб та пов'язане з ним споживання (як виробниче, так і індивідуальне).

Ці дві суспільні потреби знаходяться в діалектичному взаємозв'язку. З одного боку задоволення кожної із потреб людини

є життєво необхідним для суспільства. З іншого боку, на сучасному етапі розвитку цивілізації примат задоволення потреби у споживанні веде до нівелювання екологічних інтересів без урахування того, що споживання здійснюється за рахунок природних ресурсів (води, повітря, нафти, газу, інших корисних копалин, рослинного та тваринного світу, які використовуються у виробничому процесі як предмети виробничого та індивідуального споживання).

Але, окрім навантаження, пов'язаного із вилученням природних компонентів із навколишнього природного середовища, регіональна еколого-економічна політика несе ще й тягар, пов'язаний із прийняттям відходів суспільного споживання. В цій площині і знаходиться об'єктивна обумовленість регіональної еколого-економічної політики.

Державні еколого-економічні заходи не завжди можуть бути достатньо ефективними для вирішення економічних та екологічних проблем, оскільки не завжди є можливість врахувати місцеву специфіку та особливості. Варто зазначити, що на локальному (регіональному) рівні відсутня належно узгоджена система органів державної влади та місцевого самоврядування, немає і достатніх економічних, кадрових, організаційно-контрольних, державно-владних механізмів для реалізації еколого-економічної політики. Однак, регіони максимально наближені до локального рівня, а отже саме на регіональному рівні можливо ефективно попереджати і вирішувати еколого-економічні проблеми, зумовлені протиріччям суспільних екологічних та соціально-економічних інтересів.

З цих позицій нормативно-правове забезпечення регіональної еколого-економічної політики – явище об'єктивно обумовлене особливостями відносин між суспільством щодо використання властивостей природи, їх відтворення й охорони, створення безпечних умов життєдіяльності, спрямованих на досягнення економічної та екологічної безпеки. Регіональна еколого-економічна політика об'єктивується у формі діяльності людей як окремий вид такої діяльності. Основу регіональної еколого-економічної політики становить раціональна діяльність людей щодо узгодження, збалансування еколого-значимих інтересів відповідного населення, що проживає на цій території. Особи, які працюють в структурі місцевих органів державної виконавчої влади та органів місцевого самоврядування, уповноважені на те державою і наділені державно-владним повноваженням. Така діяльність має поліфункціональний характер з огляду на різноманітний суб'єктний склад.

Правове забезпечення регіональної еколого-економічної

діяльності є сукупністю заходів, прийомів та способів, які застосовуються з метою управління суспільством в межах регіону, спрямованої на досягнення економічної та екологічної безпеки.

Найважливіші функції нормативно-правового забезпечення регіональної еколого-економічної політики, спрямованої на досягнення економико-екологічної безпеки, полягають у тому, щоб, шляхом врахування екологічних й соціально-економічних обставин, локалізувати та вирішити еколого-економічні проблеми на рівні регіону та унеможливити виникнення і поширення цих проблем на макрорівні; оптимально збалансувати екологічні й соціально-економічні інтереси суспільства; забезпечити розробку та реалізацію заходів щодо охорони й захисту навколишнього природного середовища, раціонального природокористування; створити умови для вибору найефективнішого варіанту еколого значимої поведінки людини, який відповідає екологічним, та соціально-економічним інтересам суспільства, а також передбачити розвиток еколого-економічних тенденцій та раціонально впливати на них.

На нашу думку, визначення регіональної еколого-економічної політики можна сформулювати наступним чином – це нормативно врегульована сфера управління в галузі забезпечення еколого-економічної безпеки регіону, що спрямована на забезпечення регіональних потреб щодо раціонального використання природних ресурсів, забезпечення рівноваги у сфері господарювання та охорони життя і здоров'я населення.

Зауважимо, що правовідносини еколого-економічної безпеки регіону можуть виникати винятково на підставі правових норм та інших юридичних обставин, які встановлюють правила поведінки сторін правовідносин еколого-економічної безпеки певного регіону.

Локальні норми, що регулюють правовідносини еколого-економічної безпеки регіону, приймаються регіональними органами державної влади і місцевого самоврядування на основі Конституції України та чинного законодавства.

Загалом, природа регіональної еколого-економічної політики, як суспільних відносин, допускає і робить можливим її правове регулювання, оскільки публічна діяльність щодо врівноваження суспільних інтересів, управління суспільними відносинами робить правове регулювання регіональної еколого-економічної політики не лише можливим, але й необхідним з огляду на її особливу еколого-економічну та суспільну значимість.

Правове регулювання регіональної еколого-економічної політики здійснюється через свідомість та волю людей, як учасників

суспільних відносин, в тому числі і регіональних еколого-економічних відносин. За допомогою особливих засобів відбувається вплив на свідомість суб'єктів регіональних відносин, формується їх воля в певному напрямку, щоб викликати до життя відповідну форму регіональної еколого-економічної діяльності.

Основні ідеї, вихідні положення процесу формування, розвитку й функціонування регіональної еколого-економічної політики визначаються принципами регіональної еколого-економічної діяльності. Відображені в нормах права принципи, пронизують все еколого-економічне життя регіону. Вони характеризують не лише сутність, але і весь процес регіональної еколого-економічної діяльності, її динаміку.

Принципи, на яких будується регіональна еколого-економічна політика, на нашу думку, можна поділити на загальні, спеціальні та спеціалізовані.

Загальні принципи за своєю природою тотожні принципам державної еколого-економічної політики і поширюються на регіональну еколого-економічну політику як на частину цілого. Загальними принципами регіональної екологічної політики можна визнати основні принципи охорони навколишнього природного середовища, закріплені в Законі України «Про охорону навколишнього природного середовища».

Спеціальні принципи регіональної еколого-економічної політики закріплені в Постанові Верховної Ради України «Про Основні напрямки державної політики України у галузі охорони довкілля, використання природних ресурсів та забезпечення екологічної безпеки». Спеціалізовані принципи регіональної еколого-економічної політики закріплені безпосередньо в локальних регіональних нормативно-правових актах.

Принципи здійснюють значний вплив на весь процес регіональної еколого-економічної діяльності, розробки та реалізації в її межах певних заходів.

Результатом державно-правового регулювання регіональної еколого-економічної політики є стан урегульованості правом регіональних еколого-економічних суспільних відносин. Порівняно із регіональними еколого-економічними суспільними відносинами, регіональні еколого-економічні правовідносини знаходяться на якісно новому рівні, на якому регіональною еколого-економічною політикою займаються юридично визначені суб'єкти еколого-економічної діяльності, яким надані нормативно закріплені повноваження, реалізація яких здійснюється в порядку,

передбаченому законодавством. Врегульовані правом, регіональні еколого-економічні правовідносини характеризуються чітким розмежуванням повноважень між суб'єктами регіональної еколого-економічної політики. Діяльності останніх характерна системна цілеспрямованість, чим забезпечується найбільш ефективно та повне досягнення цілей регіональної еколого-економічної політики.

Класично, процес правового регулювання регіональної еколого-економічної політики складається з трьох етапів:

1) державно-правове регулювання регіональних еколого-економічних відносин (розробка та прийняття правових норм, що регулюють регіональну еколого-економічну політику (на цьому етапі регіональна еколого-економічна політика набуває правової форми);

2) виникнення юридичних прав та обов'язків у суб'єктів регіональних еколого-економічних правовідносин (це етап переходу від загальних приписів правових норм до конкретної моделі еколого-економічної діяльності відповідного суб'єкта);

3) процес державно-правового регулювання регіональної еколого-економічної діяльності – це реалізація відповідних норм права, які встановлюють принципи регіональної еколого-економічної політики, повноваження її суб'єктів, порядок здійснення цих повноважень тощо (це етап реалізації регіональної еколого-економічної) політики.

Варто констатувати, що державно-правове регулювання регіональної еколого-економічної політики є дуже важливим, але вирішальне значення має саме реалізація цієї політики, тобто розробка та впровадження заходів регіональної еколого-економічної політики, забезпечення їх виконання тощо.

Заходи регіональної еколого-економічної політики становлять зміст регіональної еколого-економічної діяльності і є системою економічних, екологічних, інформаційних, освітніх, стимулюючих, примусових та інших засобів, що розробляються, впроваджуються та виконуються суб'єктами регіональної еколого-економічної політики з метою збалансованого розвитку регіону та з урахуванням його економічних та екологічних особливостей, створення умов для вирішення екологічних проблем і забезпечення балансу екологічних і соціально-економічних інтересів суспільства. Система прийомів та способів, які застосовуються суб'єктами регіональних еколого-економічних правовідносин при реалізації заходів правового забезпечення регіональної еколого-економічної політики, становить собою механізм її реалізації.

Таким чином, підводячи підсумки, варто підкреслити, що регіональний підхід до охорони довкілля, забезпечення екологічної безпеки та ефективного природокористування має сприяти гармонійному розвитку виробничого та природоресурсного потенціалу.

Цілком зрозуміло, що визначення відповідності екологічним вимогам реформування структури господарських комплексів регіонів та здійснення екологічних заходів, спрямованих на вирішення цих завдань державою та її регіонами, бажано реалізувати в межах регіональної політики, зокрема, політики регіональної безпеки.

На нашу думку, реалізація раціональної «зеленої» еколого-економічної політики в Черкаському регіоні призведе до підвищення добробуту людей і досягнення соціальної справедливості за рахунок сталого економічного зростання при одночасному зниженні ризиків для навколишнього середовища, що передбачає розробку рішень щодо упровадження ресурсоефективних технологій та методів «чистого виробництва» в регіоні.

Цілком очевидно, що раціональна «зелена» регіональна еколого-економічна політика є ефективним засобом подолання екологічної кризи в окремому Черкаському регіоні, і державі в цілому, що реалізується завдяки чинному законодавству України та особливо зональному (регіональному) нормативно-правовому регулюванню. Правове забезпечення реалізації регіональної еколого-економічної політики є складовою екологічної політики України, пріоритетним напрямом якої є створення умов для реалізації регіональної екологічної безпеки – в контексті національної безпеки України. Особливістю правового регулювання регіональної еколого-економічної політики є наявність особливого нормативно-правового забезпечення, яке створюється органами місцевої державної виконавчої влади, органами місцевого самоврядування і реалізується спеціально уповноваженими органами загальної та спеціальної компетенції у галузі забезпечення екологічної безпеки, охорони довкілля та використання природних ресурсів, створення умов для реалізації конституційного права громадян на безпечне довкілля.

На наш погляд, потрібен нормативно-правовий акт, який би, в розвиток чинного законодавства, деталізував повноваження органів управління на регіональному рівні в цій сфері, визначив обов'язки та вимоги до господарюючих суб'єктів щодо зменшення негативного впливу на довкілля та дотримання нормативів

екологічної безпеки, встановив класифікацію таких нормативів та основних показників по зниженню небезпечного впливу на довкілля та населення регіону, деталізував особливості раціонального природокористування та охорони довкілля тощо.

7.3. Проблеми природно-заповідного фонду в контексті сталого розвитку Черкаської області

(О. М. Хоменко, Н. В. Загоруйко)

Досягнення гармонійності та оптимальності взаємовідносин у системі «суспільство-природа» є головною передумовою та засобом подолання загрози глобальної екологічної катастрофи та породженої антропогенною діяльністю глобальної екологічної кризи. Екологічна доктрина України розглядає створення і розвиток заповідних територій і об'єктів різного рівня і режиму їх охорони в числі основних напрямків державної політики в соціо-еколого-економічній сфері. Розвиток і вдосконалення мережі природно-заповідного фонду забезпечує виконання Україною своїх міжнародних зобов'язань в сфері реалізації рішень Всесвітнього саміту з стійкого розвитку, Конвенції про біологічне різноманіття, Конвенції про охорону всесвітньої культурної і природної спадщини, Загальноєвропейської стратегії в області біологічної і ландшафтної різноманітності та ряду інших міжнародних угод.

Стратегія національної екологічної політики України на період до 2020 року ставить перед собою декілька цілей, серед яких важливе місце займає припинення втрат біологічного та ландшафтного різноманіття і формування екологічної мережі. Формування екологічної мережі передбачає зміни в структурі земельного фонду шляхом віднесення (на підставі обґрунтування екологічної необхідності(безпеки) та економічної доцільності) частини земель господарського використання до категорій, що підлягають особливій охороні з відновленням притаманного їм різноманіття природних ландшафтів. Це є прикладом загальнодержавного механізму досягнення гармонізаційного співіснування суспільства і природи в її територіальному і біотичному різноманітті. Створення національної екомережі передбачає розширення мережі природних заповідників, біосферних заповідників та національних природних парків, збільшення загальної площі природно-заповідного фонду України,

введення в дію системи природоохоронних заходів збереження біота ландшафтного різноманіття і розширення площі природно-заповідного фонду до 15 % загальної території країни у 2020 році [6].

Прикладом забезпечення сталого розвитку природно-заповідного фонду в Україні є реалізація Карпатської конвенції [1]. Засоби та забезпечення впровадження Карпатської конвенції включають в себе:

1. Нормативно-правові засоби: удосконалення процедури і механізмів практичної реалізації законодавства та механізмів контролю за дотриманням вимог законодавства; удосконалення правового забезпечення і зміцнення інституційних та організаційних засад екологічно-невиснажливої діяльності, зокрема, щодо збереження біорізноманіття; запровадження системних дієвих процедур і механізмів виконання міжнародних зобов'язань; правове забезпечення пріоритетності збереження біорізноманіття в процесі виробничої діяльності (насамперед в аграрному, транспортному, промисловому, енергетичному секторах), інших видів діяльності, пов'язаних з природокористуванням; правове забезпечення прозорості прийняття рішень, пов'язаних з довкіллям на всіх рівнях виконавчої влади з метою забезпечення збереження біорізноманіття та невиснажливого використання природних ресурсів.

2. Інституційні засоби: підготовка обґрунтування щодо можливості виконання Україною функцій Секретаріату Карпатської конвенції та вибору місця розміщення Секретаріату; створення Карпатської Координаційної ради та місцевих координаційних рад щодо виконання положень Рамкової конвенції про охорону та сталий розвиток Карпат; удосконалення організаційної діяльності щодо впровадження вимог Карпатської конвенції, в т.ч. шляхом створення відповідних підрозділів та експертних груп; активізація співпраці органів державної влади, наукових і громадських організацій, суб'єктів підприємницької діяльності та місцевих територіальних громад, розроблення заходів щодо впровадження Карпатської конвенції на місцевому рівні; удосконалення механізмів інформування та прийняття рішень.

3. Економічні засоби: удосконалення економічного механізму невиснажливого використання природних ресурсів шляхом впровадження принципів "користувач платить", "забруднювач платить", пільгового оподаткування суб'єктів господарювання в разі забезпечення ними невиснажливого використання природних ресурсів та/або їх відновлення, на регіональному рівні; установа

обґрунтованої ціни природних ресурсів, плати за їх спеціальне використання; вдосконалення дозвільно-ліцензійної діяльності.

4. Фінансові засоби: поліпшення стану фінансування заходів, передбачених Карпатською конвенцією за рахунок коштів державного і місцевих бюджетів, державного та місцевих фондів охорони навколишнього природного середовища, опрацювання започаткування нової бюджетної програми; залучення міжнародних і позабюджетних джерел фінансування; розроблення і впровадження елементів заохочувального фіскального механізму щодо збереження та невиснажливого використання ресурсів в регіоні. Фінансування природоохоронних заходів, передбачених Стратегією здійснюватиметься за рахунок коштів Державного бюджету України (як загальної частини Держбюджету, так і за рахунок Державного фонду охорони навколишнього природного середовища України). Загальна сума фінансування заходів складає близько 30 млн. грн щорічно. Заходи фінансуватимуться з врахуванням цих коштів, а також з огляду на економічний стан держави та з залученням коштів з інших джерел.

5. Наукові, аудитні, експертні засоби, зокрема: розроблення системи наукової підтримки реалізації Карпатської конвенції, на засадах екосистемного підходу, біоекологічного імперативу, врахування соціально-економічного контексту, розроблення державної цільової програми науково-дослідних робіт, спрямованих на реалізацію Карпатської конвенції; формування не бюджетного фонду підтримки наукових досліджень; організація здійснення оцінки ризиків, впливу на довкілля та стратегічної екологічної оцінки та ін.

6. Інформаційно-освітні засоби: сприяння створенню навчального комплексу екологічної освіти і виховання в системі «дитячий садок – школа – ліцей – інститут»; створення інтернет-порталу, присвяченого втіленню положень Карпатської конвенції; активізація пропаганди з питань екологічно-збалансованого розвитку Карпат серед широких верств населення шляхом: створення відповідних кінофільмів, теле- та радіопередач, започаткування роботи регіональних телевізійних каналів та радіопрограм; збільшення обсягу випуску друкованих видань, присвячених збереженню та невиснажливому використанню біорізноманіття Карпат; створення системи регіональних екопросвітницьких центрів започаткування та/чи відродження культурних, музичних та виставкових заходів; підтримка традиційних фольклорних фестивалів.

Міжнародне співробітництво щодо впровадження вимог Карпатської конвенції має включати: зміцнення співробітництва з міжнародними організаціями в сфері збереження біорізноманіття, насамперед з Глобальною екологічною фундацією, Програмою ООН з довкілля, Організацією ООН з питань харчування та сільського господарства, розроблення та участь в міжнародних проектах щодо охорони та екологічно - збалансованого розвитку Карпатського регіону; завершення входження в систему міжнародного екологічного права шляхом підписання, приєднання чи ратифікації відповідних міжнародних договорів з подальшим урахуванням їх положень у нормативно-правових актах; розширення співпраці в сфері двосторонніх міждержавних та міжміністерських угод в рамках Карпатської конвенції; підготовку пропозицій щодо поліпшення співпраці з Європейським Союзом, з метою гармонізації нормативно-правової бази та процедур надання технічної допомоги; забезпечення впровадження на регіональному рівні заходів, визначених міжнародними договорами, стороною яких є Україна; зміцнення регіонального і транскордонного співробітництва шляхом укладення відповідних міжнародних документів, планів дій та виконання спільних проектів і програм; сприяння формуванню Всеєвропейської екомережі та виконанню вимог Всеєвропейської стратегії збереження біо- та ландшафтного різноманіття; поглиблення співпраці з ЮНЕСКО, впровадження положень Конвенції про міжнародну торгівлю видами дикої фауни та флори, що перебувають під загрозою зникнення [1].

Черкаська область є центральним регіоном України, який характеризується нерівномірним розподілом об'єктів та територій природно-заповідного фонду в межах адміністративних районів. Дана ситуація зумовлена в першу чергу значною розорюваністю земель. Зокрема, площа сільськогосподарських угідь області становить 1454,8 тис. га (70 % загальної площі області – 2091668 га), з яких ріллі – 1273,6 тис. га (88 % площі сільськогосподарських угідь). Відсоток розорюваності для більшості районів коливається від 62 % до 80 %. Природно-заповідний фонд області (ПЗФ) нараховує 524 об'єкти загальною площею 63095,27 га, або 3,0 % території області. Для порівняння, відсотки ПЗФ у сусідніх областях складають: у Кіровоградській – 4,0 %, Київській – 4,0 %, Полтавській – 4,6 %, Вінницькій – 2,04 %, в середньому в Україні – 5,4 %, в Європі – від 12 % до 15 %. Черкаська область відноситься до малолісних районів України. Площа лісового фонду області 338,2 тис. га, що складає 15,9 % від площі області. Фактичний показник

оптимальної лісистості становить всього лише 15,3 %, відповідно по Україні цей показник складає 20 %.

При формуванні природно-заповідної мережі важливим є ранг природно-заповідних територій. За статусом природно-заповідні об'єкти області (далі – ПЗО) поділяються на дві групи: загальнодержавного значення (22 ПЗО) та місцевого значення (500 ПЗО). Аналізуючи показник ПЗФ Черкаської області в межах районів, слід зазначити, що лише один Канівський район має понад 12% заповідних територій. Один має 10% (Золотоніський). Три райони мають показник від 3 до 6 % (Чорнобаївський, Корсунь-Шевченківський, Черкаський), п'ять – від 1 до 3 % (Жашківський, Маньківський, Монастирищенський, Смілянський, Чигиринський), десять – найнижчий – до 1 % (Городищенський, Драбівський, Звенигородський, Кам'янський, Катеринопільський, Лисянський, Тальнівський, Уманський, Христинівський, Шполянський).

Так, в Канівському районі функціонує єдиний на Черкащині Канівський природний заповідник. Він створений ще у 1923 році і займає площу 20,27 км². Даний заповідний об'єкт являє собою резерват природного генофонду широколистяного лісу і лугового степу Правобережного лісостепу України. Територія заповідника складає 4,5 % від площі всіх об'єктів ПЗФ області.

Поряд з єдиним природним заповідником у регіоні створено регіональний ландшафтний парк місцевого значення «Трахтемирів». Він створений зовсім нещодавно – у 2000 році – і займає площу 55,625 км² або 12,36 % загальної площі природоохоронних територій.

У порівнянні з Канівським природним заповідником та регіональним ландшафтним парком «Трахтемирів», дещо менші розміри має Національний дендрологічний парк «Софіївка» – 1,686 км² або 0,37 % загальної площі природоохоронних територій, що не завадило йому увійти до складу «Сіми чудес України».

Згідно з указом Президента України 11 грудня 2009 року створені Національний природний парк «Білоозерський» площею 7014,44 га на території Переяслав-Хмельницького району Київської області та Канівського району Черкаської області і Нижньосульський національний природний парк площею 18635,11 га на території Глобинського, Оржицького та Семенівського районів Полтавської області та Чорнобаївського району Черкаської області.

Водночас у Черкаській області функціонують різного типу заказники. Загалом нараховується 203 таких об'єктів ПЗФ, серед яких п'ять загальнодержавного значення та 198 – місцевого. Одним з найбагатших за видовим складом флори та фауни водно болотних

комплексів є ландшафтний заказник «Сулинський», який розташований у Чорнобаївському районі і має загальнодержавне значення. Його площа 78,713 км², що становить 17,5 % загальної площі природоохоронних територій області. Крім цього, він найбільший за розмірами заказник лівобережної частини Черкащини.

На території Черкащини розміщені такі заказники: 1) гідрологічні – 106 об'єктів (загальною площею 59,24 км² або 13 % від площі всіх об'єктів ПЗФ); 2) ботанічні – 54 об'єкти (9,9625 км² або 2,21 % від площі всіх об'єктів ПЗФ); 3) ландшафтні – 14 об'єктів (108,356 км² або 24 % від площі всіх об'єктів ПЗФ); 4) ентомологічні – 12 об'єктів (1,119 км² або 0,25 % від площі всіх об'єктів ПЗФ); 5) зоологічні – 10 об'єктів (96,547 км² або 21,45 % від площі всіх об'єктів ПЗФ); 6) орнітологічні – 5 об'єктів (47,36 км² або 10,5 % від площі всіх об'єктів ПЗФ); 7) іхтіологічні – 1 об'єкт (1,23 км² або 0,27 % від площі всіх об'єктів ПЗФ); 8) лісові – 1 об'єкт (0,127 км² або 0,028 % від площі всіх об'єктів ПЗФ). Як бачимо, в регіоні, за кількістю об'єктів ПЗФ, більш поширені гідрологічні та ботанічні заказники (160), які займають площу 69,2 км² або 15,4 % від площі всіх об'єктів ПЗФ. Проте ландшафтні та загальнозоологічні заказники займають більшу площу 204,9 км² або 45,5 % від площі всіх об'єктів ПЗФ, поступаючись кількістю об'єктів.

Не менш поширеними у Черкаській області є пам'ятки природи. Їх налічується 186 одиниць (38,1% від загальної кількості об'єктів ПЗФ), з них 6 – загальнодержавного і 180 – місцевого значення. Проте пам'ятки природи займають площу лише 14,408 км² (3,2 % від площі всіх об'єктів ПЗФ). На території Черкащини розміщені такі пам'ятки природи: 1) ботанічні – 108 об'єктів (4,9945 км² або 1,1 % від площі всіх об'єктів ПЗФ); 2) геологічні – 30 об'єктів (0,5 км² або 0,11 % від площі всіх об'єктів ПЗФ); 3) гідрологічні – 33 об'єкти (0,6959 км² або 0,15 % від площі всіх об'єктів ПЗФ); 4) комплексні – 12 об'єктів (8,1648 км² або 1,8 % від площі всіх об'єктів ПЗФ); 5) зоологічні – 3 об'єкти (0,0502 км² або 0,011 % від площі всіх об'єктів ПЗФ). Отже, у Черкаській області найбільше ботанічних пам'яток природи (22,13 % від загальної кількості об'єктів ПЗФ). Більшість з них розміщена у Черкаському районі (27 об'єктів), а також в Канівському (19) і Корсунь-Шевченківському (12) районах. Помітну частину займають також комплексні пам'ятки природи (1,8 % від площі всіх об'єктів ПЗФ).

У Черкаській області нараховують 51 заповідне урочище, що становить 10,45 % від загальної кількості об'єктів ПЗФ.

Вони займають площу 42,919 км² (9,54 % площі об'єктів ПЗФ). Більшість заповідних урочищ розміщена у Канівському районі – 19 об'єктів. Найбільше за площею (11,73 км²) заповідне урочище Південне Таганчанське теж розміщене у Канівському районі.

На території Черкащини є дендрологічний парк загальнодержавного значення «Софіївка» площею 1,69 км² (0,38 % від площі всіх об'єктів ПЗФ). Він розташований в Уманському районі. Згідно з Указом Президента України від 28.02.2004 р. «Про надання дендрологічному парку «Софіївка» НАН України статусу «Національного» парк іменується «Національний дендрологічний парк «Софіївка». У Черкасах створено єдиний в регіоні зоопарк загальнодержавного значення площею 0,08 км² (0,017 %).

Значне місце у природоохоронній справі Черкаської області відведено паркам-пам'яткам садово-паркового мистецтва. Їх налічується 44 одиниці (9 % від загальної кількості об'єктів ПЗФ), з них 6 загальнодержавного значення. Загальна площа парків-пам'яток садово-паркового мистецтва становить 6,9098 км² (1,53 % від площі всіх об'єктів ПЗФ). Парки розміщені майже по всіх районах Черкащини, окрім Жашківського, Маньківського, Черкаського районів. Найбільше їх нараховується у м. Черкаси (10 одиниць). Тальнівський парк має статус загальнодержавного значення і є найбільшим за площею – 4,06 км² (1,02 % від площі всіх об'єктів ПЗФ).

За абсолютною кількістю природоохоронних територій та об'єктів лідирує Канівський район, в якому налічується 78 об'єктів (16 % від загальної їх кількості). Набагато меншими є ці показники у Звенигородському (відповідно 52 об'єкти або 10,7 % від їх загальної кількості), Черкаському і Корсунь-Шевченківському (по 47 об'єктів або по 9,6 % від загальної їх кількості). Ще нижчими абсолютні значення є в Маньківському (27 об'єктів або 5,53 %), Золотоніському (25 об'єктів або 5,12 %), Лисянському (23 об'єкти або 4,7 %), Чигиринському (21 об'єкт або 4,3 %), Смілянському (20 об'єктів або 4,09 %) районах. У решті адміністративних районів Черкащини кількість об'єктів ПЗФ не перевищує 2,5 – 3,5 % від загальної кількості по області та коливається від 9 до 17 одиниць. Найменше число об'єктів ПЗФ в межах Христинівського (4 об'єкти або 0,8%) району[2].

Негативні антропогенні чинники впливу на довкілля призвели до зникнення великої кількості біологічних видів та до загрози їх існуванню. Сьогодні в межах Черкаської області зростає понад 88 видів рослин, що занесені до Червоної книги України (ЧКУ), з них: 14 видів рослин охороняються згідно списків Конвенції про

збереження дикої фауни і флори та природних середовищ у Європі (БЕРН), 2 – до Європейського червоного списку тварин і рослин (ЄЧС), 3 – до Червоної книги Міжнародного союзу охорони природи та природних ресурсів (ЧК МСОП), 16 – до Конвенції про міжнародну торгівлю видами дикої фауни і флори (СІТЕS). Серед представників тваринного світу 106 видів занесено до Червоної книги України (ЧКУ), з яких: 11 видів тварин, занесено до Європейського червоного списку тварин і рослин (ЄЧС), 53 види охороняються згідно списків Конвенції про збереження дикої фауни і флори та природних середовищ у Європі (БЕРН), 30 – до Червоної книги Міжнародного союзу охорони природи та природних ресурсів (ЧК МСОП), 13 – до Конвенції про міжнародну торгівлю видами дикої фауни і флори (СІТЕS). У межах територій та об'єктів природно-заповідного фонду охороняється: 7 видів рослин, занесених до ЄЧС, 69 видів рослин, занесені до ЧКУ, 14 видів рослин за списками БЕРН, 3 види до ЧК МСОП, 10 видів рідкісних рослинних угруповань, занесених до Зеленої книги України (ЗКУ); 3 види тварин, занесених до ЄЧС, 67 видів тварин, занесених до ЧКУ, 8 видів тварин за списками БЕРН, 10 – видів Афро-євразійським договором по мігруючим тваринам (АЕWA).

Відповідно до Програми перспективного розвитку заповідної справи в Україні, затвердженої постановою Верховної Ради України від 22 вересня 1994 року, площа природно-заповідного фонду області динамічно зростала, проте його частка в загальній площі території області, різноманіття видів природних ландшафтів і рослинних угруповань, територіальна структура природоохоронних територій не повною мірою відповідають міжнародним стандартам, стратегії планування території області. Крім того, внаслідок надмірної розораності ґрунтів значно погіршилися умови забезпечення територіальної єдності ділянок з природними ландшафтами, що ускладнює, а інколи й унеможливорює просторові процеси біологічного обміну на ценотичному та генетичному рівнях, притаманні живій природі. Понад 460 територій та об'єктів ПЗФ (24,2 %) площею до 50 га від площі ПЗФ області носять острівний характер і не можуть повною мірою забезпечити збереження генетичного та ландшафтного різноманіття [3].

Згідно із статтею 5 Закону України «Про екологічну мережу» до складових структурних елементів екомережі включаються: території та об'єкти природно-заповідного фонду; землі водного фонду; полежахисні лісові смуги та інші захисні насадження, які не віднесені до земель лісового фонду; землі оздоровчого

призначення з їх природними ресурсами; землі рекреаційного призначення, які використовуються для організації масового відпочинку населення і туризму та проведення спортивних заходів; інші природні території та об'єкти (ділянки степової рослинності, пасовища, сіножаті, кам'яні розсипи, піски, солончаки, земельні ділянки, в межах яких є природні об'єкти, що мають особливу природну цінність); земельні ділянки, на яких зростають природні рослини угруповання, занесені до Зеленої книги України, території, які є місцями перебування чи зростання видів тваринного і рослинного світу, занесених до Червоної книги України; частково землі сільськогосподарського призначення екстенсивного використання та підлягають окремій охороні як природні регіони з окремим статусом. Площі земельних угідь-складових національної екомережі за роками наведені в таблиці 7.3.1.

Таблиця 7.3.1

**Площа земельних угідь-складових національної екомережі
за роками, тис.га***

Категорії природокористування	2009	2010	2011	2012	2013	2014	2015
Землі ПЗФ	53,774	60,664	60,911	63,087	63,095	63,115	63,117
Сіножаті та пасовища	143,8	143,9	143,6	143,6	143,6	143,1	143,15
Рибні ставки	12,9	12,9	12,9	12,9	12,9	12,9	12,9
Землі водного фонду	166,3	166,3	166,3	166,3	166,3	166,3	166,3
Землі оздоровчого призначення	0,1	0,1	0,1	0,1	0,2	0,16	0,18
Землі рекреаційного призначення	0,1	0,1	0,1	0,1	0,1	0,1	0,1
Землі історико-культурного призначення	0,6	0,6	0,6	0,6	0,6	0,6	0,6
Ліси	338,5	338,6	338,5	338,7	338,6	338,6	338,6

Джерело: за інформацією Головного управління Держгеокадастру у Черкаській області.

В Україні проблематика біо-та ландшафтного різноманіття у її варіативній формі розбудови екологічної мережі знайшла відображення у прийнятті Закону України «Про загальнодержавну програму формування національної екологічної мережі України на 2000-2015рр» та науково-методичному супроводі розбудови екомережі на регіональному і національному рівні. Зокрема, у Черкаській області у роботі перебувають 83 проектних ідей, затверджені операційним планом стратегічного розвитку, діють 6 регіональних екологічних програм по збереженню довкілля, серед

яких важливе місце займає Програма створення регіональної екомережі Черкаської області.

Регіональна екомережа включає елементи загальнодержавного і місцевого значення, які визначаються за науковими, правовими, технічними, організаційними та фінансово-економічними критеріями у встановленому порядку. До елементів регіональної екомережі належать:

1. Природні регіони, де зосереджено існуючі та такі, що створюватимуться, природно-заповідні території. Насамперед, це Середньодніпровський регіон, який займає майже всю територію Черкаської області (включає Мошногірський кряж, Канівські гори, Ірдинське болото, Сульську затоку витoki малих річок, окремих гирлових ділянок середніх та малих річок тощо та регіон Правобережного Лісостепу, що знаходиться в східній частині Черкаської області.

2. Основні комунікаційні елементи регіональної екомережі, серед них широтні природні коридори, що забезпечують природні зв'язки зонального характеру Галицько-Слобожанський, а також меридіональні природні коридори, просторово обмежені долинами великих, середніх та малих річок – Дніпра, Росі, Тясмина, Гірського Тікача, Вільшанки, Великої Висі, Гнилого Тікича, які об'єднують водні та заплавні ландшафти – шляхи міграції численних видів рослин і тварин.

Проте ще не всі природні комплекси та об'єкти, які заслуговують на увагу, належать до ПЗФ. Загальнодержавною програмою формування національної екологічної мережі України на 2000–2015 р. та «Національною програмою екологічного оздоровлення Дніпра та поліпшення якості питної води» (1997 р.) у Центральному Лісостеповому Придніпров'ї (в межах Черкаської обл.) передбачається створення національних природних парків, зокрема: «Черкаський бір» – 40 тис. га (Черкаська обл.), «Холодний Яр» – 6 тис. га (Черкаська обл.); «Середньодніпровський» – 300 тис. га (Черкаська та Кіровоградська обл.); розширення територій Канівського природного заповідника (довести площу до 5 858,6 га) з присвоєнням йому біосферного статусу; формування п'ятиох регіональних ландшафтних парків: Тимошівський, Рось, Сунківський, Світловодський, Дніпровсько-Тясминський, Шуляцький, Долина Гірського Тікича та інших об'єктів ПЗФ у межах водно-болотяних угідь, лісостепових масивів, головних річок (Дніпро, Тясмин, Синюха, Велика Вись, Чорний Ташлик, Рось, Вільшанка, Гірський Тікич), водосховища, які мають основні площі

біоландшафтного розмаїття. Внаслідок цього доведення площі природного-заповідання в межах Черкаської області складатимуть більше 10 % [4].

В Черкаській області діє Програма формування регіональної екомережі Черкаської області на 2014-2020 роки, розроблена в контексті вимог Загальнодержавної програми формування національної екологічної мережі України на 2000-2015 роки, затвердженої Законом України «Про загальнодержавну програму формування національної екологічної мережі України на 2000-2015 роки». Програмою передбачається забезпечити поєднання регіональної екомережі з екомережами суміжних областей, що входять до Національної екомережі, шляхом створення спільних міжобласних елементів екомережі у межах природних регіонів та природних коридорів. Створення спільних міжобласних елементів регіональної екомережі здійснюватиметься у співробітництві з такими областями: Київська область – Трахтемиро-Бучацьке природне ядро (регіональний ландшафтний парк «Трахтемирів»); Переяслав-Хмельницьке природне ядро (Білоозерський національний природний парк); Полтавська область – Нижньосульське природне ядро (національний природний парк «Нижньосульський»); Кіровоградська область – Холодноярсько-Чорноліське та Тимошівське природні ядра; Вінницька область – міжрегіональний екокоридор Гірськотікичський, локальний екокоридор 2-го порядку Сороський. В результаті проведених робіт визначено структурні елементи екомережі та їх межі, розроблено попередню схематичну карту екомережі області.

З метою врахування інтересів громадян та їх об'єднань у формуванні, збереженні та використанні екомережі області повідомлено районі державні адміністрації про розробку проекту Регіональної схеми екологічної мережі Черкаської області. Разом з тим, плани розширення екомережі та ПЗФ області не завжди мають підтримку серед місцевих громад. Прикладом виникнення соціальної напруги при розширенні площ ПЗФ є історія по створенню Холодноярського національного парку в Черкаській області, яка триває більше десяти років. Жителі місцевих громад проти його створення. Селяни турбуються, чи не позбудуться зі створенням парку вони своїх паїв, робочих місць у лісгоспі, та навіть можливості опалювати свої хати, адже в більшості людей – пічне опалення. З іншого боку, жителі холодноярських сіл не бачать для себе жодних плюсів від природоохоронних заходів. Передбачається вилучити із господарської діяльності 3050 га,

ще на 5468 га буде заборонено суцільну вирубку (при дозволі санітарної вирубки) лісу, а також полювання. Проти виступають і діючі на цій території лісові господарства. Утворення національного парку поставить під сумнів існування Державного підприємства Кам'янський лісгосп, оскільки вилучить з його опіки близько 40 % площ. Це бюджетоутворююче підприємство району. Ще одна проблема полягає в тому, що в національному парку не дозволяється полювати, в той час як ці угіддя рішенням обласної ради надані в користування 1200 мисливським господарствам Кам'янського району [5].

Тому важливою метою при реалізації державних програм стосовно збереження біорізноманіття та розширення площ екологічної мережі є розвиток загальної свідомості населення щодо збереження та догляду за навколишнім середовищем. Особливий акцент повинен робитися на формуванні екологічної культури дітей та молоді, підвищенні рівня екологічної культури та обізнаності населення, формуванні екологічного мислення у сфері ощадливого споживання природних ресурсів, впровадженні екологічної освіти для формування нової системи ціннісних орієнтирів та моделей поведінки підростаючого покоління та суспільства загалом.

7.4. Пожежі у природних екосистемах як чинник дестабілізації сталого розвитку

(В. С. Чубань)

Сучасний період розвитку суспільства характеризується все більшими протиріччями між людиною і навколишнім середовищем. Вони приводять до виникнення стихійних лих, катастроф, пожеж і надзвичайних ситуацій, наслідки яких можуть бути жахливими.

Наприклад, ліси забезпечують умови для існування одних з найбагатших за біорізноманіттям екосистем на Землі, а також умови існування для 90 % видів, яким загрожує небезпека зникнення. Біорізноманіття має надзвичайно велике значення для практичного життя людства, забезпечуючи сировину для ліків та рослинних екстрактів. Соціальна цінність лісів, починаючи від рекреації і закінчуючи духовними і культурними цінностями, дедалі більше і більше визнається основою для людського здоров'я.

На сьогодні здатність лісу поглинати велику кількість вуглекислого газу має неоціненне значення, оскільки з роками викиди в атмосферу вуглецю внаслідок спалювання викопного палива зростають, що може призвести до посилення так званого парникового ефекту. За допомогою лісів, котрі через фотосинтез забирають вуглець з атмосферного вуглекислого газу, можна контролювати рівень CO² в атмосфері. Розуміння цього підштовхує до висновку, що вигоди від існування здорових лісів, котрі до недавнього часу вважалися безкоштовними, мають свою економічну вартість. Таким чином, щоб запобігти екологічній шкоді і значним суспільним витратам[8].

За останнє десятиліття багато регіонів України перебувають у високому полі ризику виникнення пожеж у природних екосистемах. Антропогенна діяльність лише посилила масштаби загрози та рівень збитковості. Переважна більшість наслідків пожеж є транскордонними, наприклад, дим і забруднення води, їх вплив на здоров'я і безпеку людини, втрата біорізноманітності і деградація ділянок на ландшафтному рівні, що призводить до спустелення, ерозії ґрунтів або повені. Виснаження земного вуглецю пожежами в екстремальних умовах в деяких типах рослинності, включаючи органіку в торф'яних болотах, є одним з пускових механізмів порушень глобальних біогеохімічних циклів, особливо глобального циклу вуглецю. Багаторічні спостереження кліматологів свідчать про стійку тенденцію до підвищення середнього температурного режиму. А це означає, що пожежна ситуація південних та східних регіонів України погіршиться [7].

Пожежі у природних екосистемах привносять свою частку у загальну статистику пожеж, що стаються у країні та мають тенденцію до щорічного зростання. До пожеж у природних екосистемах відносяться лісові, торф'яні, на відкритих територіях (ландшафтні, степові), а також пожежі на сільськогосподарських угіддях.

Методи оцінки збитків від надзвичайних ситуацій природного характеру значно відрізняються від методів оцінки збитків від надзвичайних ситуацій техногенного характеру. Перш за все це пов'язано із значними відмінностями видів та масштабів наслідків. Екстремальні природні явища і процеси визивають наслідки, які в залежності від масштабу можуть проявлятися в різних сферах діяльності людини, суспільства і держави в цілому. Наслідки можуть виникати як безпосередньо після події, так і на протязі досить тривалого часу після неї. В загальному випадку прояв

природних ризиків може привести до наступного ланцюга: наслідки – втрати – збитки – відшкодування [6].

Згідно зі статистичними даними Центру Пожежної Статистики Міжнародної Асоціації Пожежно-рятувальних служб (СТІФ), який аналізує стан з пожежами у 23 країнах світу, щороку приблизно 17 % усіх пожеж у цих країнах виникає у природних екосистемах.

Стосовно України, то слід зазначити, що у 2015 році зареєстровано 2225 випадків лісових пожеж на площі 2625 га, в тому числі верхових 233 га. Загалом на землях лісгосподарського призначення, що охороняють авіацією, виникло 1386 лісових пожеж, площа ліквідації 812,58 га.

Практично всі лісові пожежі в 2015 році розпочинались, як і в попередні роки, поза межами лісових масивів – на суміжних землях. Причинами виникнення пожеж у 2015 році були: підпали – 44 випадки, сільгосппали – 90, з вини населення – 1714, від грози – 14, з інших причин (у тому числі у зв'язку з проведенням АТО) – 350 випадків.

У 2015 році на пожежну ситуацію, як і в 2014 році, значно вплинуло проведення антитерористичної операції на території Луганської області. В цьому регіоні виникло 353 лісові пожежі, на площі 1105,39 га, в тому числі на площі 77,28 га верхових.

Своєчасно ліквідувати дані пожежі було неможливо через військову заборону в'їзду пожежних машин лісгоспів в лісові масиви та їхнє замінування.

В основному, завдяки своєчасному реагуванню відомчих протипожежних підрозділів та сил ДСНС України, пожежі в інших областях було ліквідовано на початковій стадії. Проте окремі загоряння, у зв'язку з аномальними погодними умовами, не вдалось оперативно ліквідувати і вони розповсюдились на площу понад 5 га.

У порівнянні з даними за останні роки у пожежонебезпечному періоді значно збільшилась кількість великих лісових пожеж, що поширились на площу більше 5 га. Їхня кількість складала (рис. 7.4.1):

–2009 р. – 27 пожеж на площі 2 994,07 га, в т.ч. верхових 894,05 га;

–2010 р. – 10 пожеж на площі 517,75 га, в т.ч. верхових 167,45 га;

–2011 р. – 5 пожеж на площі 131,13 га, в т.ч. верхових 42,5 га;

–2012 р. – 20 пожеж на площі 2798,36 га, в т.ч. верхових 1839,18 га;

–2013 р. – 4 пожежі на площі 93,16 га, в т.ч. верхових 5 га;

–2014 р. – 39 пожеж на площі 4045,97 га, в т.ч. верхових 707,7 га;

–2015 р. – 37 пожеж на площі 1456,40 га, в т.ч. верхової 202,80 га.

Надзвичайно високі температури і відсутність опадів у липні-вересні 2015 року сприяли розповсюдженню пожеж на великі площі

у східному регіоні, зокрема в Луганській, Херсонській, Дніпропетровській областях.



Рис. 7.4.1 Кількість великих лісових пожеж, що поширились на площу більше 5 га в Україні за 2009-2015 рр.

Джерело: розроблено автором за даними [1]

Серед комплексу проблем забезпечення державної політики у сфері цивільного захисту однією з найголовніших є проблема забезпечення належного рівня фінансування ДСНС України. В останні роки видатки на захист населення і територій від надзвичайних ситуацій та запобігання їх виникненню, ліквідації надзвичайних ситуацій, рятувальної справи, гасіння пожеж, пожежної та техногенної безпеки, діяльності аварійно-рятувальних служб, а також гідрометеорологічної діяльності порівняно невеликі. Вони становлять 0,97 % [3] видатків зведеного бюджету рис. 7.4.2., що на 6,98 % менше ніж у Міністерства оборони України та на 4,9 % у Міністерства внутрішніх справ. Такий рівень фінансування не є достатнім, адже ефективність реагування на надзвичайні ситуації визначається рівнем боєздатності матеріально-технічної бази органів та підрозділів ДСНС України. За неналежного рівня фінансування не буде досягнуто необхідного рівня захищеності населення і територій від надзвичайних ситуацій, зокрема пожеж.

Зокрема, у 2015 році кошти з державного бюджету на закупівлю пожежної техніки та устаткування Держлісагентству не виділялись. Відповідно до пункту 8 протокольного рішення №4 засідання Державної комісії з питань техногенно-екологічної безпеки

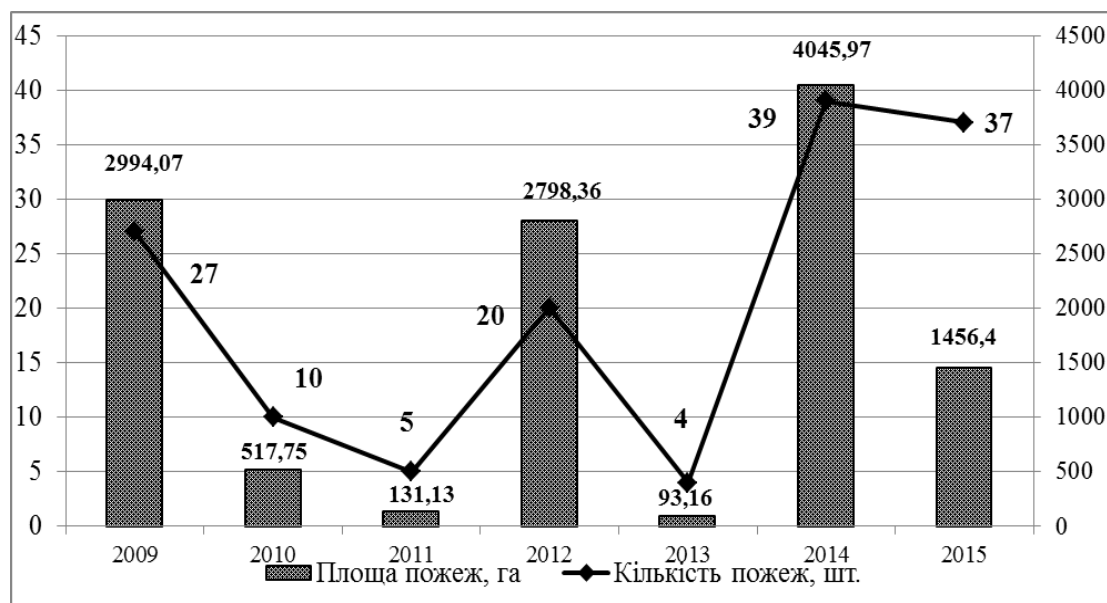
та надзвичайних ситуацій від 15 червня 2015 року придбання пожежних автомобілів і спеціалізованих засобів пожежогасіння у 2015 році здійснювалося за рахунок коштів від господарської діяльності державних лісогосподарських підприємств.



Рис. 7.4.2 Питома вага видатків Державного бюджету України на 2017 рік окремих ОВВ, %

Джерело: розроблено автором за даними [3].

З початку року лісогосподарськими підприємствами, що віднесені до сфери управління Держлісагентства, за рахунок власних коштів придбано 10 пожежно-спостережних веж, 22 телевізійні системи спостереження для оперативного виявлення лісових пожеж, 185 мотопомп, 1057 ранцевих лісових обприскувачів, 93 протипожежні плуги та культиватори, 13 знімних цистерн місткістю 1000 л, 23,7 тис. погонних метрів напірних пожежних рукавів, 2,1 тонни піноутворювача, понад 1,2 тис. комплектів спецодягу, аптечки та інший протипожежний інвентар. Закуплено два пожежні автомобілі, 42 трактори з ґрунтообробним обладнанням. Підприємства власними силами виготовили 18 причіпних пожежних модулів та два лісопожежних модуля.

Головною проблемою була та залишається відсутність фінансування за рахунок державного бюджету на придбання протипожежної техніки та засобів пожежогасіння, особливо для південних та східних областей, де відсутні кошти від здійснення господарської діяльності.

Оскільки ліси є одними із найбагатших за структурою та формами життя наземних екосистем і сприяють життєдіяльності інших природних утворень, збереження їх є одним із пріоритетних

напрямоків сталого розвитку планети, необхідною умовою функціонування біосфери. Посилення ненормованого рекреаційного навантаження на ліси призвело до зростання кількості та збільшення масштабів лісових пожеж, які є другим після вирубування глобальним чинником їх знищення та пригнічення. Тільки у бореальних лісах планети у 80-ті роки у середньому щорічно вигорало по 8 млн. га [2].

Виникнення пожеж на відкритих територіях у 2015 році за даними Державної служби України з надзвичайних ситуацій виникло 11449 пожеж на відкритих територіях, що складає 14,4 % від загальної кількості пожеж в Україні, загинуло 14 людей, матеріальні збитки склали близько 412,7 млн. грн. Основною причиною виникнення пожеж на відкритих територіях було необережне поводження з вогнем, унаслідок чого виникло 11043 пожежі (96,7 % загальної кількості пожеж на відкритих територіях), безпосередньо з необережності під час паління виникло 1585 пожеж (13,9 % від загальної кількості пожеж на відкритих територіях).

Найбільшу кількість пожеж на відкритих територіях було зареєстровано в Київській (2587), Івано-Франківській (1210), Миколаївській (976), Чернігівській (793) та Харківській (587) областях та місті Києві (903), що складає 61,6 % від загальної кількості пожеж на відкритих територіях. У 2015 році на полях зернових та технічних культур виникло 116 пожеж, що складає 1,0 % загальної кількості пожеж на відкритих територіях, матеріальні втрати склали близько 22,8 млн. грн, або 5,6 % матеріальних втрат від пожеж, що сталися на відкритих територіях. Найбільшу кількість пожеж на полях зернових та технічних культур було зареєстровано в Тернопільській (23) та Львівській (13), Волинській (10) та Полтавській (9) областях, що складає 47,4 % від загальної кількості пожеж на полях зернових та технічних культур. На гасінні цих пожеж було задіяно 163 одиниці протипожежної та пристосованої техніки та 578 осіб особового складу.

За даними Державної служби України з надзвичайних ситуацій упродовж 2015 року виникло 845 торф'яних пожеж, що складає 7,4 % від загальної кількості пожеж на відкритих територіях; матеріальні збитки склали близько 134 млн. грн. або 32,4 % від загальної кількості матеріальних збитків, завданих пожежами на відкритих територіях.

Найбільшу кількість торф'яних пожеж було зареєстровано в Київській (266), Львівській (254), Волинській (72) та Житомирській (62) областях, що складає 77,4 % від загальної кількості пожеж на

торфовищах. Упродовж року на гасінні цих пожеж було задіяно 1505 одиниць техніки та 7144 осіб особового складу ДСНС України.

Звичайно, із метою охорони лісів від пожеж проводиться комплекс заходів, спрямованих на збереження лісових насаджень, зменшення кількості і площі лісових пожеж їх оперативного виявлення та ліквідації, але цього не достатньо. На нашу думку, першочергові заходи щодо підвищення ефективності охорони екосистем від пожеж повинні включати дії, зображені на рис. 7.4.3.



Рис. 7.4.3 Першочергові заходи щодо підвищення ефективності охорони екосистем від пожеж

Джерело: розроблено автором

Принципово важливим є завдання запровадження до 2020 р. екосистемного підходу в управлінську діяльність та адаптація законодавства України у сфері збереження довкілля відповідно

до вимог директив ЄС. Основні рушійні сили цього процесу зображені на рис. 7.4.4.

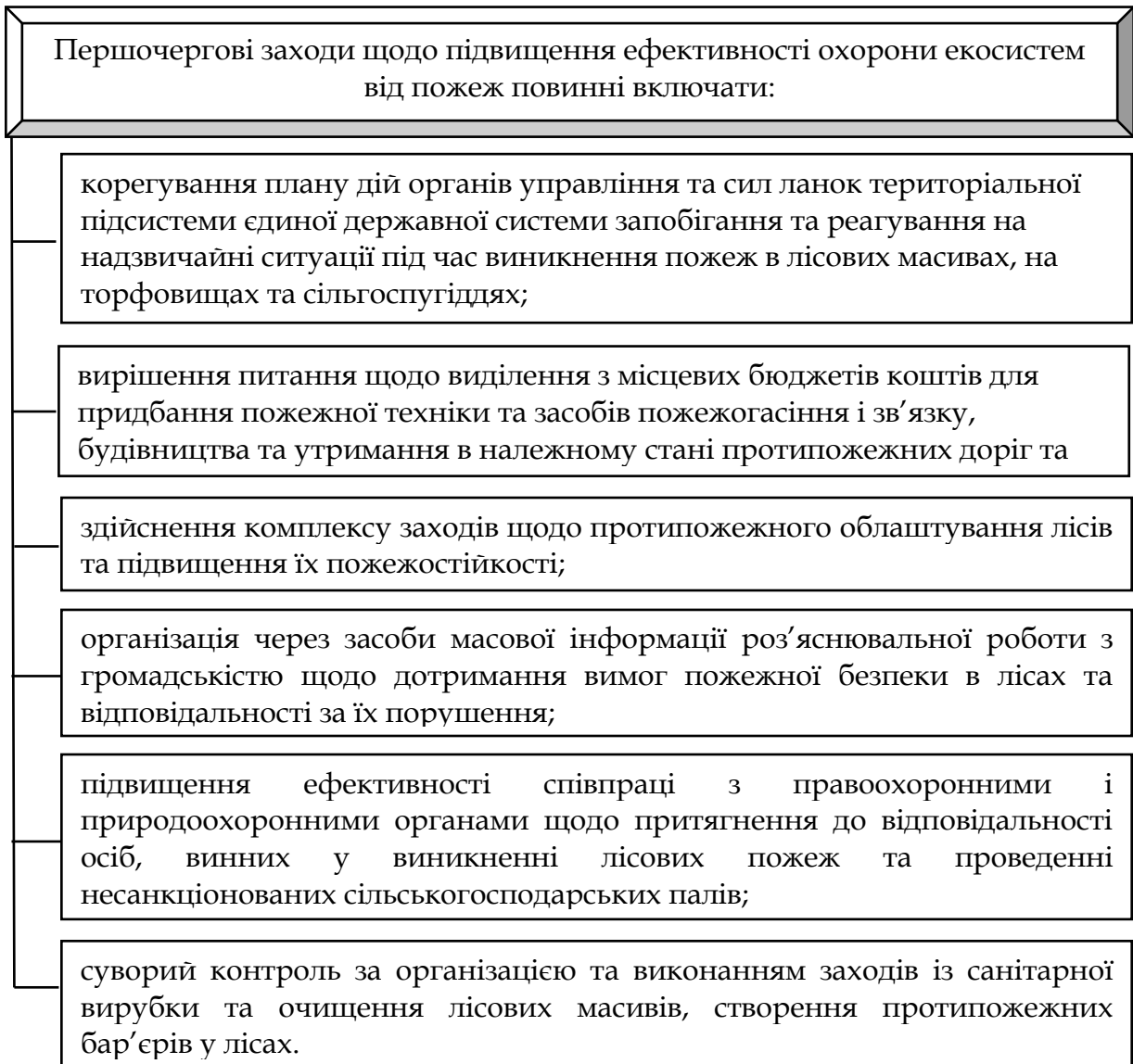

Рис. 7.4.4 Завдання запровадження до 2020 р. екосистемного підходу в управлінську діяльність та адаптації законодавства України у сфері збереження довкілля відповідно до вимог директив ЄС

Джерело: розроблено автором на основі [4]

Резюмуючи наведений аналіз, необхідно констатувати, що посилення антропогенного впливу на екосистеми призвело до зростання кількості та масштабів пожеж в екосистемах, збільшення негативних екологічних та економічних наслідків шкоди від них. Виникненню пожеж сприяють: велика інтенсивність відвідувань лісових угідь населенням; близькість населених пунктів, рекреаційних установ, доріг, а також кліматичні умови. Поширення, наприклад, лісових пожеж залежить від складу, стану, структури, захищеності насаджень, а також швидкості вітру. Найбільша

кількість пожеж спостерігається в лісах біля мегаполісів. Заходи щодо охорони лісів від пожеж повинні врахувати специфіку умов місцезростання, рельєфу, метеорологічних умов та рекреаційних навантажень.

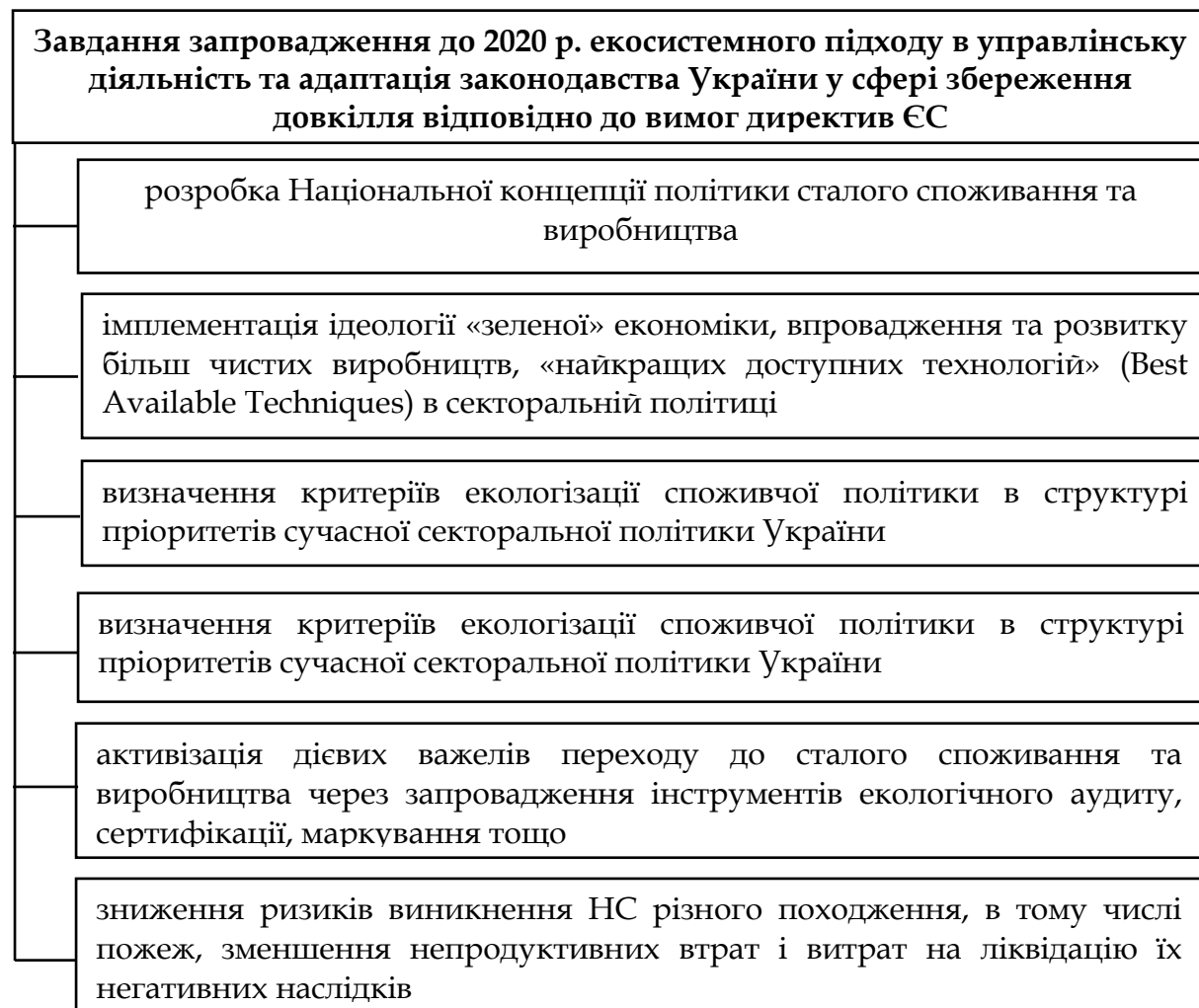
Так як в Україні екосистеми відіграють винятково важливу природоохоронну роль, то першочергового значення набуває захист екосистем від пожеж. Пріоритетним завданням державної політики у сфері захисту екосистем від надзвичайних ситуацій різного характеру, зокрема пожеж, є забезпечення гарантованого рівня безпеки, який відповідає розвиненим країнам.

Ефективне вирішення цього завдання перебуває у площині зниження ризиків виникнення надзвичайних ситуацій різного походження, в тому числі пожеж, зменшення непродуктивних втрат і витрат на ліквідацію їх негативних наслідків. Це вимагає проведення комплексного аналізу актуальних природно-техногенних загроз, здійснення їхнього постійного моніторингу і розробки на цій основі обґрунтованих запобіжних заходів, спрямованих на відвернення тих загроз, реалізація яких здатна призвести до значних негативних наслідків.

Пріоритетними напрямками подальшого розвитку охорони екосистем в Україні, як і в решті країн світу, мають стати впровадження сучасних комплексних систем раннього виявлення пожеж, підвищення готовності протипожежних сил, осучаснення технічних засобів гасіння пожеж та проведення протипожежної пропаганди з використанням сучасних інформаційних технологій. Збільшення кількості посушливих періодів внаслідок змін клімату підвищує ризики виникнення верхових пожеж, що зумовлює необхідність приділяти велику увагу технічному забезпеченню, оснащеності та тренуваності авіаційної охорони екосистем [5].

Отже, пожежі у природних екосистемах призводять до істотних економічних втрат і негативних екологічних наслідків та є небезпечним явищем у довкіллі, що в свою чергу призводить до дестабілізації сталого розвитку. Розв'язання проблеми забезпечення належного рівня захисту у природних екосистемах від пожеж та їх негативних наслідків полягає у комплексному поетапному вирішенні проблемних питань належного фінансування пожежно-рятувальних підрозділів, в тому числі за рахунок додаткового фінансування з місцевого бюджету.

РОЗДІЛ 8

ПІДВИЩЕННЯ ЕНЕРГОЕФЕКТИВНОСТІ ТА ВПРОВАДЖЕННЯ ТЕХНОЛОГІЙ ЕНЕРГОЗБЕРЕЖЕННЯ

8.1. Енергетична безпека регіонів України: пріоритети та завдання на майбутнє *(Я. В. Шевчук)*

Формування системи енергетичної безпеки регіону передбачає вибір пріоритетних напрямків для галузі, розробку стратегічних напрямків та тактичних механізмів їх реалізації. При цьому, етапу формування чи розвитку будь-якої сфери передують оцінка сучасного її стану та діагностика існуючих проблем. Саме за результатами діагностики і мають бути обрані пріоритетні напрями формування системи енергетичної безпеки регіонів України. Визначення сучасного стану енергетичної безпеки конкретного регіону повинне ґрунтуватися не лише на оцінці фактичного обсягу генерованої та спожитої енергії, а також і врахуванні наявності та потенціалу розвитку альтернативних відновлювальних джерел енергії, визначенні стану електротранспортної мережі, а також екологічного середовища.

Регіональна система енергетичної безпеки регіону за своєю формою є сукупністю взаємопов'язаних, але не рівноцінних, елементів природно-ресурсного та технологічного потенціалу території. Оцінити стан такої системи на рівні регіону досить складно, відповідно, процес діагностики пропонується розбити на ряд етапів, що узагальнені нами у формі алгоритму із векторною системою рішень. Результатом такої діагностики є узагальнене уявлення про стан і перспективи розвитку системи енергетичної безпеки регіону, а на підставі нього – сформулювати пріоритетні напрями розвитку з урахуванням виявлених загроз та проблем. Представлений алгоритм проведення діагностики стану енергетичної безпеки регіону є узагальненою схемою та охоплює найбільш вагомні аспекти генерації енергії (рис. 8.1.1).



Рис. 8.1.1 Алгоритм проведення діагностики стану енергетичної безпеки регіону

Джерело: розроблено автором.

Формування системи енергетичної безпеки регіонів України, на наш погляд, має базуватися на засадах посилення енергетичної незалежності шляхом імпортозаміщення, зменшення енергоємності ВВП, зменшення обсягів використання викопних енергетичних ресурсів та, відповідно, впровадження

альтернативних енерговиробничих, енергогенеруючих та енерготранспортних потужностей з метою зростання регіональних обсягів виробництва та споживання енергії з відновлюваних, невикопних джерел.

Насамперед слід сформуванати групу параметрів та забезпечуючий інструментарій, через які досягаються очікувані ефекти від реалізації пріоритетними напрямками формування системи енергетичної безпеки регіонів України (рис. 8.1.2).



Рис. 8.1.2 Складові вибору пріоритетних напрямів формування системи енергетичної безпеки регіонів України

Джерело: розроблено автором.

Відповідно, пріоритетними напрямками формування системи енергетичної безпеки регіонів України є:

- 1) підвищення енергоефективності регіональної економіки та зменшення споживання енергоносіїв реальним сектором, сферою послуг та домогосподарствами;
- 2) розвиток в регіонах альтернативної енергетики (в т. ч. сонячної, біо- вітро- та гідроенергетики);
- 3) розробка родовищ сланцевого газу, та відновлення технологій видобутку торфу;
- 4) розвиток регіональної енергетичної інфраструктури, регіонального партнерства та подальша інституціоналізація відносин в сфері виробництва, постачання, розподілу та споживання енергії (рис. 8.1.3).

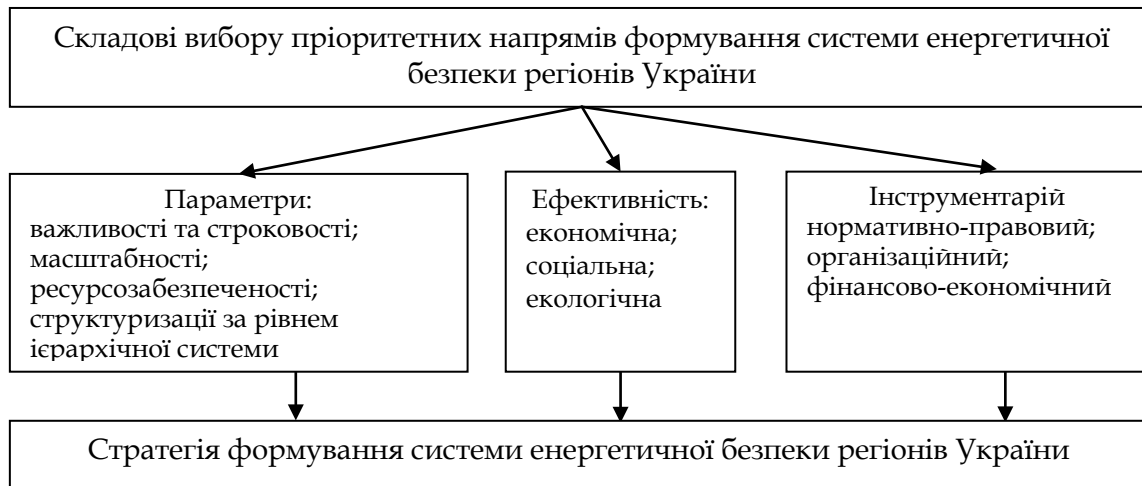
Слід зазначити, що реалізація кожного з пріоритетів формування системи енергетичної безпеки регіонів України в свою чергу передбачає реалізацію операційних заходів, які повинні бути направлені на отримання результатів

в короткостроковій перспективі та формування ресурсного потенціалу для середньострокових та стратегічних заходів.



Рис. 8.1.3 Пріоритетні напрями формування системи енергетичної безпеки регіонів

Джерело: розроблено автором.

В свою чергу, тактичні заходи розробляються та реалізуються для досягнення середньострокових пріоритетів. Основною метою тактичних заходів є створення достатніх передумов для поступової реалізації стратегічних пріоритетів. Стратегічні заходи є підґрунтям для прийняття та впровадження управлінських рішень щодо реалізації перспективних стратегічних напрямів формування системи енергетичної безпеки регіонів України. Загальна схема цього процесу представлена на рис. 8.1.4.

Пріоритет 1. Підвищення енергоефективності регіональної економіки та зменшення споживання енергоносіїв. Як показують результати дослідження, наведені у попередніх розділах роботи, проблема неналежного рівня енергетичної безпеки за рахунок неналежного рівня енергоефективності є типовою для всіх регіонів України. Тому наведені пропозиції, що сформовані для досягнення належного рівня енергетичної безпеки Черкаського регіону через підвищення рівня енергоефективності регіональної економіки, можуть бути успішно застосовані для вирішення подібних завдань і в інших регіонах країни.



Рис. 8.1.4 Короткострокові, середньострокові та стратегічні напрями і заходи формування системи енергетичної безпеки регіонів України

Джерело: розроблено автором.

Досягти зростання енергоефективності регіональної економіки доцільно шляхом застосування ряду способів, зокрема:

1) застосування економічних та фіскальних важелів впливу на промисловість з метою стимулювання впровадження енергоефективних технологій виробництва та унеможливлення використання застарілого обладнання;

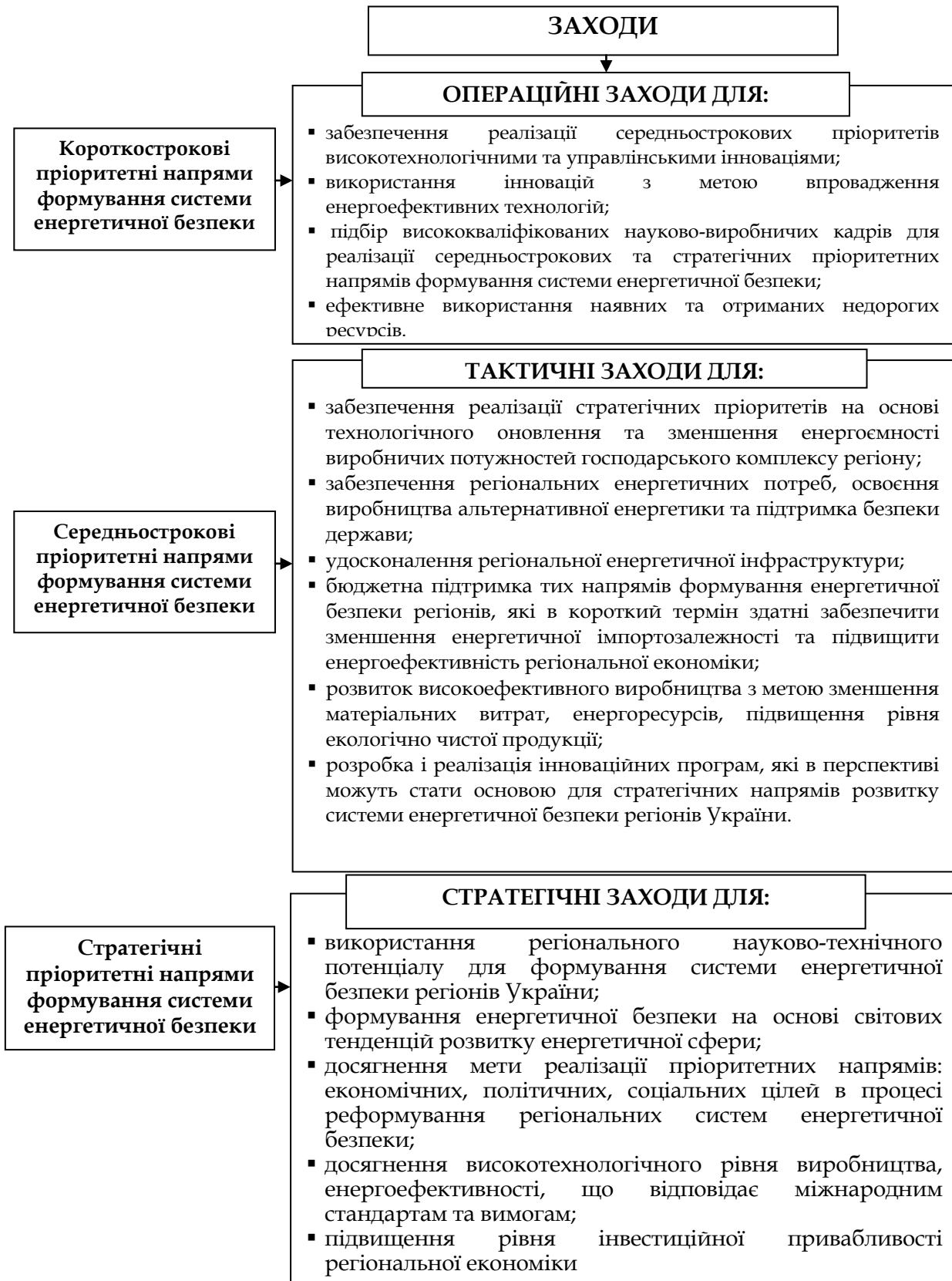
2) виявлення та усунення негативного впливу непрямих факторів, що не дозволяють промисловості знижувати енергоємність та шкідливий вплив на екологічну ситуацію, впливаючи таким чином на загальну енергоємність валового регіонального продукту;

3) вдосконалення системи обліку та контролю за використанням енергетичних ресурсів, узагальненням статистичної та звітної інформації в даній галузі на рівні всього регіону;

4) запровадження системи загального нормування питомих витрат на виробництво окремих видів продукції;

5) створення нормативно-правових передумов для реалізації побутового обладнання та індивідуальних транспортних засобів виключно високого класу енергозбереження (АА+, Євро 5 тощо);

6) забезпечення енергоощадливості в державному секторі економіки, шляхом застосування ефективних технологій в бюджетних установах;

7) переходу від принципу абсолютного зменшення обсягу енергоспоживання до принципу зниження рівня питомих паливно-енергетичних витрат;

8) перегляд системи формування цін і тарифів на енергоресурси для промисловості з метою приведення їх до економічно обґрунтованого рівня, та для населення, що дасть змогу оптимізувати систему субсидій;

9) стимулювання своєчасності оплати споживачами використаних енергоресурсів;

10) впровадження альтернативних і відновлюваних джерел енергії, зокрема і в державному секторі;

11) встановлення приладів обліку за всіма джерелами енергії для всіх типів споживачів та здійснення оплати виключно на їх підставі;

12) складання регіонального паливно-енергетичного балансу споживання паливно-енергетичних ресурсів, його оптимізація, насамперед шляхом збільшення в ньому частки альтернативних та місцевих видів енергоресурсів;

13) пошук та освоєння міжнародних джерел фінансування впровадження енергоощадливих технологій як для регіону в цілому, так і для окремих споживачів;

14) популяризація енергоощадливих технологій шляхом масової просвітницької роботи на всіх етапах освіти – від дошкільних навчальних закладів до ВНЗ, а також серед широких верств населення силами первинних профспілкових організацій та осередків охорони праці.

Окреслені заходи мають першочергове значення, і саме від успішності створення ефективної системи регіональної їх реалізації залежить перспектива створення умов енергетичної безпеки для окремих територіальних одиниць.

Пріоритетні заходи реалізуються шляхом впровадження комплексу взаємопов'язаних тактичних кроків, котрі можуть охоплювати одразу кілька стратегічних векторів перехресуючись і, таким чином, взаємодоповнюючи один-одного. На рівні окремого регіону першочергові заходи мають бути впроваджені на закладах комунальної форми власності, в системі енергозабезпечення населення та промисловості, транспортування тепло- та енерго-ресурсів. Так, заходи технічного характеру можливо здійснити за рахунок: проведення енергосанації будівель (утеплення входних дверей, вікон, оришц, фасадів та ін.); модернізації систем опалення в адміністративних будівлях та установах соціального характеру шляхом заміни радіаторів, встановлення індивідуальних радіаторних термостатів; переведення опалення з котельно-пічного на електричне або застосування екологічного палива (пелет, соломи, тирси тощо); заміни ламп розжарювання на світлодіодні лампи та впровадження фотоелементних вимикачів; відключення трансформаторів на електропідстанціях з сезонним навантаженням; зменшення витрат електроенергії на власні потреби; відключення допоміжного обладнання, освітлення, електронагрівальних приладів у часи максимумів навантажень та при роботі на холостому ході.

Основними завданнями щодо створення системи енергетичної безпеки в контексті енергоефективних заходів для Черкаського регіону, зважаючи на його геокліматичні та економічні особливості, на нашу думку, доцільно визначити:

1) в промисловості, як у найбільших споживачів енергії: застосування енергоефективного обладнання; застосування світлопроникних конструкцій, в першу чергу, дахів; забезпечити максимальну заміну природного газу альтернативними видами

палива; постійно збільшувати використання вторинних та відновлювальних енергетичних ресурсів, насамперед теплових; створення ефективної системи автоматизованого контролю, обліку та звітності за спожитими енергоресурсами; створювати мобільні засоби експрес-діагностики ефективності використання енергоресурсів, які включають апаратні (технічні) та програмно-методичні засоби;

2) в галузі енергозабезпечення: комплексне оновлення обладнання із виробництва і транспортування енергоресурсів; переведення існуючих електростанцій та теплоцентралей на новітні джерела;

3) у сільському господарстві, зокрема рослинництві: оптимізувати структуру посівних площ; вивести із експлуатації малопродуктивні еродовані угіддя та створити на них пасовища; впровадити енергозберігаючі технології вирощування окремих сортів пшениці, вівсу, ячменю та кукурудзи; розширювати посіви ріпаку з подальшим застосуванням його для виробництва біопалива; модернізувати обладнання для опалення теплиць та застосування сучасних теплоізоляційних матеріалів для їх монтажу;

4) у житлово-комунальному господарстві: забезпечити технічне переоснащення котелень з заміною зношених неефективних котлів на вискоефективні автоматизовані котлоагрегати; утеплення та осушування теплотрас та теплотрубопроводів; децентралізація існуючої системи теплопостачання завдяки застосуванню автономних блочних котелень дахового та казенного розташування, які працюють в автоматичному режимі; розробити і впроваджувати системи багатоставочних тарифів на природний газ, теплову енергію і гарячу воду, за прикладом багатofазних лічильників електричної енергії, які стимулюють економію населенням паливно-енергетичних ресурсів і забезпечують соціальний захист малозабезпечених верств населення; посилення контролю за обґрунтуванням лімітів споживання електроенергії в промисловості); розробити механізм та запровадити систему заходів щодо стимулювання використання в системах опалення електроенергії замість природного газу при будівництві об'єктів;

5) на залізничному транспорті: виконувати заходи з енергозбереження за раціональними формами організації руху і за характером навантаження локомотивів, шляхом переходу на упорядкований графік руху поїздів з аналізом споживання електроенергії експертними системами у реальному масштабі часу

і роботою електротягових систем у режимі автоматизованого регулювання.

Пріоритет 2. Розвиток в регіонах альтернативної енергетики (в т.ч. сонячної, біо- вітро- та гідроенергетики). Однією із основних проблем енергобезпеки регіону є обмеженість та вичерпність традиційних джерел енергії. З метою нівелювання загрози ресурсного дефіциту енергетичної системи регіону варто сконцентрувати основну увагу на впровадженні та поширенні застосування альтернативних джерел енергії. Аналіз українського досвіду експлуатації енергетичних об'єктів, що використовують відновлювані та нетрадиційні джерела, свідчить про необхідність надання пріоритету технологіям використання енергії сонячного випромінювання, вітру, гідроенергії малих рік, промислових теплових викидів, тепла землі, біоенергетики та інших видів нетрадиційної енергетики. Виробництво біогазу одночасно з вирішенням санітарних проблем та захисту довкілля від забруднення дозволяє поліпшити енергозабезпечення тваринних комплексів, зменшити витрати на закупівлю енергоносіїв.

Директива 2009/28/ЕС щодо стимулювання використання енергії з відновлюваних джерел, внесення змін та подальшої заміни Директив 2001/77/ЕС та 2003/30/ЕС [126] передбачає встановлення обов'язкових національних індикативних цільових показників для відновлюваної енергетики, що базуються на адекватній оцінці стартових можливостей та потенціалу, а також точних статистичних даних. Такі цілі мають до 2020 року забезпечити досягнення 20 % частки енергії з відновлюваних джерел у загальному енергоспоживанні Європейського Співтовариства та 10 % частки цього типу енергії в транспортному секторі для кожної країни-учасниці Договору. З цією метою кожна країна має ухвалити Національний план дій в галузі відновлюваної енергетики. У 2014 році Уряд затвердив Національний план дій з відновлюваної енергетики на період до 2020 року (розпорядження КМУ 902-2014-р від 01.10.2014), яким закріплено індикативну ціль у валовому кінцевому енергоспоживанні країни на рівні 11 %. Національний план дій з відновлюваної енергетики відповідає прийнятому Україною державному курсу на інтеграцію в Євросоюз, умови якого вимагають досягнення певного рівня використання енергії відновлюваних джерел у валовому кінцевому споживанні в 2020 році. Офіційні дані не враховують використання енергії сонця для виробництва тепла за допомогою сонячних колекторів, енергії повітря та енергії землі для виробництва тепла

за допомогою теплових насосів, моторних біопалив тощо. Зокрема, на думку експертів [31], форми державного статистичного спостереження, що застосовуються наразі Держстатом не дають можливості ведення детального обліку обсягів різних видів біомаси та біопалив належним чином. В цілому Україна має значний технічно-досяжний потенціал вироблення енергоносіїв з відновлюваних джерел енергії та альтернативних видів палива, який становить понад 98,0 млн. т у. п. на рік (табл. 8.1.1).

Таблиця 8.1.1

Технічно-досяжний потенціал вироблення енергоносіїв з відновлюваних джерел енергії та альтернативних видів палива

№ з/п	Напрями освоєння ВДЕ	Річний технічно-досяжний енергетичний потенціал, млн. т у. п.
1.	Вітроенергетика	28,0
2.	Сонячна енергетика, в тому числі	6,0
2.1.	- електрична	2,0
2.2.	- тепла	4,0
3.	Мала гідроенергетика	3,0
4.	Біоенергетика, в тому числі:	31,0
4.1.	- електрична	10,3
4.2.	- тепла	20,7
5.	Геотермальна тепла енергетика	12,0
6.	Енергія довкілля (теплові насоси)	18,0
Загальний обсяг заміщення традиційних ПЕР		98,0

Джерело: складено автором за даними [95-97].

Далі зупинимось на пріоритетах формування системи енергетичної безпеки регіонів України за напрямками освоєння відновлюваних джерел енергії (з них пріоритетними, та найбільш реальними до виконання в умовах, що склалися, є освоєння енергії сонця та енергії біомаси).

Як зазначено в Проекті Дорожньої карти розвитку сонячної енергетики на період до 2020 року [31], що наразі представлена Державне агентство з енергоефективності та енергозбереження України до громадського обговорення, сонячна енергетика є одним з найбільш перспективних напрямів розвитку відновлюваної енергетики в Україні. В першу чергу, за рахунок наявності значного енергетичного потенціалу та науково-технічної і промислової бази за всіма основними напрямками сонячної енергетики.

Однією з найбільш суттєвих об'єктивних перешкод, що значною мірою сповільняє процес практичного впровадження

новітніх технологій у сфері енергоефективності та альтернативної енергетики, особливо в бюджетному секторі та в секторі домогосподарств, є висока вартість обладнання для отримання альтернативної енергії. Саме тому нагальною необхідною є державна підтримка ініціатив населення та бюджетних установ зі встановлення міні-комплексів з альтернативної (насамперед сонячної) енергетики.

З огляду на хронічну нестачу коштів в бюджетах державного та місцевого рівнів, заходом, який доцільно було би запровадити в рамках реалізації «Енергетичної стратегії України на період до 2030 року», зокрема її третьої (створення передумов для істотного зменшення енергоємності економіки за рахунок впровадження нових технологій, прогресивних стандартів, сучасних систем контролю, управління й обліку, транспортування та споживання енергетичних продуктів і розвитку ринкових механізмів стимулювання енергозбереження) та четвертої (збільшення обсягів енергії та енергопродуктів, видобутих із нетрадиційних і відновлюваних джерел енергії) цілей, є запровадження державних програм безвідсоткового кредитування фізичних осіб та бюджетних установ для придбання та встановлення обладнання для виробництва енергії з альтернативних джерел. Таке кредитування може бути ініційоване державою через банки з державною часткою власності (наприклад ПАТ «Ощадбанк», ПАТ «Укресімбанк», ПАТ «Газбанк»). Кредитні програми передбачатимуть цільове фінансування домогосподарств (фізичних осіб) і бюджетних установ на купівлю і встановлення «під ключ» сонячних електростанцій, сонячних колекторів та теплових насосів. Плата за використання залучених ресурсів домогосподарствами та бюджетними установами повинна становити не більше ніж 0,1 % річних. Такі кредитні програми повинні реалізовуватись в межах трьохсторонньої угоди між:

- отримувачем фінансування – набувачем вигоди (фізичною особою чи бюджетною організацією), що здійснює купівлю обладнання,

- банком, що фінансує угоду на засадах терміновості, платності, повернення та гарантованості (застава – обладнання, що купується), надає консультаційну підтримку клієнтам, які втілюють у життя проекти, пов'язані з ефективним використанням ресурсів, альтернативною енергетикою та зменшенням шкідливого впливу на довкілля;

– виробником обладнання, компанією що виробляє і здійснює монтаж обладнання (сонячних електростанцій, сонячних колекторів та теплових насосів) безпосередньо на місці його експлуатації, проводить навчання (інструктаж) з його експлуатації та здійснює гарантійне і післягарантійне обслуговування.

Через високу вартість такого обладнання максимальну суму кредитування доцільно встановити на рівні до 1 млн. грн., а максимальний термін кредитування – 10-15 років. Основні умови цільового фінансування (істотні умови договору кредитування) домогосподарств (фізичних осіб) і бюджетних установ під купівлю і встановлення обладнання з виробництва альтернативної енергії наведено в табл. 8.1.2.

Таблиця 8.1.2

**Умови цільового фінансування домогосподарств
і бюджетних установ для придбання і монтажу обладнання
з виробництва альтернативної енергії**

Істотні умови договору	Характеристика
1	2
Форма фінансування	Кредит
Порядок фінансування	Кошти надаються однією сумою в разовому порядку
Максимальний обсяг фінансування	1 млн. грн.
Максимальний термін дії договору	5 років – для фінансування купівлі обладнання на суму до 500 тис. грн. 10 років – для фінансування купівлі обладнання на суму від 500 тис. грн. до 750 тис. грн. 15 років – для фінансування купівлі обладнання на суму від 750 тис. грн. до 1 млн. грн.
Погашення кредиту	У два способи (за вибором кредитора) : 1) згідно класичного графіку: платежі по кредиту здійснюються щомісячно рівними частинами, проценти нараховуються на фактичний залишок заборгованості; 2) рівними платежами: щомісячно рівними сумами, які включають в себе нараховані проценти та частину основного зобов'язання (окрім першого та останнього місяця користування кредитними коштами).
Валюта кредиту:	Гривня
Цільове використання	Кредит надається на придбання та встановлення сонячної енергетичної станції, сонячного колектора, теплових насосів.

Продовження табл. 8.1.2

1	2
Цільове використання	– витратні матеріали (кабелі, кріплення, електрофурнітура); – проектно-монтажні роботи (за умови придбання обладнання) та/або на придбання та встановлення теплових насосів та відповідного додаткового обладнання до них.
Забезпечення по кредиту	Застава обладнання/матеріалів сонячної енергетичної станції, сонячного колектора, теплового насосу
Дострокове погашення кредиту	Без будь-яких обмежень та штрафних санкцій

Джерело: узагальнено автором.

Обсяг інвестицій у розвиток сонячної енергетики на світовому рівні до 2040 року досягне близько 3,7 трлн доларів США [126]. В табл. 8.1.3 наведено енергетичний потенціал сонячної енергії за регіонами України. Як видно з таблиці, в Черкаському регіоні теоретично можливий потенціал енергії сонця становить 2,66 т.н.е./рік. Загальний теоретично можливий потенціал регіонів України складає 61,88 т.н.е./рік, а технічно-досяжний – 34,24 т.н.е./рік. Тобто технічно-досяжний потенціал по регіонам України становить 55,33 % від теоретично можливого.

Фотоелектричне обладнання може ефективно експлуатуватися протягом усього року, проте найбільш ефективно – протягом семи місяців на рік (з квітня по жовтень) в південних регіонах та п'яти місяців на рік – у північних (з травня по вересень). З метою стимулювання самостійного виробництва електроенергії домогосподарствами та промисловими споживачами, Законом України «Про електроенергетику» передбачено спеціальний економічний механізм – зелений тариф. Згідно з вищеназваним Законом, «зелений тариф» - спеціальний тариф, за яким закуповується електрична енергія, вироблена на об'єктах електроенергетики, у тому числі на введених в експлуатацію чергах будівництва електричних станцій (пускових комплексах), з альтернативних джерел енергії (крім доменного та коксівного газів, а з використанням гідроенергії - вироблена лише мікро-, міні- та малими гідроелектростанціями) [38].

Станом на 1 січня 2016 року в Україні, за «зеленим» тарифом на виробництво електричної енергії, працюють 112 об'єктів сонячної енергетики, встановленою нормативною потужністю майже 838,83 МВт. Зазначеними об'єктами у 2015 році вироблено понад 475,1 млн кВт год електроенергії.

Таблиця 8.1.3

Потенціал енергії сонця (за регіонами України)

№	Регіони	Потенціал енергії сонця					Питома вага технічно-досяжного потенціалу %
		Теоретично можливий потенціал (x 109) т.н.е./рік	Технічно-досяжний потенціал				
			електричний		тепловий	загальний	
			мільрд кВт год/ рік	(x 105) т.н.е./ рік	(x 105) т.н.е./рік	(x 105) т.н.е./рік	
1	2	3	4	5	6	7	8
1	АР Крим	3,15	2,2	1,89	0,77	2,66	69,84
2	Вінницький	2,59	1,4	1,22	0,53	1,75	54,05
3	Волинський	1,82	1,04	0,87	0,39	1,26	57,14
4	Дніпропетровський	3,15	1,86	1,62	0,62	2,24	59,05
5	Донецький	2,87	1,51	1,3	0,59	1,89	52,61
6	Житомирський	2,8	1,51	1,3	0,52	1,82	53,93
7	Закарпатський	1,26	0,8	0,7	0,28	0,98	63,49
8	Запорізький	3,01	1,62	1,48	0,48	1,96	53,82
9	Івано-Франківський	1,4	0,70	0,6	0,31	0,91	50,00
10	Київський	2,66	1,51	1,3	0,52	1,82	56,77
11	Кіровоградський	2,38	1,28	1,1	0,51	1,61	53,78
12	Луганський	2,94	1,52	1,3	0,59	1,89	51,70
13	Львівський	2,17	1,28	1,1	0,44	1,54	58,99
14	Миколаївський	2,8	1,51	1,31	0,51	1,82	53,93
15	Одеський	3,92	2,09	1,79	0,8	2,59	53,32
16	Полтавський	2,66	1,51	1,31	0,51	1,82	56,77
17	Рівненський	1,82	0,93	0,77	0,42	1,19	51,10
18	Сумський	2,24	1,28	1,12	0,42	1,54	57,14
19	Тернопільський	1,4	0,81	0,7	0,35	1,05	57,86
20	Харківський	3,01	1,62	1,4	0,63	2,03	53,82
21	Херсонський	3,29	1,74	1,49	0,68	2,17	52,89
22	Хмельницький	2,1	1,16	1	0,4	1,4	55,24
23	Черкаський	2,66	1,28	1,07	0,4	1,47	48,12
24	Чернівецький	0,84	0,46	0,41	0,22	0,63	54,76
25	Чернігівський	2,94	1,62	1,35	0,61	1,96	55,10
	ВСЬОГО	61,88	34,24	29,5	12,5	42,0	55,33

Джерело: складено автором за даними [18].

Загальна потужність сонячних установок приватних домогосподарств, що працюють за «зеленим» тарифом, станом на 1 січня 2016 року становить 2,6 МВт. Такими установками у 2015 році вироблено 410 268 кВт год електричної енергії, що в 11 разів більше порівняно з 2014 роком, завдяки зокрема, використанню «зеленого» тарифу для приватних домогосподарств. Постачання електроенергії сонячними електростанціями, які

знаходяться на тимчасово окупованій території АР Крим, до ОЕС України припинено з квітня 2014 року. На території автономії залишилось 23 фотоелектростанції сумарною потужністю 407 МВт.

Застосування сонячної енергії в світі переважно направляється на заміщення найбільш дороговартісного напрямку її застосування - теплопостачання об'єктів. Опрацьовані майже всі напрямки сонячних теплотехнологій – теплопостачання (включаючи гаряче водопостачання та опалення), холодопостачання, кондиціонування повітря, отримання прісної води, сушка матеріалів та виробів і ряд інших. Сонячне теплопостачання в Україні має достатній досвід використання, а технологічний потенціал промисловості дозволяє вирішити завдання масового виробництва геліотехнічного обладнання.

Національним планом дій з відновлюваної енергетики на період до 2020 року, який розроблено Держенергоефективності на виконання міжнародних зобов'язань України та затверджено розпорядженням Кабінету Міністрів України від 01.01.2014 № 902-р, передбачено збільшення встановленої потужності об'єктів сонячної енергетики до 2020 року, які:

- генерують електроенергію - до 2 300 МВт (виробництво електроенергії за рік до 2 420 ГВт год);
- генерують теплоенергію - до 1 190 МВт (виробництво теплової енергії за рік до 2 000 тис Гкал) [31].

В Україні для залучення інвестицій у сонячну енергетику надано державну підтримку, мотивовану вигодами, які отримує держава від прискорення розвитку цієї підгалузі. Оптовий ринок електричної енергії зобов'язаний купувати у суб'єктів господарювання, яким встановлено «зелений» тариф, та здійснювати повну оплату вартості електричної енергії, незалежно від величини встановленої потужності чи обсягів її відпуску.

Для прикладу, в табл. 8.1.4, наведено дані щодо встановлених потужностей та обсягу виробленої електроенергії об'єктами відновлюваної енергетики регіонів України, які працюють за «зеленим» тарифом. Слід відмітити, що суттєве скорочення обсягу виробленої електроенергії із відновлювальних джерел протягом 2015-2016 рр. пов'язане, на нашу думку, із тимчасовою анексією АР Крим, що виступала основним осередком переробки енергії вітру та сонця. В цілому по регіонах України Проектом Дорожньої карти розвитку сонячної енергетики на період до 2020 року планується фінансування будівництва сонячних

електростанцій загальною потужністю 1300 МВт/рік та об'єктів сонячної теплоенергетики загальною потужністю 300 МВт/рік.

Таблиця 8.1.4

Зведені дані щодо встановленої потужності та обсягу виробленої електроенергії об'єктами відновлюваної енергетики, що працюють за «зеленим» тарифом, 2010-2016 рр.

Напрямок відновлюваної енергетики	Встановлена потужність, МВт					
	2010	2011	2012	2013	2014	2015
Вітроенергетика	76,6	146,4	193,8	334,1	513,9	513,9
Сонячна енергетика	2,5	188,2	371,6	748,4	818,9	824,7
Мала гідроенергетика	62,5	70,8	73,5	75,3	80,3	81,4
Біомаса	4,2	4,2	6,2	17,2	35,2	35,2
Біогаз	-	-	-	6,5	13,9	13,9
Всього	145,8	409,6	645,1	1181,5	1462,2	1462,2
Напрямок відновлюваної енергетики	Виробництво електроенергії, млн. кВт год.					
	2010	2011	2012	2013	2014	2015
Вітроенергетика	49,2	89	257,5	636,5	1171,5	314,7
Сонячна енергетика	0,5	30,1	333,6	562,8	485,2	75,07
Мала гідроенергетика	192,5	203,4	171,9	286	250,7	67
Біомаса	0,002	9,6	17,7	32,4	60,9	20,12
Біогаз	-	-	-	5	39,3	11,36
Всього	242,2	332,1	780,7	1522,7	2007,6	488,2

Джерело: складено автором за даними [18].

Очікувані економічні результати електрогенерації сонячних електростанцій та теплоенергетичних систем на 2016-2020 роки наведені в табл. 8.1.5.

На нашу думку, децентралізаційні процеси, в т.ч. надання більших повноважень органам місцевого самоврядування щодо прийняття стратегічних і тактичних рішень на місцях, а також реформа бюджетних відносин і посилення місцевих бюджетів позитивно вплинуть на прийняття рішень органами місцевого самоврядування щодо розбудови регіонального сектору альтернативної енергетики та використання наявних в регіоні вільних земельних ділянок несільськогосподарського призначення, які можна використовувати для будівництва об'єктів відновлюваної енергетики, зокрема – сонячної енергетики.

Так, наприклад, станом на кінець березня 2016 року органи місцевого самоврядування районів Черкаського регіону готові надати 20 вільних земельних ділянок несільськогосподарського призначення, які можуть бути використані для розміщення об'єктів сонячної енергетики загальною площею 109 га.

Таблиця 8.1.5

**Оцінка електрогенерації сонячних електростанцій
та теплоенергетичних систем на 2016-2020 роки**

	Всього:	2016 р.	2017 р.	2018 р.	2019 р.	2020 р.
Очікувані результати роботи сонячних електростанцій ФЕС						
Потужність, МВт	2300	1250	1450	1700	2000	2300
Річний приріст потужності, МВт	1300	250	200	250	300	300
Виробництво електроенергії, ГВт.год	9130	1310	1520	1780	2100	2420
т.ж. в нафтовому еквіваленті**, тис. т н.е	786	113	131	153	181	208
Заощадження умовного палива***, тис. т у.п.	3287	472	547	641	756	871
Скорочення споживання природного газу, млн. м ³	2835	407	472	553	652	751
Запобігання викидів CO ₂ , тис. т	5916	849	985	1153	1361	1568
Задіяно робочих місць, тис. осіб	3,46	1,88	2,18	2,56	3,01	3,46
Очікувані результати роботи СТС						
Потужність, МВт	1190	950	1010	1070	1130	1190
Річний приріст потужності, МВт	300	60	60	60	60	60
Виробництво теплоенергії, ГВт.год	10464	1860	1976	2093	2209	2326
те ж, в нафтовому еквіваленті**, тис. т н.е	900	160	170	180	190	200
Скорочення споживання природного газу, млн. м ³	1110	197	210	222	234	247
Запобігання викидів CO ₂ , тис. т	2317	412	438	463	489	515
Задіяно робочих місць, тис. осіб	1,79	1,43	1,52	1,61	1,7	1,79

Джерело: складено та розраховано автором за даними [18]

**за правилами Енергетичного Співтовариства у розрахунках прийнято наступні співвідношення:

1 ГВт-г = 86 т н.е.; 1 м³ природного газу = 1,16 кг у.п.; 1 т н.е. = 1,43 т у.п.; кількість двоокису вуглецю з урахуванням еквіваленту газової ТЕС: 1 т у.п. = 1,8 т CO₂.

*** відповідно до української практики реальні витрати умовного палива на виробництво електроенергії ТЕС прийнято на рівні 1кВт.г = 0,36 кг у.п. Звідси розраховано заощадження природного газу та скорочення викидів двоокису вуглецю, вважаючи, що сонячна енергетика як безпаливна технологія використовується для заміщення використання викопного палива.

Це 5 земельних ділянок для об'єктів відновлюваної енергетики загальною площею 77 га (в Шполянському, Жашківському та Монастирищенському районах) та 15 земельних ділянок для

об'єктів сонячної енергетики – сонячних електростанцій загальною площею 32 га (в Шполянському, Звенигородському, Лисянському, Тальнівському, Уманському та Христинівському районах).

Що стосується державної підтримки розвитку сонячної енергетики в Черкаському регіоні, то Проектом Дорожньої карти розвитку сонячної енергетики на період до 2020 року передбачено фінансування 11 проектів розвитку сонячної енергетики – будівництва та введення в дію сонячних електростанцій загальною потужністю 45 МВт/рік на загальну суму 1457,33 млн грн. та один проект розвитку теплогенеруючих потужностей – будівництва сонячних теплових станцій загальною потужністю 10,5 МВт/рік на загальну суму 113,35 млн грн.

Слід зазначити, що іншими пріоритетними для Черкаської області серед нетрадиційних та відновлюваних джерел енергії є: використання гідроенергетичного потенціалу малих рік, загальний потенціал яких в області досягає 331,0 млн кВт год/рік, а технічний потенціал дорівнює 219,0 МВт год/рік; використання тваринницької сільськогосподарської біомаси (кількість гною в області дорівнює близько 13,0 млн т/рік, з якого вихід біогазу становить 682,0 млн куб м/рік, використання такої кількості біогазу заміщує близько 545,0 тис. т.у.п./рік органічного палива), крім того потенціал сільськогосподарської біомаси в області дорівнює 7356,0 тис. МВт год./рік; енергетичний потенціал відходів лісу для використання у вигляді палива дорівнює в області 24,8 тис. куб. м/рік, їх використання дозволить зекономити близько 4,9 тис. т.у.п./рік.

За даними Біоенергетичної асоціації України, частка біомаси у валовому кінцевому енергоспоживанні становить 1,78 % проти 7,84 % у Німеччині, 9,09 % у Польщі, 10,36 % у Болгарії, 25,68 %, а середня частка біомаси у валовому кінцевому енергоспоживанні країн Євросоюзу (ЄС-27) становить 8,39 %, тобто в Україні цей показник в 4,71 рази менше. Водночас, енергетичний потенціал біомаси в Україні становить 27,71 т.у.п., що становить 15 % від споживання первинних енергоресурсів в Україні (табл. 8.1.6.).

Основними складовими є відходи с/г виробництва (більше 11 млн. т.у.п./рік) та енергетичні культури (близько 10 млн. т.у.п./рік). При цьому саме біомаса складає 62 % загального внеску відновлювальних джерел енергії. А в європейських країнах з найбільш високорозвиненим агропромисловим комплексом, таких, як Угорщина, Фінляндія, країни Балтії, за рахунок великого об'єму біоенергетичної сировини, виробництво енергії з біомаси

сягає 95 %. Враховуючи потенційні можливості України щодо кількості сировини для виготовлення біомаси, наша держава має усі шанси обійняти лідируючі позиції в галузі біоенергетики.

Таблиця 8.1.6

Загальний енергетичний потенціал біомаси в Україні*

Вид біомаси	Теоретичний потенціал, млн. т	Частка, доступна для отримання енергії, %	Економічний потенціал, млн. т.у.п.
Солома зернових культур	30,6	30	4,54
Солома ріпаку	4,2	40	0,84
Відходи виробництва кукурудзи на зерно (стебла, стрижні)	40,2	40	4,39
Відходи виробництва соняшнику (стебла, кошики)	21,0	40	1,72
Вторинні відходи с/г (лушпиння, жом)	6,9	75	1,13
Деревна біомаса (дрова, порубкові залишки, відходи деревообробки)	4,2	90	1,77
Біодизель (з ріпаку)	-	-	0,47
Біоетанол (з кукурудзи та цукрових буряків)	-	-	0,99
Біогаз з відходів та побічної продукції АПК	1,6 млрд. м ³ CH ₄	50	0,97
Біогаз з полігонів ТПВ	0,6 млрд. м ³ CH ₄	34	0,26
Біогаз із стічних вод (промислових та комунальних)	1,0 млрд. м ³ CH ₄	23	0,27
Енергетичні культури:			
- верба, тополя, міскантус (з 1 млн га)	11,5	90*	6,28
- кукурудза (біогаз) (з 1 млн га)	3,3 млрд. м ³ CH ₄	90*	3,68
Торф	-	-	0,40
Всього	-	-	27,71

* - за умови створення системи переробки.

Джерело: складено автором на підставі [18].

До 2020 року біомаса може замінити близько 3,5 млрд. куб. м./рік природного газу для виробництва теплової енергії, а до 2030 року – 7,5 млрд. куб. м./рік. У секторі електроенергії

потужність об'єктів на біомасі може скласти більше 530 МВт до 2020 року і більше 2100 МВт до 2030 року. При цьому внесок біомаси у валове кінцеве енергоспоживання країни може досягти 4,3 % в 2020 році і 10 % у 2030 році.

Водночас, в Україні існує ряд бар'єрів для успішного розвитку сектору біоенергетики. Необхідна розробка і реалізація цілого комплексу заходів і нормативно-правових актів для стимулювання цього сектору.

Пріоритет 3. Розробка родовищ видобутку сланцевого газу, та відновлення технологій видобутку торфу набувають все більшої гостроти як питання пошуку альтернативних джерел енергетичного забезпечення. Ціна природного газу на світовому ринку постійно зростає, а його обсяги світових запасів скорочуються надзвичайно швидко. При цьому, Україна опинилася у залежності від імпорту газу непрогнозованого постачальника – Російської Федерації. Все це зумовлює гостру необхідність самостійної розробки альтернативних джерел енергії, зокрема сланцевого газу. За попередніми оцінками, Україна може ввійти в четвірку лідерів за обсягами покладів сланцевого газу поряд з такими країнами як Польща, Франція та Норвегія. Проблема розробки та видобутку сланцевого газу є достатньо новою для української економіки.

Основою сланцевого газу є метан. Він може використовуватися як споживчий газ, сировина для опалення, подачі електрики, виробництва автомобільного палива і в хімічній промисловості, адже він є високоефективною енергетичною сировиною. В Україні є суттєві поклади сланцевого газу, зокрема це Олеська (Львівська, Івано-Франківська та Тернопільська області) та Юзівська (Донецька та Харківська області) площі.

Приблизні обсяги запасів сланцевого газу на території України складають близько 4-7 трлн. м. куб., що підтверджує дослідження даних про геологічну структуру регіону типових показників сланцевих та інших порід, що містять природний газ [10].

Загалом, значна кількість експертів вважає, що сланцевий газ має велику кількість недоліків. Серед них найсуттєвішими є технологічні, тобто складність розробки свердловин, та екологічні – значний негативний вплив діяльності на навколишнє середовище. Розробка родовищ сланцевого газу є економічно перспективною для України. Вона дозволить державі досягти енергетичної незалежності, розвивати на високому рівні добувну галузь, залучити значні інвестиції та отримувати прибутки.

За нинішніх темпів зростання цін на природний газ одним із альтернативних видів енергетичного палива може стати торф. Черкаський регіон має достатній потенціал енергоресурсів для відновлення діяльності і розвитку торфовидобувної галузі, яка має стратегічне значення не лише для нашої області, але й для усієї держави. Саме торф є тим видом палива, яким можна замінити газ.

Для успішного функціонування торфовидобувної сфери має бути розроблена обласна програма розвитку галузі. Необхідно намітити чіткий алгоритм дій, щоб відновити торфовидобування у Черкаській області, розвинути цю сферу та досягнути того, щоб підприємства запрацювали на повну потужність.

Пріоритет 4. Розвиток регіональної енергетичної інфраструктури, регіонального партнерства та подальша інституціоналізація відносин в сфері виробництва, постачання, розподілу та споживання енергії. На думку автора, запорукою успішності реалізації запропонованих рекомендацій, а також чинних програм і проектів підвищення рівня енергетичної безпеки Черкаського регіону є, безумовно, наявність закладених фінансових ресурсів, а також, безперечно, інституційна, інфраструктурна та ресурсна (насамперед людська) спроможність суб'єктів регіонального просторово-територіального розвитку щодо формування системи енергетичної безпеки регіону та реалізації окремих проектів в цьому напрямі.

Подальша інституціоналізація відносин в цій сфері передбачає формування спеціального органу, що координує та регулює роботу з формування системи енергетичної безпеки регіону. На погляд автора, ці повноваження доцільно покласти на Агенцію регіонального розвитку, яка зможе координувати реалізацію усіх проектів, сприяти залученню інвестицій, забезпечувати швидке реагування та розробку заходів з вирішення проблем, що виникають. Крім того, ця Агенція повинна узагальнювати та оприлюднювати повну та достовірну інформацію (з постійним її оновленням) щодо учасників енергетичного ринку регіону як з метою надання вичерпної інформації інвесторам, так і для забезпечення можливості вибору для споживачів щодо потенційних постачальників товарів та послуг. На жаль, такого роду інформація, розміщена на сайті Держенергоефективності, є неповною. Так, наприклад, станом на жовтень 2016 року, інформація щодо вітчизняних виробників / постачальників послуг у розрізі галузей економіки Черкаського регіону налічує лише 7 суб'єктів господарювання.

Насамкінець слід окреслити основні ризики, пов'язані із реалізацією програм та ініціатив з підвищення рівня енергетичної безпеки для будь-якого регіону України та Черкаського регіону. До них слід віднести: критичне падіння ВВП країни; зниження інвестиційного рейтингу країни і регіону; антитерористична операція на Сході України; невиконання дохідної частини обласного бюджету, відсутність коштів у бюджеті розвитку; неефективність використання коштів Державного фонду регіонального розвитку; низька спроможність потенційних виконавців енергоефективних проектів; пасивність «агентів регіонального розвитку», зокрема інституційних партнерів проектів Програми; низька мотивація мешканців до участі в проектах.

Успіх реалізації та сталості результатів кожного проекту базується на розумному врахуванні державних (регіональних) і приватних інтересів. Тому, де це можливо, необхідне поєднання державного і приватного фінансування на додаток до коштів, що надходять від місцевих бюджетів та проектів і програм міжнародної технічної допомоги. Для створення критичної маси зацікавлених сторін, що беруть участь та підтримують реалізацію проектів, необхідною є участь підприємців, інвесторів, місцевих, районних і обласних органів влади, наукових інститутів, навчальних закладів, громадських організацій.

Отже, запропонований комплекс пріоритетних напрямів формування системи енергетичної безпеки регіонів України є уніфікованим та може бути застосований будь-яким регіоном. Вибір конкретного пріоритету та його стратегічний напрямок, здійснюється органами місцевого самоврядування на підставі оцінки впливу окреслених в першому розділі дисертаційного дослідження комплексу факторів, а саме: природно-ресурсних (доступності відновлювальних джерел енергії) і техніко-економічних (фактичного стану енергогенераторної та енерготранспортної мережі) та розвитку відповідної регіональної інфраструктури та інституційного партнерства.

8.2. Огляд існуючих методів, технологій та матеріалів для акумулювання теплової енергії

(С. А. Беспалько, С. П. Поляков, Т. І. Науменко)

*"I'd put my money on the sun and solar energy.
What a source of power!
I hope we don't have to wait till oil and coal run out before we tackle that!"*

Mr. Thomas Alva Edison

На протязі останніх десятирічь велика увага в світі приділяється активному розвитку та впровадженню технологій вироблення теплової та електричної енергії з використанням відновлювальних джерел таких як: енергія сонця та вітру, енергія біомаси та води, геотермальна енергія. Однак одним з основних недоліків даних альтернативних джерел є їх флуктуації, тобто нестабільність генерування енергії. Особливо це стосується первинних джерел поява яких залежить від сонячної активності – вітер, біомаса, енергія води, і звісно енергія сонця. Очевидним є той факт, що сонячні електростанції будь-якого типу не генерують енергію вночі. Тому разом з вдосконаленням самих технологій використання відновлювальних джерел велика увага в світі також приділяється і методам акумулювання теплової та електричної енергії. Застосування різноманітних типів акумуляторів дає можливість не лише підвищити ефективність використання енергії відновлювальних джерел, а й забезпечити надійність енергопостачання.

Скидна теплота різних індустриальних процесів та пара сонячних теплових електростанцій є не єдиними прикладами теплових джерел, які можуть бути більш ефективно використані лише у випадку застосування систем акумулювання теплової енергії. Результатом застосування таких систем буде суттєве енергозбереження та зменшення викидів CO₂ в атмосферу, як одного з найнебезпечніших парникових газів, що є відповідальними за глобальне потепління. В цьому контексті акумулювання теплоти є найкращим рішенням, як з технічної точки зору, так і з точки зору економіки.

Як відомо, кожна енергосистема складається з первинного джерела, перетворювача енергії та кінцевого споживача. Однак

в енергосистемах можуть виникати просторово-часові розбіжності між генеруванням енергії та її споживанням. Тому основна мета процесу акумулювання теплоти полягає в мінімізації даних розбіжностей.

Таким чином, акумулювання теплоти це фізичний або хімічний процес в якому теплота акумулюється в тепловому акумуляторі. В свою чергу тепловий акумулятор це апарат для акумулювання, зберігання та повернення теплоти до споживача. Одним з теплових акумуляторів, що широко використовуються в побуті є термос.

Зазвичай до складу теплового акумулятора входять:

- теплоізолюваний контейнер;
- робоча речовина, що використовується для акумулювання теплоти;
- обладнання для заряджання та розряджання (в основному для заряджання та розряджання використовуються спеціальні теплообмінні апарати);
- допоміжне обладнання (насоси, сенсори, контролери та ін.).

Два критерії визначають тип технології та матеріал, що будуть використовуватись для накопичення теплової енергії. В першу чергу це період акумулювання теплоти. Відповідно до цього критерію тепловий акумулятор може бути використаний для [1]:

- короткострокового акумулювання, що застосовується для покриття пікових навантажень, які можуть тривати від кількох годин до одного дня;
- середньострокового акумулювання, коли період акумулювання теплоти складає від одного дня до кількох тижнів;
- довготривалого або сезонного акумулювання, де необхідний період збереження теплоти більше одного місяця.

Другим критерієм є температурний рівень. Відповідно до цього критерія акумулювання теплоти може бути використане для [2]:

- низькотемпературного акумулювання, коли температура складає менше 20 °С і теплота може бути використана, наприклад, в системах кондиціонування повітря;
- середньотемпературного акумулювання, коли температура більша за 40 °С. В цьому випадку тепловий акумулятор використовується, наприклад, в системах опалення та гарячого водопостачання, сушильних установках та ін.;
- виськотемпературного акумулювання, коли температура більша за 250 °С. Даний вид акумулювання теплової енергії може бути використаний лише для промислових процесів.

З точки зору термодинаміки, існує кілька принципово різних методів

акумуляції теплоти [4]:

1. Перший і найпоширеніший метод базується на використанні теплоємності робочого тіла, тобто на явищі поглинання та виділення теплоти при зміні температури тіла. Добре відомими технологіями акумуляції теплоти, що ґрунтуються на цьому методі, є резервуари з гарячою або холодною водою.

2. Зміна агрегатного стану речовини, наприклад при таненні льоду, відбувається з поглинанням великої кількості теплоти, що отримала назву скрита теплота оскільки проходить без зміни температури тіла і здатне акумулювати більшу кількість теплоти ніж за рахунок теплоємності. Прикладом може бути акумуляція льоду для забезпечення потреб в холоді.

3. Теплова енергія також може бути акумульована шляхом зворотних хімічних реакцій, що отримали назву термохімічних оскільки відбуваються з поглинанням або виділенням теплоти, або шляхом сорбційних фізико-хімічних процесів. Дані методи акумуляції теплоти мають найбільші значення питомої потужності акумуляції і можуть поглинати та вивільняти теплоту при різних температурах в залежності від типу реакції або процесу.

На рис 4. Додатків зображено порівняння питомих енергій деяких теплоакумуляційних матеріалів. Так, наприклад, для акумуляції 10 ГДж теплоти потрібен резервуар, що містить 34 м³ води, 20 м³ матеріалу, що змінює свій агрегатний стан, 10 м³ сорбційного матеріалу або 1 м³ матеріалу для реалізації термохімічних реакцій.

Перший метод акумуляції теплоти базується на використанні теплоємності робочого тіла. Отже, теплоємність визначається відношенням елементарної кількості теплоти підведеної або відведеної від робочого тіла, до елементарної зміни температури. Теплоємність визначає яку кількість теплоти необхідно підвести для зміни температури тіла на 1 градус.

Використовуючи перший закон термодинаміки можна визначити питому кількість теплоти, що можна акумулювати в 1 кг речовини для ізобарного процесу:

$$q = \Delta h = \int_{t_i}^{t_f} c_p \cdot dt \quad (8.2.1)$$

де q – питома кількість теплоти, $\frac{\text{Дж}}{\text{кг}}$;

Δh – питома зміна ентальпії тіла, $\frac{\text{Дж}}{\text{кг}}$;

t_i та t_f – початкова та кінцева температури, c_p – питома ізобарна теплоємність речовини, $\frac{\text{Дж}}{\text{кг}\cdot\text{К}}$;

dt – елементарна зміна температури тіла.

У випадку якщо ізобарна теплоємність константа, то питома кількість теплоти визначається виразом:

$$q = \Delta h = c_p \cdot (t_f - t_i) \quad (8.2.2)$$

Так, наприклад, при нагріванні одного кілограма води від 20 до 50°C можна акумулювати 125 кДж теплоти. В таблиці 8.2.1 наведені теплофізичні властивості деяких матеріалів, які можуть використовуватись в якості теплоакumuлюючих.

Таблиця 8.2.1

Теплофізичні властивості деяких матеріалів [6]

Теплоакumuлюючий матеріал	Температура, °C	Густина, кг/м ³	Питома теплоємність кДж/(кг·К)	Теплопровідність, Вт/(м·К)
Вода	20	998.2	4.184	0.598
Щебінь	400	2500...2800	0.92	2.2...3.5
Бетон	400	1900...2000	0.84	1.2...1.3
Чавун	1000	6600...7700	0.5...0.54	30...60
Вуглець	3500	1600...2000	2.0	40...170
Цегла з піщаника	2000	260...3200	1.1	15...30
Червона цегла	1000	1700...1800	0.88	0.7...0.8
Пісок	-	1460...1600	0.8...1.5	0.3...2.0
Земля	-	1500...1900	0.84...1.2	0.28...1.5

Традиційно вода, земля, бетон та інші матеріали використовуються в якості теплоакumuлюючих. Однак найбільш доцільним з точки зору вартості та теплоакumuлюючих властивостей для акумулювання низькотемпературної (0–20 °C) та середньотемпературної теплоти (20–100 °C) є вода, оскільки

це традиційна та відносно дешева речовина. Більше того, вода має велике значення ізобарної теплоємності $4184 \frac{\text{Дж}}{\text{кг}\cdot\text{К}}$, а також велике значення ізохорної теплоємності, що є вкрай важливим для компактних систем акумулювання теплоти.

З метою акумулювання гарячої води найбільш поширеними є теплоізольовані баки акумулятори, оскільки вони прості у виробництві та дешеві. Так, баки-акумулятори ємністю від 50 до 1000 літрів виготовляються кожен рік у великій кількості для забезпечення потреб систем опалення, вентиляції та кондиціонування повітря.

Ємності для акумулювання гарячої води, що нагрівається сонячними колекторами для систем гарячого водопостачання, є прикладом коротко- та середньострокового акумулювання теплоти. Дані системи акумулювання теплоти в більшості випадків використовують резервуари з водою, а тому можуть покривати потреби в гарячій воді лише на протязі короткого періоду часу. Тому ці резервуари зазвичай мають не великі розміри.

Сучасні резервуари для акумулювання гарячої води мають певні технічні особливості поєднання яких дає можливість збільшити загальну ефективність акумулювання теплоти:

- невелика кількість термічних мостів з метою зменшення тепловтрат;

- покращена теплова ізоляція, наприклад, шляхом застосування вакууму;

- внутрішні пристрої, що покращують теплову стратифікацію в резервуарі з метою збільшення ексергетичної цінності акумульованої теплоти;

- внутрішні пристрої, що застосовуються для зменшення швидкості вхідного та вихідного потоків води з метою уникнення погіршення стратифікації;

- застосування теплообмінних апаратів великого розміру.

Сезонне акумулювання теплоти за рахунок теплоємності робочого тіла. Сезонний акумулятор теплоти це акумулюючий пристрій який використовується для накопичення та зберігання теплової енергії в теплий період року з метою подальшого використання на потреби опалення та гарячого водопостачання в холодний період року. З цією метою зазвичай використовують сонячні колектори та резервуари великого об'єму, як зображено в Додатках на рис. 5 (а) і (б) відповідно. Внаслідок малого значення відношення сумарної площі зовнішньої поверхні великого

резервуару до його об'єму (у порівнянні з розрізненими тепловими акумуляторами малого розміру) теплові втрати є набагато меншими, а тому дана технологія може успішно використовуватись навіть для довготривалого акумулювання теплоти.

Найбільш часто для акумулювання теплоти використовуються акумулятори підземного типу. Так, на рис. 6 Додатків зображені чотири поширених варіанта акумулювання теплоти. Застосування тієї чи іншої технології на практиці обирається зазвичай в залежності від гідрогеологічних умов конкретної місцевості.

У перших двох технологіях використовуються резервуари або заглибини у землі великих розмірів. При цьому можна акумулювати від 60 до 80 кВт год теплоти на 1 м³ води. Ці дві технології є технічно можливими, але поки що економічно недоцільними. А тому кількість реально виконаних проєктів за цією технологією є невеликою.

Іншим методом є акумулювання у підземному водоносному шарі, де ґрунтова вода використовується в якості акумулюючого матеріалу. Ця технологія характеризується меншими показниками питомої акумульованої теплоти, лише 30-40 кВт год/м³. Відбирання теплової енергії від ґрунтової води відбувається у теплообмінному апараті, що знаходиться на поверхні. Для цього вода pompується зі скважини на поверхню і прокачується через теплообмінник, після чого охолоджена на кілька градусів ґрунтова вода закачується через скважену назад під землю у водоносний шар. Оскільки ґрунтова вода зазвичай має низьку температуру близько 5-10 °С, то вона використовується лише як низькопотенційне джерело теплоти для теплових насосів. Тільки в цьому випадку можливе ефективне опалення та гаряче водопостачання будинків.

При застосуванні ґрунтових теплообмінників, вони можуть встановлюватись під землею вертикально чи горизонтально, що забезпечує передачу та відбирання теплоти від ґрунту. Існує велика кількість проєктів для акумулювання теплоти сонячних колекторів влітку з метою подальшого використання взимку для потреб опалення. Данна технологія також успішно працює в тандемі з тепловими насосами, де ґрунтові теплообмінники відбирають низькопотенційну теплову енергію ґрунту.

Разом з переліченими вище технологіями, також широко використовується акумулювання теплоти у великих надземних резервуарах. На рис. 7 додатків зображено приклад застосування акумулювання теплоти у вигляді гарячої води у надземному резервуарі великої ємності, а також наведені деякі технічні параметри даного акумулятора теплоти. Матеріали,

що використовуються для акумулювання теплоти за рахунок теплоємності мають такі переваги як: відносно низька вартість у порівнянні з іншими матеріалами; довговічність та простота використання. До недоліків слід віднести: малу кількість теплоти, що може бути акумульована в одиниці маси або об'єму речовини; необхідність використання значного перегрівання матеріалу задля акумулювання більшої кількості теплоти і температура процесу розряджання теплового акумулятора не є сталою.

Іншою технологією акумулювання теплоти є акумулювання при фазових переходах. Ці фазові переходи відбуваються з поглинанням або виділенням великої кількості теплоти, що отримала назву скрита теплота, оскільки процес відбувається при фактично сталій температурі.

В основному речовини можуть зазнавати 3 типи фазового переходу: плавлення-кристалізація, випаровування-конденсація та сублімація-десублімація. Не дивлячись на те що при фазовому переході випаровування-конденсація поглинається та виділяється найбільша кількість теплоти, акумулювання теплоти з використанням процесу плавлення-кристалізації застосовується найчастіше. В цьому процесі, акумулювання теплоти відбувається в діапазоні малих змін температур та об'ємів робочої речовини, що є суттєвою перевагою даного методу.

Питома теплота, яка може бути акумульована в одиниці маси речовини в ізобарному процесі, що зазнає фазовий перехід може бути розрахована за наступною формулою:

$$q = \Delta h = c_p^{solid} \cdot (t_p - t_i) + \Delta h_p + c_p^{liquid} \cdot (t_f - t_p), \quad (8.2.3)$$

де Δh - зміна питомої ентальпії речовини в процесі акумулювання, $\frac{Дж}{кг}$; t_i - початкова температура матеріалу, °С;

t_p - температура фазового переходу, °С;

c_p^{solid} - середнє значення питомої ізобарної теплоємності речовини в твердій фазі в діапазоні температур від t_i до t_p , $\frac{Дж}{кг \cdot К}$; Δh_p - теплота фазового переходу, $\frac{Дж}{кг}$; t_f - кінцева температура матеріалу, °С;

c_p^{liquid} - середнє значення питомої ізобарної теплоємності речовини в рідкій фазі в діапазоні зміни температур від t_p до t_f , $\frac{Дж}{кг \cdot К}$.

Процес акумулювання теплоти в матеріалі із застосуванням фазового переходу, а саме плавлення, зображено на рис. 8. Додатків.

Перший доданок правої частини виразу (1) являє собою підвищення ентальпії речовини в твердому стані при її нагріванні від початкової температури t_i до температури фазового переходу t_p . Другий доданок є саме теплота, яка поглинається речовиною для переходу з твердого стану в рідкий. Третій доданок являє собою підвищення ентальпії речовини в рідкому стані при її нагріванні від температури фазового t_p до кінцевої температури t_f .

На сьогоднішній день досліджено велику кількість матеріалів, що можуть бути використані для акумулювання теплоти з використанням ефекту фазового переходу. Так на рис. 9 Додатків зображено декілька класів таких матеріалів в залежності від області їх робочих температур. Однак, для роботи в системах опалення та гарячого водопостачання найбільш часто застосовуються неорганічні (в більшості випадків це кристалогідрати) та органічні матеріали, а саме парафіни та жирні кислоти. Одним з прикладів кристалогідратів, що часто використовується в якості теплоакумулюючого матеріалу, є Глауберова сіль $\text{Na}_2\text{SO}_4 \cdot 10\text{H}_2\text{O}$ (табл. 8.2.2) яка містить 44% сульфату натрію та 56% води. Глауберова сіль має температуру плавлення $32,4^\circ\text{C}$ та досить високе значення теплоти фазового переходу 241 кДж/кг , і є відносно дешевим матеріалом, що дає можливість застосовувати цей кристалогідрат в системах опалення та вентиляції.

Таблиця 8.2.2

**Теплота та температура фазового переходу
деяких кристалогідратів, що використовуються
в якості теплоакумулюючих**

Матеріал, що зазнає фазовий перехід	Температура фазового переходу, $^\circ\text{C}$	Теплота фазового переходу кДж/кг	Матеріал, що зазнає фазовий перехід	Температура фазового переходу, $^\circ\text{C}$	Теплота фазового переходу кДж/кг
1	2	3	4	5	6
$\text{LiNO}_3 \cdot 2\text{H}_2\text{O}$	30	296	$\text{Na}_2\text{S}_2\text{O}_3 \cdot 5\text{H}_2\text{O}$	48,5	210
$\text{LiNO}_3 \cdot 3\text{H}_2\text{O}$	30	189	$\text{MgSO}_4 \cdot 7\text{H}_2\text{O}$	48,5	202
$\text{Na}_2\text{CO}_3 \cdot 10\text{H}_2\text{O}$	32	267	$\text{Ca}(\text{NO}_3)_2 \cdot 3\text{H}_2\text{O}$	51	104
$\text{Na}_2\text{SO}_4 \cdot 10\text{H}_2\text{O}$ (Glauber salt)	32,4	241	$\text{Zn}(\text{NO}_3)_2 \cdot 2\text{H}_2\text{O}$	55	68
$\text{KFe}(\text{SO}_4)_2 \cdot 12\text{H}_2\text{O}$	33	173	$\text{FeCl}_3 \cdot 2\text{H}_2\text{O}$	56	90
$\text{CaBr}_2 \cdot 6\text{H}_2\text{O}$	34	138	$\text{Ni}(\text{NO}_3)_2 \cdot 6\text{H}_2\text{O}$	57	169
$\text{LiBr}_2 \cdot 2\text{H}_2\text{O}$	34	124	$\text{MnCl}_2 \cdot 4\text{H}_2\text{O}$	58	151
$\text{Zn}(\text{NO}_3)_2 \cdot 6\text{H}_2\text{O}$	36,1	134	$\text{MgCl}_2 \cdot 4\text{H}_2\text{O}$	58	178

Продовження табл. 8.2.2

1	2	3	4	5	6
FeCl ₃ · 6H ₂ O	37	223	CH ₃ COONa · 3H ₂ O	58	265
Mn(NO ₃) ₂ · 4H ₂ O	37,1	115	Na(CH ₃ COO) · 3H ₂ O	58	226
Na ₂ HPO ₄ · 12H ₂ O	40	279	Fe(NO ₃) ₂ · 6H ₂ O	60,5	126
KF · 2H ₂ O	42	162	NaOH · H ₂ O	64,3	273
MgI ₂ · 8H ₂ O	42	133	Na ₃ PO ₄ · 12H ₂ O	65	190
CaI ₂ · 6H ₂ O	42	162	Na ₂ B ₄ O ₇ · 10H ₂ O	68,1	-
K(CH ₃ COO) · 3/2H ₂ O	42	-	LiCH ₃ COO · 2H ₂ O	70	150
K ₂ HPO ₄ · 7H ₂ O	45	145	Al(NO ₃) ₂ · 9H ₂ O	72	155
Zn(NO ₃) ₂ · 4H ₂ O	45	110	Ba(OH) ₂ · 8H ₂ O	78	265
Mg(NO ₃) · 4H ₂ O	47	142	Al ₂ (SO ₄) ₃ · 18H ₂ O	85,8	-
Ca(NO ₃) · 4H ₂ O	47	153	Al(NO ₃) ₃ · 8H ₂ O	88	-
Fe(NO ₃) ₃ · 9H ₂ O	47	155	Mg(NO ₃) ₂ · 6H ₂ O	89,9	167
Na ₂ SiO ₃ · 4H ₂ O	48	168	KAl(SO ₄) ₂ · 12H ₂ O	91	184
K ₂ HPO ₄ · 3H ₂ O	48	99	MgCl ₂ · 6H ₂ O	117	167

В таблиці 8.2.3 наведені значення температур та теплоти плавлення деяких парафінів та жирних кислот. Порівняння деяких теплофізичних та експлуатаційних властивостей кристалогідратів, парафінів та жирних кислот представлено на рис. 10 Додатків.

У відповідності до порівняння властивостей даних матеріалів виконаних у роботі [11], кристалогідрати мають певні переваги оскільки вони мають відносно велике значення теплоти плавлення-кристалізації, велике значення теплопровідності і вони є більш дешевими ніж органічні матеріали. Але їм притаманні певні недоліки. Насамперед, це низька циклічна стабільність, корозійна активність та переохолодження.

На відміну від кристалогідратів, парафінам не притаманне явище переохолодження та фазової сегрегації, вони не є корозійноактивними і є хімічностабільними. Разом з цим, системи акумулювання теплоти в яких використовуються парафіни мають малі експлуатаційні затрати. Однак парафіни, як і жирні кислоти, мають низькі значення коефіцієнту теплопровідності ($\approx 0,2 \frac{\text{Вт}}{\text{м}\cdot\text{К}}$), відносно суттєві зміни об'єму та пожежонебезпека. Жирні кислоти додатково є відносно корозійноактивними внаслідок кислотної природи даних речовин. З метою успішного використання акумуляторів теплоти, що працюють на ефекті плавлення-кристалізації, необхідно вирішити проблему підвищення

ефективності теплопередачі, оскільки при кристалізації матеріалу поблизу теплообмінного апарату зменшується коефіцієнт теплопередачі. З цією метою застосовують різноманітні методи та пристосування (рис. 11 Додатків).

Таблиця 8.2.3

**Теплота та температура фазового переходу деяких парафінів
та жирних кислот, що використовуються
в якості теплоакумуючих матеріалів**

Матеріал, що зазнає фазовий перехід	Температура фазового переходу, °С	Теплота фазового переходу кДж/кг	Матеріал, що зазнає фазовий перехід	Температура фазового переходу, °С	Теплота фазового переходу кДж/кг
Парафіни					
C19	32	222	C29	63,4	240
C20	36,7	246	Paraffin wax	64	173.6
1-Tetradecanol	38	205	C30	65,4	251
C21	40,2	200	Polyglycol E6000	66	190
C22	44,0	249	C31	68	242
C23	47,5	232	C32	69,5	170
C24	50,6	255	Biphenyl	71	119.2
C25	49,4	238	C33	73,9	268
C26	56,3	256	C34	75,9	269
C27	58,8	236	Propionamide	79	168.2
C28	61,6	253	Naphthalene	80	147.7
Жирні кислоти					
Camphenilone	39	205	Lauric acid	49	178
Docasyll bromide	40	201	9-Heptadecanone	51	213
Caprylone	40	259	Methyl behenate	52	234
Heptadecanone	41	201	Hypophosphoric acid	55	213
1-Cyclohexyloctadecane	41	218	Palmatic acid	55	163
4-Heptadecanone	41	197	Trimyristin	33-57	201-213
Cyanamide	44	209	Heptaudecanoic acid	60,6	189
Methyl eicosanate	45	230	Bee wax	61,8	177
Eladic acid	47	218	Bees wax	61,8	177
3-Heptadecanone	48	218	Stearic acid	69,4	199
2-Heptadecanone	48	218	Acetamide	81	241

Наприклад, включення речовини в мікрокапсули має переваги оскільки мікронні розміри капсул забезпечують набагато більшу сумарну поверхню теплообміну в одиниці об'єму речовини і, відповідно, забезпечують більше значення коефіцієнту теплопередачі. Застосування матеріалу, що зазнає фазовий перехід, в металевих пластинах, кульках та ін. також дає перевагу у покращенні теплопередачі. Додатково застосування пористих структур виконаних з високотеплопровідних матеріалів та наночастинок є багатообіцяючою технологією для збільшення коефіцієнта теплопередачі.

До складу акумуляторів теплоти, що працюють на ефекті фазових переходів, входять:

- матеріал, що зазнає плавлення-кристалізацію;
- контейнер для акумулюючого матеріалу;
- та теплообмінний апарат для передачі теплоти від та до теплоакumuлюючого матеріалу.

З огляду на передачу теплоти, існує кілька варіантів теплових акумуляторів (рис. 12 Додатків).

Перший тип (рис. 12 а Додатків) забезпечує передачу теплоти лише на зовнішній поверхні акумулятора і зазвичай застосовується в системах підтримання сталої температури певного простору, наприклад, портативні акумулятори-холодильники, що забезпечують транспортування та зберігання продуктів в теплоізовьованому резервуарі на протязі певного проміжку часу. В акумуляторі другого типу (рис. 12 б Додатків) теплопередачу відбувається на внутрішній поверхні з використанням теплообмінних апаратів, що розташовуються всередині теплоакumuлюючого матеріалу. Останній тип (рис. 12 в Додатків) забезпечує теплопередачу при циркуляції теплоакumuлюючого матеріалу.

Термохімічне та сорбційне акумулювання теплоти за своєю природою є непрямим методом збереження теплової енергії. В цьому випадку, теплота може бути акумульована шляхом зворотніх термохімічних реакцій або сорбційних фізико-хімічних процесів, в яких поглинання теплоти відбувається в режимі заряджання акумулятора, а виділення теплоти в режимі розряджання, див. Додатки, рис. 13.

Суто термохімічне акумулювання працює за принципом поглинання та виділення теплоти під час відповідного руйнування та утворення молекулярних зв'язків в зворотніх хімічних реакціях, що отримали назву термохімічних (табл. 8.2.4).

Так, наприклад, хімічне розкладання кристалів гідроксиду кальцію відбувається у випадку підведення теплоти в кількості 1415 кДж на 1 кг речовини, утворюючи кристали оксиду кальцію та пари води. Продукти даної термохімічної реакції знаходяться в різних агрегатних станах, а тому можуть бути з легкістю відділеними один від одного в окремі резервуари для довготривалого зберігання. З метою генерування теплоти оксид кальцію та пари води знову з'єднуються в реакторі. Після чого теплота зворотньої реакції може бути корисно використана для різних потреб у тому числі в промисловості.

Таблиця 8.2.4

Приклади зворотніх термохімічних реакцій, які можуть бути потенційно використані з метою акумулювання теплоти

Термохімічна реакція	Умови протікання реакції		Кількість теплоти, яку можна акумулювати в одиниці об'єму вихідної речовини, кДж/м ³
	Тиск, МПа	Температура, °С	
$MgCO_3 + heat \Leftrightarrow MgO + CO_2$ <i>solid solid gas</i>	0,1	327-427	672
$Ca(OH)_2 + heat \Leftrightarrow CaO + H_2O$ <i>solid solid vapor</i>	0,1	402-572	1241
$2NaOH + heat \Leftrightarrow Na_2O + H_2O$ <i>solid solid gas</i>	0,1	300	2600
$FeCO_3 + heat \Leftrightarrow FeO + CO_2$ <i>solid solid gas</i>	0,1	180	2600
$Fe(OH)_3 + heat \Leftrightarrow FeO + H_2O$ <i>solid solid gas</i>	0,1	150	2200

Сорбційне акумулювання теплоти працює фактично як термохімічний тепловий насос в умовах вакууму. Наявність розрідження дає можливість проводити випаровування води, як одного з компонентів, при низькій температурі та транспортування водяної пари за відсутності компресорів або вентиляторів.

Принцип роботи таких сорбційних акумуляторів теплоти схематично зображено на рис. 14 Додатків.

В процесі заряджання, теплота від високотемпературного джерела теплоти, наприклад, сонячного колектора, підводиться до сорбенту, нагріває його під час чого відбувається випаровування води. Після цього водяна пара конденсується в конденсаторі за низької температури внаслідок наявності вакууму і тоді відпompовується в окремий резервуар. Теплота конденсації водяної пари відводиться до навколишнього середовища.

Напротязі всього періоду акумулювання, сухий адсорбент (силікагель) зберігається окремо від робочої рідини (води). До тих пір поки клапан, що роз'єднує два резервуари, є закритим, довготривале акумулювання теплоти у вигляді хімічного потенціалу двох речовин є можливим.

В режимі розряджання, вода закачується у випаровувач, де перетворюється у пару поглинаючи низькопотенційну теплоту оточуючого середовища. Після чого водяна пара адсорбується гранулами силікагелю і теплота адсорбції, що виділяється при цьому, може бути використана для потреб теплопостачання будинків.

На сьогоднішній день існує велика кількість сорбентів, які потенційно можуть бути використані з метою акумулювання теплоти (рис. 15 Додатків). Однак, теплові акумулятори, що працюють на даному принципі існують лише як прототипи і на даний час проходять апробацію в системах опалення та гарячого водопостачання пілотних проєктів. В першу чергу це пов'язано зі складністю організації ефективного тепло- та масообміну в термохімічному чи сорбційному реакторах.

На основі виконаного огляду існуючих методів, технологій та матеріалів, що застосовуються для акумулювання теплової енергії можна зробити такі висновки:

- акумулювання теплоти є ключовою технологією, застосування якої в сонячній теплоенергетиці дозволяє збільшити частку та ефективність використання енергії сонця;

- разом з цим, акумулювання теплоти також покращує роботу традиційних теплотехнологічних процесів, яким властиві флуктуації;

- на сьогоднішній день існує велика кількість технічних рішень, застосування яких в тому чи іншому випадку залежить від двох факторів: температурного рівня акумульованої теплоти та тривалості акумулювання;

- подальший розвиток технології вимагає проведення додаткових науково-дослідних робіт, що направлені на: (а) пошук нових теплоакумулюючих матеріалів; (б) зменшення вартості систем акумулювання теплоти; (в) покращення тепло- та масообмінних процесів; (г) збільшення питомої потужності та ефективності акумуляторів теплоти.

8.3. Енергоаудит будівлі – крок на шляху до енергозаощадження

(Ю. Ю. Бондаренко, М. О. Бондаренко, С. П. Ральченко)

Розвиток людства у ХХ сторіччі привів до стрімкого збільшення енергоспоживання. Так, за оцінками фахівців [1], із середини ХХ сторіччя до початку ХХІ сторіччя населення планети використало майже 2/3 усього палива, добутого людством за час свого існування. Такі швидкі темпи розвитку традиційної енергетики, особливо в сучасному важкому економічному становищі, що має місце в Україні, спричинили появу низки гострих проблем, головними серед яких, на наш погляд, є висока вартість традиційного палива і, відповідно, тарифів, як для населення, так і для промисловості; а також негативний вплив продуктів енергетики на стан навколишнього середовища.

На тлі підвищення цін на газ майже у 2 рази, яке відбудеться до кінця 2017 року, слід очікувати підвищення комунальних тарифів, що, в свою чергу, спонукає багатьох замислитися над думкою: що потрібно зробити, аби це підвищення не стало несподіваним для їх кишені.

Не секрет, що сучасні технології, використовувані при термомодернізації житлових будинків, дозволяють знизити споживання енергоресурсів на 60-70%. Отже, навіть при підвищенні тарифів, можна буде платити менше. Подібний досвід є, наприклад, в Польщі, де члени ОСББ «Вспульні Дім» (м. Щецін) грамотно і поступово, протягом семи років зменшили оплату за енергоспоживання шляхом термомодернізації своїх будинків, а саме: заміни теплового пункту, модернізації системи опалення, гарячого водопостачання, заміни вікон, теплоізоляції фасаду, установки лічильників. Як результат, при підвищенні тарифів в 2 рази мешканці стали платити на 15% менше [2].

Виконання усіх цих заходів потребує великих капіталовкладень. Тому постає питання: які з них треба проінвестувати в першу чергу, щоб отримати максимальний ефект за короткий термін окупності заходів з енергозаощадження? На всі ці запитання відповідає енергетичний аудит, який має виступати першим кроком на шляху до енергозаощадження.

Метою даного розділу монографії є визначення методів та заходів енергоаудиту будівель для оцінки енергозаощадження їх

утримання в умовах сталого розвитку та порівняння ефективності застосування цих заходів на реальних прикладах проведення енергоаудиту будівель різного призначення в Україні.

Енергоаудит – це комплекс робіт, спрямованих на проведення всебічного аналізу величини енергоспоживання будівлі (будинку, квартири) на основі обстеження будинку на предмет джерел і величин теплових витрат і визначення заходів, що сприяють мінімізації витрат тепла та збільшенню енергоефективності будівлі. Головним результатом енергетичного аудиту є перелік рекомендацій щодо зниження енергоспоживання і витрат на енергоносії із зазначенням їх вартості та окупності. Якісний енергетичний аудит повинен передувати всім проектам реконструкції будівель для максимально ефективного використання наявних (зазвичай дуже обмежених) фінансових ресурсів.

Для проведення якісного енергоаудиту необхідні три складові: досвідчений енергоаудитор; якісна приладова база; бажання і взаємодія замовника і персоналу будівлі.

Якісний енергетичний аудит – це одна з основних запорок успіху впровадження енергоефективних заходів. Теплові витрати будівлі, зазвичай, не є сталою величиною в різних точках периметру будівлі та залежать від проектних рішень, якості використовуваних матеріалів, рівня будівельних робіт. Лише комплексний енергоаудит здатен виявити місця, які потребують уваги в першу чергу. Так, на рис. 8.3.1 наведені основні джерела і зони теплових витрат, на які слід звернути особливу увагу при проведенні енергоаудиту.

Багаторічні дослідження бюджетних установ показують, що навіть будівлі, побудовані за одним проектом, через деякий час мають абсолютно різні показники енергоефективності, а якщо від початку експлуатації сплило 10 та більше років, то відмінності стають ще більш суттєвішими. І на це є об'єктивні пояснення: якість експлуатації будівель; джерело енергопостачання; проведення ремонтів і реконструкцій (заміна вікон, перепланування тощо); установка і заміна енергоспоживаючого обладнання.

Саме тому головною задачею на шляху енергозаощаджень є проведення енергоаудиту [3].

Особливості проведення енергоаудиту будівель. В цілому, можна виділити два види енергетичного аудиту: експрес-енергоаудит та комплексний енергоаудит. За потреби також можуть бути застосовані енергетичні аудити окремих інженерних систем.

ОБСЯГ ТЕПЛОВИХ ВИТРАТ

Рис. 8.3.1 Основні можливі джерела тепловитрат житлового будинку

Експрес-аудит передбачає поверхневе обстеження будівлі та виявлення найбільш очевидних недоліків, а також має на меті складання попереднього плану робіт для комплексного енергоаудиту. Зазвичай, точність рекомендацій такого аудиту оцінюється на рівні 10-20%.

Комплексний енергоаудит передбачає поглиблене вивчення конструкції будівлі та інженерних мереж, проведення інструментальних вимірювань і підготовку детального плану впровадження енергоефективних заходів, в т.ч. економічний аналіз.

Починається енергетичний аудит з детального вивчення існуючої інформації про будівлю: ознайомлення з проектною документацією; аналізу інформації про встановлені вузли обліку й датчики; аналізу статистики енергоспоживання за попередні періоди; огляду скарг і пропозицій щодо реконструкції будівлі; вивчення особливостей регіону (джерел енергоспоживання, екологічної безпеки, погодних умов та ін.).

У разі необхідності проводяться додаткові вимірювання. Розглянемо приклади використання приладів для визначення характеристик будівлі.

Один з основних етапів виконання енергоаудиту є тепловізійне термографування, оскільки за допомогою нього визначається понад 90% всіх дефектів пов'язаних з порушенням технології будівництва будівлі. Термографування обов'язково виконується повністю і ретельно щодо кожного елементу приміщення. Обстеження

на предмет витоку тепла таких систем, як: системи вентиляції; системи кондиціонування; системи опалення; системи водопостачання.

Камера тепловізору має визначити та детально обстежити локальні місця витоків в таких зонах, як: стіни, фундамент, покрівля, вікна, двері, стеля, цоколь. Також визначається наявності протягів та причини їх появи.

Промисловий комерційний тепловізор – це оптико-електронний прилад, призначений для обстеження і визначення технічного стану будівлі, принцип роботи якого заснований на безконтактному визначенні випромінювання інфрачервоного та теплового спектру всіх елементів будівлі, перетворення отриманої інформації в електричні імпульси і виведення на вбудований дисплей, рис. 16 Додатків. Обстеження будівлі тепловізором дозволяє виявити приховані дефекти, пошкодження огорожувальних конструкцій і окремих будівельних елементів.

В залежності від області призначення і складності приладу тепловізори поділяються на:

- тепловізори для проведення діагностики всередині приміщень з температурним діапазоном 0...+40 °С і відносною вологістю не більше 80 %;

- тепловізори для проведення діагностики фасадів будівель і споруд з температурним діапазоном -20...+50 °С і відносною вологістю не більше 95% (здатні працювати і всередині приміщення).

До основних переваг тепловізорів відносять:

- визначення зон витоків тепла (містків холоду) і місць значного перегріву фасадів будівель і споруд та внутрішніх приміщень, дефекти кладки стін, рис. 17 Додатків;

- визначення прихованих тріщин в будівлі, зокрема в стінах і фундаменті;

- визначення дефектів робіт, виконаних з утеплення будівлі, і місць утворення конденсату;

- виявлення місць протікання покрівлі, каналізаційних, водопровідних або водостічних прихованих труб;

- визначення якості установки вікон і вхідних дверей на предмет тепловитрат;

- визначення герметичності склопакетів звичайних і мансардних вікон, дверей;

- визначення стану електрообладнання (рис. 18 Додатків), оскільки прилад здатний реагувати на нагріті понад встановлених норм елементи електрообладнання;

- діагностика роботи опалювальних приладів (радіаторів опалення) і трубопроводів на предмет засмічень, замулювання, обростання і заповітрення;
- визначення місць витоків холоду в кондиціонованих приміщеннях;
- визначення руйнування гідроізоляції покрівлі, місць утворення здуття покрівлі;
- визначення дефектів чаш басейнів;
- визначення недостатньої товщини огорожувальних конструкцій або неправильного вибору утеплювача будівельних конструкцій;
- визначення порушень в швах і стиках між збірними конструкціями;
- визначення з високою точністю (до одиниць сантиметрів) місць проходження обладнання теплої підлоги або прихованих систем водопостачання та опалення. Така інформація особливо стане в нагоді при виконанні монтажних і ремонтних робіт, рис. 8.3.2.;
- визначення місць утворення криги і бурульок на покрівлі.



Рис. 8.3.2 Визначення місць закладки електрообладнання для теплої підлоги

Результатом роботи тепловізора є тепловізійні знімки (термограми), які добре візуалізують холодні і гарячі області досліджуваних об'єктів. Теплі кольори на термограмах свідчать про зони виділення теплової енергії, а холодні кольори – про зони зі зниженою температурою, рис. 19 Додатків.

На термограмі в різних колірних відтінках представляється об'єкт дослідження, який потрапив в об'єктив тепловізора. Кожному кольору і відтінку на термограмі відповідає фактична температура поверхні матеріалу або певної зони в приміщенні. Зазвичай, в лівій або правій частині екрану тепловізора зображується колірний шкала

з градацією відповідних температур. Наприклад, зони холодних кольорів (відтінки синього або фіолетового) на термограмі свідчать про містки холоду, протяги та/або місця тепловитрат.

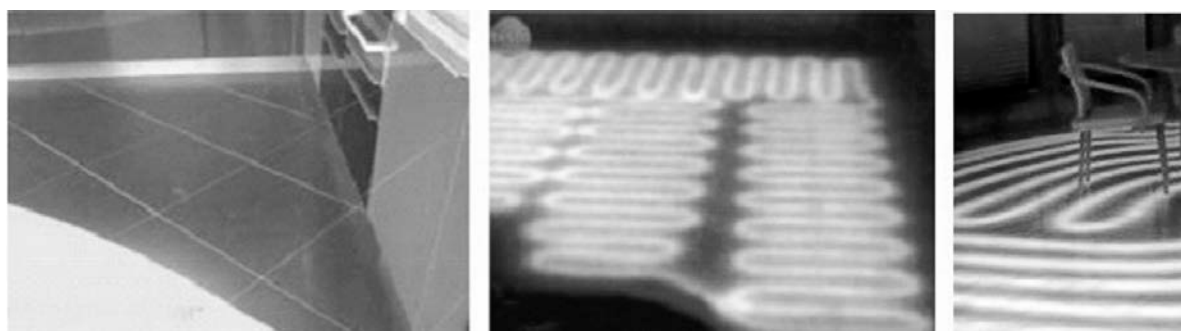
Тому, невірна інтерпретація тепловізійної зйомки може спотворити висновки щодо якості теплоізоляції.

В цьому випадку дуже важливим є практичний досвід фахівця з термографії, оскільки на процес термографування, а особливо на остаточну обробку отриманої інформації, впливає дуже багато факторів (починаючи від матеріалу поверхні і закінчуючи положенням сонця під час вимірювань).

Вимірювання параметрів внутрішнього мікроклімату. Вельми важливими параметрами мікроклімату будівлі є також внутрішня температура, вологість і концентрація вуглекислого газу. Тому встановлення приладів, які фіксували б цю температуру протягом певного часу, є важливим з огляду на оптимізацію роботи систем опалення та вентиляції. Якщо, наприклад, буде зафіксовано, що температура в приміщенні в певні години перевищуватиме нормативну, то це буде приводом для здійснення автоматичного налагодження системи опалення; підвищена вологість і концентрація вуглекислого газу є ознаками збоїв в системі вентиляції будівлі, що буде приводом для встановлення автоматичної системи клімат контролю тощо.

Вимірювання споживання енергоресурсів. Будь-яка економія починається з обліку енергоресурсів, тому в установці приладів обліку зацікавлені, в першу чергу, всі споживачі, що дбають про ощадність. Бувають випадки, коли при енергоаудиті необхідно отримати додаткові дані, наприклад графік погодинного споживання, або ситуації, коли лічильники взагалі не були встановлені в обстежуваній будівлі. У цій ситуації енергоаудиторам стають у пригоді портативні витратоміри рідини (рис. 8.3.3) і аналізатори параметрів електроенергії.

Серед інших приладів, які можуть використовуватися енергоаудиторами слід виділити: струмові кліщі-ватметри (для визначення споживання електроенергії окремими приладами), люксометри (для оцінки рівня освітленості), контактні та інфрачервоні термометри, анемометри (для перевірки систем вентиляції).

Підготовка звіту. Зібравши достатню кількість матеріалів, енергоаудитор будує баланс споживання енергоресурсів, обирає заходи, які можуть бути впроваджені, і розраховує їх ефективність. Зазвичай, заходи поділяються на організаційні, що швидко

окупаються (до 1-2 років), заходи з середнім терміном окупності (3-6 років) і з довгим терміном окупності (більше 7 років).



Рис. 8.3.3 Зовнішній вигляд (зліва) та результати роботи у вигляді діаграми витрат (справа) портативного витратоміру «Взлет ПР»

Результатом стає звіт з енергоаудиту, що дозволяє замовнику прийняти рішення про подальшу реконструкції будівлі.

Також готується резюме звіту: 2-3 сторінки, де вказані основні результати проведення енергетичного аудиту.

При виборі енергоаудитора або енергоаудиторської компанії потрібно звернути увагу на низку факторів:

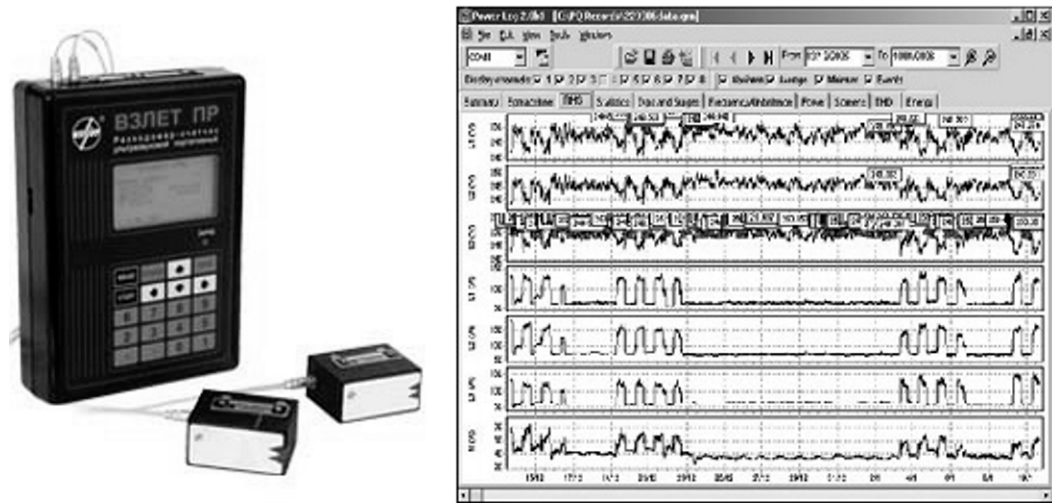
- на наявність досвідчених виконавців з профільною освітою (якщо об'єкт складний, то в команду повинні входити фахівці різних напрямків);

- на наявність достатньої приладової бази;

- дуже небажаним є варіант, коли основним видом діяльності енергоаудиторських компанії є продаж обладнання.

Розвиток енергоаудиту будівель в Україні. Чим дорожчими стають енергоресурси, тим більше роботи з'являється у енергоаудитора. Це означає, що якість енергоаудиту стає найбільш значущим показником, і завдання держави, а особливо професійних об'єднань, полягає в тому, щоб максимально сприяти підвищенню професійного рівня енергоаудиторів. Оскільки в перспективі – це енергонезалежність нашої держави.

Роль енергоаудиту має також зрости при виконанні робіт за бюджетні кошти, а також при наданні пільг і грантів на реалізацію енергоефективних проектів. На жаль, можна

відзначити, що кошти на енергоефективність іноді витрачаються зовсім неефективно.

Тому, вкладання певних коштів в енергоефективність можна вважати виправданим лише за умови, якщо енергоаудит був здійснений до реалізації енергоефективних заходів та якщо цей енергоаудит підтвердив прийнятний термін окупності запланованих заходів і можливість досягнення фактичної економії по завершенню терміну окупності.

Напрямки, які слід ввести до професійного кола енергоаудиторів (принаймні в напрямку енергоаудиту будівель) включають в себе:

- єдині методичні рекомендації з проведення енергоаудиту та підготовки звіту (що дозволить легко порівнювати ефективність різних будівель і заходів в них);

- складання бази даних щодо будинків і споруд, а також матеріалів і технологій, які в них використовуються (дозволить значно скоротити час на збір попередніх матеріалів);

- складання бази даних щодо енергоефективності обладнання і матеріалів, а також їх вартості;

- регулярні навчання та обмін досвідом, бажано з практичними прикладами.

В якості наочного прикладу розглянемо результати енергоаудиту двох будівель: загальноосвітньої середньої школи (м. Луцьк) та приватного будинку (м. Добропілля, Донецька область).

Результати теплового аудиту приміщення школи. Тепловий аудит приміщень школи проводився з використанням повіреного тепловізора Fluke Ti40 (теплова чутливість приладу 0,09 °С; діапазон каліброваних температур від -20 до 350 °С; похибка ± 2 °С).

Після проведення теплового аудиту загальноосвітньої середньої школи (м. Луцьк), було встановлено, що найхолоднішим приміщенням є шкільна бібліотека, де теплова енергія втрачається через неутеплені входні двері зі щілинами, вкриту лінолеумом підлогу, відкриті витяжні отвори системи вентиляції, дуже високі стелі, старі вікна з протягами, старі чавунні батареї, пофарбовані білою фарбою, та відсутність тепловідбивного екрану тощо.

Обстеження, що проводилися 1.02.2017 р., дозволили зробити висновки, щодо шкільної бібліотеки, як приміщення, яке найбільше витрачає теплову енергію. Так, температура зовнішніх стін у місцях навколо дверей бібліотеки та систем вентилявання становила від -0,1 °С до -3,7 °С, температура повітря біля вікон +2 °С... +2,2 °С, тоді як температура зовнішнього повітря становила 8 °С.

Паралельно з тепловим аудитом школи були проаналізовані показники використаного природного газу на опалення приміщення школи за 2014-2017 роки і підраховано кількість зекономленого палива, внаслідок заміни старих вікон на сучасні склопакети, табл. 8.3.1.

Таблиця 8.3.1

**Кількість витраченого природного газу
на опалення приміщення школи, м³**

Роки Місяці	2014	2015	2016	2017
Січень	14529	15548	11220	10658
Лютий	11556	7966	9422	9346
Березень	6645	3953	3402	6639
Квітень	2946	3313	5347	1369
Жовтень	8205	7291	7141	8743
Листопад	8816	12542	8138	7874
Грудень	15201	12215	9230	7609
Всього	67898	62825	53900	52238
Середня температура повітря в приміщеннях школи, °С	22	17	18,5	20

Для проведення порівняльного аналізу кількості витраченого природного газу протягом опалювального періоду було перевірено вплив середньої температури повітря за даний період. Під час аналізу були використані кліматичні дані за 2014-2017 роки для міста Луцька, взяті за даними метеостанції Луцьк/Підгайці [4]. Як відомо, опалювальне теплове навантаження залежить від температури зовнішнього повітря лінійно.

Протягом 2014-2017 років у школі проводилась заміна старих вікон на сучасні склопакети. За даний період замінили 247 вікон, що становить 100%. Теплопостачання будівлі здійснюється автономною котельнею, розміщеною поблизу школи та оснащеною сучасними котлами. Аналізуючи дані таблиці щодо кількості витраченого газу на опалення приміщення за показниками лічильника (див. табл. 8.3.1), можна зробити наступні висновки:

1. Кількість використаного природного газу на опалення досліджуваної будівлі щороку зменшувалась в середньому на 4-7%.

2. Економія палива у 2017 році, порівняно з 2014 становила 15660 м³.

3. Поліпшення теплоізоляційних властивостей вікон за рахунок використання енергозберігаючих склопакетів, дозволило значно знизити витрати на тепло, забезпечити комфорт і затишок у школі.

4. Середня температура повітря за опалювальні сезони 2014-2017 років суттєво не відрізнялася, і не впливала на витрати газу за даний період.

Результати теплового аудиту приватного будинку. Дослідження проводилось у приватному будинку міста Добропілля Донецької області. Робота виконувалась протягом двох опалювальних сезонів 2015-2016 років та 2016-2017 років.

Дослідження виконувалось наступним чином:

1. Робились заміри температури на улиці та у приміщенні.
2. Зважувалося кам'яне вугілля, яке використовували для опалення будинку та підтримки комфортної температури у кімнатах (+18 °C) до утеплення та після.

3. Обраховувалися кошти, які були використані на придбання твердого палива.

4. Будувався графік залежності використаного палива на добу в залежності від температури на вулиці.

5. В міжопалювальний сезон здійснили утеплення дослідженого будинку.

6. Обраховувалися заощаджені кошти шляхом зменшення використаних енергоресурсів після утеплення будинку.

7. Був зроблений аналіз подальших можливостей зменшення енерговитрат.

Досліджуваний будинок має загальну опалювальну площу 61 м². У ньому встановлена система парового опалення, яка працює від котла на твердому паливі. За опалювальний сезон 2015-2016 роки було витрачено 5500 кг кам'яного вугілля. Одну тону даного палива у вказаному регіоні можна було придбати в середньому за 1670 грн., тобто 5,5 тонн коштує 9185 гривень. Середня кількість спаленого вугілля за добу залежить від температури на вулиці. Будинок починали опалювати, коли температура навколишнього середовища становила +8 °C та нижче. Найбільше енергоресурсів використовують за температури -27 °C ... -25 °C, а саме 68 кг, а найменше – за температури +7 °C ... +8 °C – 12 кг.

Після проведення енергетичного аудиту приміщень будинку встановлено, що найбільше тепла втрачається через зовнішні стіни та вікна.

Після проведеного енергетичного аудиту було вирішено:

1. Замінити дерев'яні вікна на склопакети.

2. Обшити зовнішні стіни будинку пінопластом 5 см завширшки.

3. Встановити тепловідбивні екрани, які зроблені із запіненого синтетичного матеріалу та з одного боку покриті фольгою.

В міжопалювальний сезон, а саме влітку 2016 року, були реалізовані дані енергозберігаючі заходи.

За опалювальний сезон 2016-2017 років було витрачено 3700 кг кам'яного вугілля, на який витратили 6179 гривень. За даними графіка (рис. 8.3.4) зроблено висновок, що найбільше енергоресурсів використовували за температури -27°C ... -25°C , а саме 47-50 кг, а найменше – за температури $+7^{\circ}\text{C}$... $+8^{\circ}\text{C}$ – 7-8 кг.



Рис. 8.3.4 Графік залежності використаного за добу твердого палива (m) від температури навколишнього середовища (t):

суцільна крива – дані за опалювальний сезон 2015-2016 років;
пунктирна крива – дані за опалювальний сезон 2016-2017 років

З отриманих даних випливає, що енергозберігаючі заходи дали змогу зменшити використання твердого палива на 1800 кг та коштів на його придбання у розмірі 3006 гривень. За даними діаграми можна відзначити, що економія енергоресурсів та коштів складають 32,7 %.

Таким чином, в даному розділі визначено, що найбільш ефективними методами та засобами проведення енергоаудиту будівель для оцінки енергозаощадження на їх утримання в умовах сталого розвитку є методи пірометрії з використанням сучасної тепловізійної бази, доведена необхідність проведення енергоаудиту

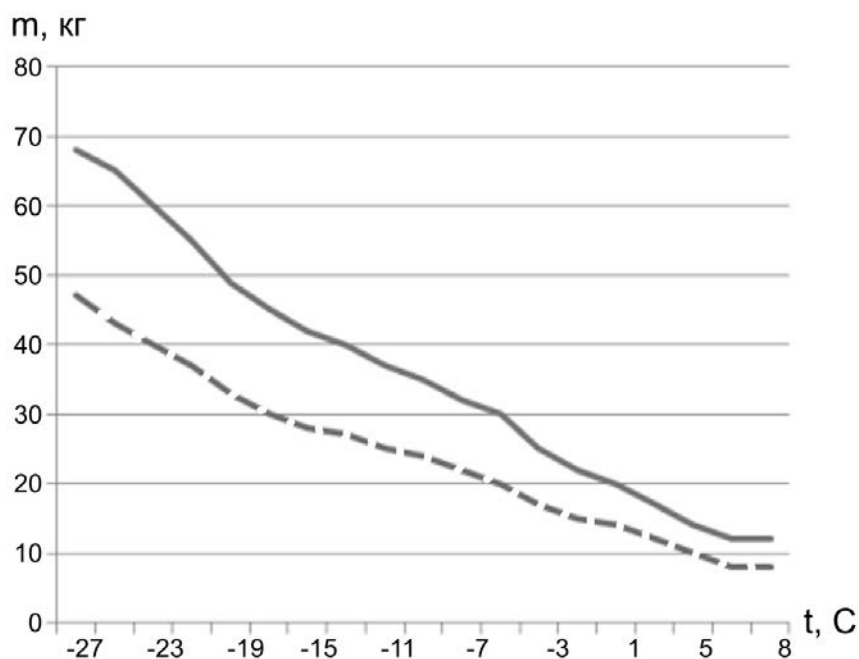
на прикладах шкільного приміщення та приватної оселі, а також підраховано економічний ефект від впровадження цих заходів.

Також можна зробити висновки, що проведення енергоаудиту є особливо актуальним для багатоповерхових будинків, де застосування останнього не лише дозволить істотно знизити енергоспоживання будинку (тільки на опаленні будинку від вжитих заходів власник може заощадити до 30% від вартості енергоносіїв) та стабілізувати оптимальну температуру в будинку, але й суттєво зекономити на проведенні оцінки будівлі в питаннях енергозаощадження (вартість послуг з виконання енергоаудиту будинку в Україні коштує приблизно в межах 500-1000 грн. за виклик та додатково 0,5-1 грн./м² площі термографування).

8.4. Підвищення ефективності роботи енергетичних джерел промислових підприємств регіону *(А. М. Петренко, І. В. Мельник)*

Енергоефективність та енергозбереження на сьогоднішній день є одними із найважливіших пріоритетів соціально-економічного розвитку в глобальному, національному та регіональному вимірах. Ефективна реалізація відповідної політики за цими напрямками дозволяє, в значному ступені, вирішувати як наявні гострі проблеми глобального масштабу (обмеженість запасів паливно-енергетичних ресурсів, зростаючий негативний вплив використання енергії на оточуюче природне середовище і пов'язані з цим кліматичні зміни), національного масштабу (досягнення відповідного рівня енергетичної безпеки та енергетичної незалежності, високого рівня конкурентоспроможності національної економіки тощо), так і проблеми регіонального розвитку (досягнення високого рівня соціально-економічного розвитку, в тому числі, і за еколого-соціальними складовими, забезпечення сталого економічного зростання).

На практичну значимість політики енергозбереження розвинути країни світу звернули увагу ще в 70-х роках. Саме з того періоду вони запроваджують політику та програми з підвищення енергоефективності. Успішна реалізація такої політики та програм забезпечується і за рахунок широкого втілення інноваційних методів та практик. Досвід реалізації політики, спрямованої на підвищення

енергоефективності, засвідчує про те, що для досягнення найкращих результатів вона повинна бути інтегрована з напрямками економічної та соціальної політики – від розвитку промисловості й транспортної інфраструктури, реформування житлово-комунального господарства до захисту навколишнього середовища.

Проблема підвищення рівня енергетичної ефективності не є новою і для України. Натомість діяльність органів влади у сфері енергетичної ефективності або, скоріше, декларування й популяризація цієї діяльності, й до сьогодні не дали суттєвого результату. Країна й надалі залишається надзвичайно енерговитратною, від чого страждає конкурентоздатність української продукції, зменшуються можливості забезпечення енергетичної незалежності, енергетичні послуги населенню залишаються неякісними.

На наш погляд, однією з основних умов сталого розвитку України є стабільне забезпечення її регіонів електричною енергією. Шляхи її отримання є різні – від традиційних існуючих систем електропостачання до альтернативних (нетрадиційних) джерел енергії. Останні потребують значно більших капіталовкладень, тому одним із способів підвищення ефективності роботи системи електропостачання є вдосконалення роботи силових трансформаторів, які для неї є джерелом електричної енергії.

Сьогодні в Україні експлуатується 197360 трансформаторів. За результатами аналізу технічного стану і характеристик трансформаторів потужністю 25-2500 кВА і напругою до 35 кВ (за даними ПАТ «Укрелектроапарат») встановлено, що 75 % з них було виготовлено ще у 1970-1980 роках. Тому зрозуміло, що трансформатори, термін експлуатації яких складає 20 і більше років, є морально застарілими і мають завищенні втрати потужності (холостого ходу і короткого замикання).

Несиметричне навантаження фаз – це одна з головних причин зростання втрат електроенергії в силових трансформаторах, а відповідно, й зниження якості електроенергії, що постачається споживачам, які використовують живлення від цих трансформаторів. Завдання з підвищення якості вихідних напруг розподільних трансформаторів при різних режимах їх роботи за мінімальних витрат є актуальним для ефективного використання електричної енергії на всіх рівнях.

Отже, трансформатор – це статичний електромагнітний пристрій, призначений для перетворення змінного (синусоїдального) струму однієї напруги в змінний струм іншої

напруги при незмінній частоті. Це елемент електричної мережі, який дозволяє їй функціонувати. Трансформатори бувають різних видів і призначень. Силові трансформатори призначаються для зміни напруги в лінії: підвищення або пониження.

Коли з генератора передається вироблена електроенергія, то її напруга є відносно низькою – 16-20 кВ. Потужність також різна від 25 МВ на ТЕЦ і до великих 800 МВ на атомних станціях. Для того, щоб цю енергію довести далі до споживача, її потрібно певним чином транспортувати провідниковим матеріалом.

Для транспортування її слід привести до одного класу напруги. Чим вища напруга, тим менша втрата енергії в процесі транспортування. Звичайно, можна було б просто ці 16 кВ транзитом відправити в мережу, але це колосальні втрати енергії. Тому у нас основна транзитна напруга в «Укренерго» це 220 кВ і вище: 330 кВ, 500, 750 кВ і так далі. Ось для цього використовують так званий підвищуючий силовий трансформатор. Вироблена генератором електроенергія надходить на трансформатор, де з 16 кВ підвищується до 330 кВ, тому що піднімаючи напругу, ми зменшуємо втрати електроенергії. Чим більше підвищили – тим менше втратимо.

Цей тип трансформаторів встановлюється після генератора для передачі в мережу з метою подальшого транспортування. Після того, як електроенергія доставлена високовольтними лініями «Укренерго», «оптом» до облenerго, вона надходить на інші трансформатори – понижуючі. На них 330 кВ понижується, наприклад, до 110 кВ, так як в облenerго найбільш поширена напруга у 110-35 кВ. Звідти облenerго власними лініями низької напруги доводять електроенергію до своїх підстанцій, з яких через КТП (комплектні трансформаторні підстанції) живляться споживачі електричної енергії.

Отже, формуються два поверхи транзиту: перший високовольтний, який здійснює «Укренерго» та другий – низьковольтний і середньовольтний, на яких працює облenerго. Це все транзитні мережі. І тільки завдяки цьому існує можливість передачі електроенергії від генератора до споживача.

Крім описаних вище, існують і «автотрансформатори, які встановлюються зазвичай на підстанціях НЕК «Укренерго» і забезпечують взаємодію двома видами напруги. Скажімо, на одній підстанції є 330 кВ і 200кВ, або 750 кВ і 330 кВ. Оскільки підстанція – це система шин, на які заходять/виходять лінії, то для переведення

електроенергії з одного класу напруги на інший використовується автотрансформатор.

Також існує маса інших видів трансформаторів зі специфічними функціями, такі як трансформатори напруги, трансформатори струму. Вони служать для здійснення вимірювань. Наприклад, ватметри, мегомметри, амперметри, які дозволяють виміряти потужність чи напругу. Їх неможливо одразу підключити в мережу, лише через трансформатор. Саме він перетворить 110 кВ у, наприклад, 3 чи 4 кВ, і тоді прилад виконає замір і покаже скільки ж там в мережі напруги. Це прилади, які мають спеціальне призначення, не для транспорту енергії, а для забезпечення надійності системи. Тому зазвичай на електростанції є трансформатор блочний, поруч трансформатор понижуючий для власних потреб, (який з генератора напруження понижує до 6 кВ) і поруч іще один трансформатор, який живить систему збудження генератора. Також існує низка додаткових механізмів і приладів на підстанціях, які виконують єдине завдання: уможливити експлуатацію підстанції та забезпечити її безпеку, а також мінімізувати навколишні перешкоди, наприклад для радіо, стільникового зв'язку та інші.

Зупинимось детальніше на проблемах експлуатації силових трансформаторів, адже саме вони відповідають за передачу електричного струму в регіони. Незалежно від типу трансформатора, він складається із осердя в ізоляції. Що це таке? Якщо говорити просто, то це залізо. Уявімо таку рамку: два осердя і навколо кожного – обмотка. Ця обмотка має багато витків, кількість їх різниться в залежності від типу трансформатора. Але в будь-якому разі, обмотка – це провідник в ізоляції. І вона, як правило, паперова, тому що в трансформаторній оливі вона має високий опір проникаючому електричному струмові, адже важливо, щоб між витками обмотки не виникали пробоїни, потрібно щоб витки були добре ізольовані один від іншого. Тому один із найважливіших пунктів, за якими бракуються трансформатори – це стан ізоляції обмотки.

Старіння – це найстрашніший фактор для системи. Адже в баку, де перебуває осердя трансформатора, залито трансформаторну оливу. Як тільки порушується ізоляція, олива починає нагріватися й утворюється газ. Цей газ виходить через газове реле, яке в разі перевищення його кількості і відмикає трансформатор від мережі, аби він не вибухнув.

Якщо ж з якоїсь причини газ виділяється надто інтенсивно (а газ цей дуже вибухонебезпечний), то в разі вибуху іде викид палаючої оливи, розриває бак. І це дуже серйозна аварія. Наслідки аварій завжди дуже тяжкі. В результаті аварії всі споживачі, які підключені до мережі, залишаються без електроенергії. Саме тому для трансформаторів встановлені суворі вимоги щодо нагляду за їх станом. Якщо є резерв, споживачів переводять на резервні потужності, а якщо його немає, то всі вони виявляються відімкненими. Іноді споживачів підключають на меншу напругу, але, як правило, такі великі потужності передати за рахунок резерву низької напруги дуже проблематично. У обленерго, як правило, таких потужностей немає. Тому вихід з ладу будь-якого великого трансформатора зазвичай викликає дуже серйозні ускладнення як для обленерго, так і для споживачів регіону. А якщо до мережі приєднаний великий завод, то його робота зупиняється взагалі. Саме тому регулярний огляд стану трансформатора є обов'язковим. Як правило, його проводять один раз на рік. Проблемні трансформатори оглядають частіше. Періодичність такого огляду встановлює спеціально створена комісія. Саме вона визначає скільки іще часу трансформатор може працювати безпечно і коли слід перевірити його повторно.

Діючі трансформатори бракуються в наступних випадках: якщо вигоряє залізо в осерді трансформатора; якщо пошкоджена ізоляція обмотки; якщо ізоляція не пошкоджена, але її показники не відповідають нормам.

Всі трансформатори під час капітального ремонту проходять тестування з оглядом. Всі показники роботи трансформатора мають відповідати значенням, які унормовані ДСТУ, правилами експлуатації тощо. На підставі цих вимірювань технічна комісія підприємства на чолі з головним інженером, яка проводить огляд, приймає рішення щодо подальших дій з трансформатором та складає відповідний акт. Далі можливі три варіанти.

Варіант 1. Трансформатор залишається в роботі. Якщо всі показники в нормі, то йому продовжується строк експлуатації, скажімо на 3-5 років. Але, з урахуванням відпрацьованого часу встановлюється необхідність суворо стежити за параметрами його роботи, адже встановлений оптимальний строк експлуатації трансформатора – 25 років. Потім, виходячи із фактичного технічного стану після кожного наступного огляду, прилад готуватимуть до виведення з використання. В цілому, майже всі

трансформатори України слід було би зупинити, бо 25 років з початку їх експлуатації давно минули.

Варіант 2. Зарахування трансформатора в проблемну групу. Якщо трансформатор за певними параметрами не проходить контроль, то його залишають в роботі, але розробляється низка заходів, наприклад, зниження навантаження зі 100 % до 70 %, або встановлення спеціального режиму охолодження. Крім створення для таких проблемних трансформаторів спеціальних умов роботи, постійно проводиться додаткове тестування неруйнівними методами контролю: хроматографами, тепловізорами тощо. І, в залежності від результатів, робота трансформатора обмежується або зупиняється.

Можна підсумувати, що віднесення до проблемної групи дозволяє продовжити строк служби трансформатора, але призводить до колосальних додаткових витрат на експлуатацію.

Розрахунок витрат на обслуговування та порівняння їхньої вартості із ціною придбання нового обладнання зазвичай проводить експлуатуюча організація.

НЕК «Укренерго» як центральний орган збирає готові дані, а кожна енергосистема і кожний МЕС сам проводить цю роботу. Для цього збираються дані з усіх магістральних енергетичних систем. МЕСи надають інформацію по кожному трансформатору (наприклад, тільки в НЕК «Укренерго» налічується 137 підстанцій і понад 400 основних трансформаторів, а з допоміжним обладнанням це 14,7 тис. одиниць).

Варіант 3. Зарахування трансформатора в аварійну групу. Коли силовий трансформатор потрібно замінювати то добре, якщо є чим. Тому НЕК потрібно мати, як мінімум, один чи два трансформатори кожного класу і кожної потужності. Трансформатор на 200 МВА має вагу приблизно 95 тонн без оливи, а 250 МВА – уже близько 120 тонн. Як таку машину перевезти з одного місця в інше? Чим її завантажити, як довести, а в зимових умовах, як замінити цей трансформатор? Отже, дотримання графіку заміни трансформаторів має бути постійним, тоді як на практиці ці графіки постійно порушуються. За графіком слід замінювати від 12 до 15 трансформаторів на рік, а з урахуванням відставання від графіку – ще більше. Але на практиці замінюється в кращому разі 4-5 трансформаторів. Так, наприклад, для виконання функції енергопостачання в «Укренерго» задіяні 133 підстанції 220-750 кВ трансформаторною потужністю 78200,1 МВА. З них ПС 220 кВ – 33 шт., 330 кВ – 88 шт., 400 кВ – 2 шт., 500 кВ – 2 шт., 750 кВ – 8 шт. Обсяги «Укренерго» виконання робіт з капітального ремонту

основного обладнання підстанцій 220-750 кВ в період 2008-2014 р.р. наведено в табл. 8.4.1. Описане вище в сукупності призвело до того, що сьогодні в Україні 98,8 % трансформаторів відпрацювало понад 25 років, 35,3 % відпрацювало понад 40 років; більше 50 % силових трансформаторів ПС 220-750 експлуатується без проведення реконструкції. Їхня робота також ускладнюється за рахунок погіршення кліматичних умов (температурний максимум) в південному, південно-західному та дніпровському регіонах.

Таблиця 8.4.1

**Обсяги виконання робіт з капітального ремонту
основного обладнання підстанцій 220-750 кВ, 2008-2014 р.р.**

Найменування	Од. виміру	2008	2009	2010	2011	2012	2013	2014
Автотрансформатори 220-750 кВ	шт.	29	19	16	19	12	10	6
Трансформатори 35-154 кВ	шт.	7	15	13	12	7	11	8
Вимикачі 220-750 кВ	шт.	117	110	121	113	76	84	80
Вимикачі 110-154 кВ	шт.	281	218	242	255	219	205	244
Вимикачі 35 кВ	шт.	96	110	101	120	121	83	82
Вимикачі 6-10 кВ	шт.	176	200	159	197	197	199	162
Компресори	шт.	173	180	173	159	1 64	149	97
Акумуляторні батареї	шт.	2	1	1	3	1	3	2

Коли йдеться про капітальний ремонт чи заміну обладнання для постачання та розподілу електроенергії, слід пам'ятати, що виготовлення нового трансформатору, в залежності від його типу, в середньому триває 6-12 місяців. Отже, сьогодні актуальним є не просте коригування інвестиційних програм, а збільшення обсягів їх фінансування в 1,5-2 рази більше, ніж минулого року. І починати слід з проблемних вузлів, з того, що найскладніше замінити. Якщо вийде з ладу, це погано, але його можна замінити, до нього є запчастини і навіть резервні вимикачі. І це простіше. За один місяць можна впоратися. Якщо вийде з ладу вимірювальний трансформатор напруги чи струму, не буде вимірювань місяць. Вони стоять на шинах, дублюються. Це дозволяє зберегти релейний захист і в найгіршому разі переключитися на іншу лінію та вести узагальнений контроль. Найстрашніше для НЕК і для будь-яких електростанцій – якщо вийдуть з ладу підвищуючі чи понижуючі трансформатори або автотрансформатори. Наслідки таких збоїв можуть знеструмити цілі райони і міста.

Отже, покращення стану силових трансформаторів – це нагальна проблема не лише для мережевих компаній, а й для всієї енергетики, адже енергію можна купити, та за відсутності діючої мережі споживачі все одно залишаться без струму.

Силові трансформатори типів ТМН, ТМГ і ТМ найбільше використовуються в господарських комплексах і забезпечують електроенергією населення держави. Вони працюють цілодобово, за виключенням часу на аварійні відключення і профілактичні роботи. Експлуатація таких силових трансформаторів пов'язана з певними економічними витратами, які залежать від часу їх роботи, кількості і характеру відмов, періодичності і тривалості проведення профілактичних робіт, якості вбудованих систем контролю, закупівельної вартості виробів.

У чотирипровідних електричних мережах 0,4 кВ України, в основному, використовуються трансформатори зі схемою з'єднання обмоток «зірка-зірка-нуль» (Y/Y_N). Однак ці, найдешевші у виготовленні трансформатори, в експлуатації економічні лише при симетричному навантаженні фаз. Реально ж у мережах з великою питомою вагою однофазних навантажень рівномірність їх підключення в часі пофазно порушується і втрати електричної енергії в таких трансформаторах і лініях різко зростають. Краща ситуація при застосуванні трансформаторів зі схемою «зірка-зигзаг-нуль» (Y/Z_N), але вони значно дорожчі.

Втрати короткого замикання R_k трансформатора зі схемою «зірка-зірка-нуль» (Y/Y_N) залежать від величини струму в нульовому проводі і з його збільшенням різко зростають. Це зростання обумовлене появою потоків нульової послідовності (F_0) в магнітних системах трифазних трансформаторів Y/Y_N , що створюються струмами небалансу $I_{нб}$, які протікають в нульовому проводі мережі. Потоки нульової послідовності (F_0) носять характер потоків розсіювання, що аналогічні потокам короткого замикання $F_{кз}$, але за величиною є значно більшими, про що, зокрема, дозволяють судити співвідношення повних опорів Z_0 і $Z_{кз}$. Експериментальні дані показують, що Z_0 більше $Z_{кз}$ в 5 - 8 разів, а для деяких конструкцій трансформаторів – в 12 і більше разів.

Звідси неминучим наслідком нерівномірності навантаження фаз в мережах з трансформаторами Y/Y_N є різке спотворення системи фазних напруг (на практиці це називають зміщенням нульової точки). Як результат, збільшення втрат і в лініях 0,4 кВ. Спотворення фазних напруг в реальних умовах експлуатації нерідко викликає їх відхилення, що вже на низьковольтних вводах трансформатора

значно перевищує норми ДСТУ. Наприкінці ліній, за даними досліджень, це відхилення напруг є приблизно в два рази більшим. При зазначеній якості живлення споживачів підвищення в них рівня втрат електроенергії та відмов у роботі є цілком природним. На жаль, до теперішнього часу цілеспрямованих робіт з даних питань проводилося недостатньо, хоча, як показує практика, економічні втрати від спотворення напруг у споживачів є доволі значними. Завищення встановленої потужності трансформаторів Y/Y_H понад необхідної згідно розрахунку (для пониження несиметрії напруги) дає незначний ефект, але, разом з тим, при цьому різко підвищується рівень втрат електроенергії в мережі. Крім того, струми нульової послідовності при несиметрії навантаження в магнітній системі трансформатора Y/Y_H створюють потоки нульової послідовності, які, замикаючись через його бак, дно, кришку, розігрівають їх, погіршуючи охолодження активної частини. Це підвищує температуру ізоляції обмоток понад норму, і трансформатор, за сумарного навантаження нижче номінального, перевантажується. Такий стан об'єктивно викликає необхідність збільшення номінальної потужності трансформатора на одну, а іноді й на два щаблі більше за розрахункову з усіма витікаючими наслідками.

Для усунення зазначених недоліків розроблено спеціальний симметрируючий пристрій (СП), який вбудовується в трансформатор зі схемою Y/Y_H . Цей пристрій являє собою окрему обмотку, що накладається у вигляді бандажа поверх обмоток високої напруги трансформатора зі схемою, з'єднання обмоток Y/Y_H . Обмотка симметрируючого пристрою розрахована на тривале протікання номінального струму трансформатора, тобто на повне номінальне однофазне навантаження. Обмотка включена у розгин нульового проводу трансформатора Y/Y_H з розрахунку на те, що за несиметричного навантаження і появи струму в нульовому проводі, потоки нульової послідовності в робочих обмотках F_{op} трансформатора Y/Y_H , що створюються в магнітопроводі, повністю компенсуються протилежно спрямованими потоками нульової послідовності F_{op} від симетрируючого пристрою. Це є запобіжним заходом від перекосу фазних напруг.

Може виникнути побоювання, що при протіканні значного струму нульової послідовності через додаткову обмотку, включену в нейтраль сторони низької напруги (НН), виникне значна напруга на нейтралі НН та, як наслідок, підвищення напруги на фазах. Розрахунки й експерименти показали, що напруга на обмотці

компенсаційних витків трансформатора з симетрируючим пристроєм при струмі в нульовому проводі, рівному номінальному, досягає величини номінальної фазної напруги і врівноважує на нейтралі обмоток низької напруги електрорушійну силу нульової послідовності від робочих обмоток до нульового значення (за умови правильного узгодження витків робочих та компенсаційних обмоток). Розроблена конструкція значно знижує опір нульової послідовності силового трансформатора. Це дозволяє істотно збільшити струми однофазного короткого замикання, що є однією з переваг трансформаторів Y/Y_H з СП, так як забезпечує легке і надійне налагодження релейного захисту та його чітку роботу при КЗ. Крім того, руйнівний вплив збільшеного струму однофазного КЗ на обмотки трансформатора Y/Y_H з СП значно нижче, ніж від струму КЗ при відсутності компенсаційної обмотки, так як потужний несиметричний руйнуючий нульовий потік послідовно повністю компенсується.

Проведений аналіз електричних мереж України дозволив визначити середньостатистичну мережу 0,4 кВ, яка має такі параметри: потужність трансформатора – 100 кВА (з урахуванням комунально-побутових споживачів у містах та міських селищах); довжина лінії – 0,8 км: кількість ліній на одній ТП – 2,5; переріз проводу лінії – 35 мм². Навантаження лінії 0,4 кВ прийняте пропорційно потужності трансформатора, від якого вона живиться, і вважається рівномірно розподіленим по всій довжині лінії. Час використання максимуму навантаження в році – 2000 годин. Величина струму в нульовому проводі – 0,25 від номінального фазного. Розрахунки додаткових втрат електричної енергії за рахунок несиметрії навантаження були виконані за відомими формулами із застосуванням методу симетричних складових. Вони проводилися в залежності від величини струму в нульовому проводі, значення якого змінювалося від 0 до 0,5 номінального фазного для трансформаторів потужністю від 25 до 250 кВА. Переріз нульового проводу приймався рівним перерізу фазних проводів. Зіставлення втрат у середньостатистичній електричній мережі при нерівномірному навантаженні з трансформаторами з різними схемами з'єднання обмоток показує, що найбільш економічною з них є схема «зірка-зірка-нуль» (Y/Y_H) із симетрируючим пристроєм (СП). Можна додати й інші позитивні сторони цієї схеми в порівнянні з Y/Y_H : відсутність додаткового нагрівання бака потоками F_0 ; підвищення стійкості до однофазних струмів КЗ; надійність роботи та ін. Природно, що установка в трансформаторах

навіть такого простого симетрируючого пристрою вимагає додаткових витрат на матеріали та виготовлення. Виконані розрахунки термінів його окупності в залежності від величини струму в нульовому проводі дали результати, з яких випливає, що при середньостатистичному струмі в нульовому проводі 0,25 від номінального фазного симетрична обмотка тільки у трансформаторів $S_n = 25$ кВА окуповується за два роки і у $S_n = 40$ кВА через один рік, для всіх інших потужностей окупність становить менше року.

Трансформатори в середньому працюють близько 40 років, тому нескладно визначити загальний прибуток підприємства, що встановлює у мережах 0,4 кВ з несиметричним навантаженням фаз трансформатори зі схемою з'єднання обмоток Y/Y_n з СП. Причому значний економічний ефект отримується лише за рахунок скорочення, нічим не виправданих втрат електроенергії в лініях і трансформаторах.

Як зазначає І. М. Сиротенко, завідувач лабораторією надійності електропостачання ПАТ «Чернігівобленерго», «...проблема втрат електроенергії є досить болючою для української енергетики. Основні втрати в енергетиці припадають на мережі 0,4 кВ. Незважаючи на досить короткі фідери, величезні втрати тут утворюються за рахунок несиметрії, викликані великою кількістю однофазних споживачів». Трансформатори зі схемою «зірка-зірка-нуль», що є найбільш використовуваними, мають власні, достатньо відчутні, втрати. Крім того, у разі несиметрії мережі 0,4 кВ вони створюють ще більшу додаткову несиметрію. Встановлення трансформаторів зі схемами «зірка-зигзаг-нуль» або «трикутник» вирішує цю проблему, однак таке обладнання є на порядок дорожчим, тому широко не застосовується.

Значно поліпшити ситуацію за відносно невеликих фінансових вкладень дозволяє використання симетрируючих пристроїв. Їх встановлення можна налагодити на будь-якому підприємстві, що займається ремонтом трансформаторного обладнання. Економічна вигода від застосування симетрируючих пристроїв очевидна, а їх впровадження в українських мережах 0,4 кВ може стати одним з першочергових кроків на шляху реального зниження втрат електроенергії.

СПИСОК ЛІТЕРАТУРИ

Список літератури до розділу 1

П. 1.1.

1. Globalization, knowledge, and society : readings from International sociology / edited by Martin Albrow and Elizabeth King - [Electronic Resource]. - Mode of access:<https://books.google.com.ua>
2. Transition for all: equal opportunities in an unequal world : Transition report 2016-17 / European Bank for Reconstruction and Development - [Electronic Resource]. - Mode of access: <http://www.ebrd.com/transition-report>.
3. BP Statistical Review of World Energy June 2016 [Electronic Resource]. - Mode of access: <https://www.bp.com/content/dam/bp/pdf/energy-economics/statistical-review-2016/bp-statistical-review-of-world-energy-2016-full-report.pdf>.
4. The World Bank Database [Електронний ресурс]. - Режим доступу: <http://data.worldbank.org/>.
5. The Global Competitiveness Report 2006-2007; 2016-2017 - [Electronic Resource].- Mode of access:<https://www.weforum.org/>.
6. The Fourth Industrial Revolution: what it means, how to respond, by Klaus Schwab - [Electronic Resource].- Mode of access: <https://www.foreignaffairs.com/articles/2015-12-12/fourth-industrial-revolution>.
7. Мадридський міжнародний план дій по проблемам старення 2002 года. - [Електронний ресурс]. - Режим доступу: http://www.un.org/ru/documents/decl_conv/declarations/ageing_program_ch1.shtml.
8. Average age of tech company's employees, by Robert Allen- [Electronic Resource].- Mode of access: <http://www.smartinsights.com/manage-digital-transformation/average-age-tech-companys-employees-chartoftheday/>.
9. Davos 2017: Chinese leader Xi Jinping says there will be 'no winners' in a trade war as World Economic Forum begins- [Electronic Resource]. - Mode of access: <http://www.telegraph.co.uk/business/2017/01/17/davos-2017-breaking-news-updates-world-economic-forum-begins/>.
10. Михайленко М. Кризис глобалізації? [Електронний ресурс]. - Режим доступу:<https://faza.ua/column/05.05.17/259256/krizis-globalizatsii-.html>.
11. The Role of Science, Technology and Innovation Policies to Foster the Implementation of the Sustainable Development Goals (SDGs). Report of the Expert Group «Follow-up to Rio+20, notably the SDGs» [Electronic Resource].- Mode of access: <https://ec.europa.eu>.

П. 1.2.

1. Єврокомісія: між північчю та півднем ЄС панує економічна прірва. - 09.01.13, Deutsche Welle.
2. Annexes to the Commission staff working document. Evaluation of the Performance of Network Industries Providing Services of General Economic Interest. 2005 Report. - Brussels, 20.12.2005, SEC(2005)1781. - 55 p. // http://ec.europa.eu/internal_market/economic-reports/docs/2006/sec20071024-annex_en.pdf.
3. Case 120/78. Cassis de Dijon. 1979. ECR 649. - Para. 14.
4. Chamy D. Competition among Jurisdictions in Formulating Corporate Law Rules:

- An American Perspective on the «Race to the Bottom» in the European Communities / D. Chamy // Harvard International Law Journal. – 1991. – №32. – P. 422, 428.
5. Commission staff working document Evaluation of the modifications introduced by Directive 2007/66/EC to Directives 89/665/EEC and 92/13/EEC concerning the European framework for remedies in the area of public Procurement/ refit evaluation brussels, 24.1.2017 Swd(2017) 13 final
6. Commission staff working document. Evaluation of the Performance of Network Industries Providing Services of General Economic Interest. 2005 Report. – Brussels, 20.12.2005, SEC(2005)1781. – 16 p. // http://ec.europa.eu/internal_market/economic-reports/docs/2006/sec20071024_en.pdf.
7. Consolidated version of the Treaty on the Functioning of the European Union (TFEU, 2007): <http://eur-lex.europa.eu/LexUriServ/LexUriServ.do?uri=OJ:C:2008:115:0001:01:EN:HTML>
8. Consumer markets scoreboard 8th edition – December 2012 Making markets work for consumers http://ec.europa.eu/consumers/archive/consumer_research/editions/docs/8th_edition_scoreboard_en.pdf.
9. Directive 2003/54/EC of the European parliament and of the council of 26 June 2003 concerning common rules for the internal market in electricity and repealing Directive 96/92/EC <https://www.energy-community.org/pls/portal/docs/36275.PDF>.
10. Directive 2006/123/EC of the European Parliament and of the Council of 12 December 2006 on services in the internal market // Official Journal of the European Union. – L 376/36. – 27.12.2006 // http://eurlex.europa.eu/LexUriServ/site/en/oj/2006/l_376/l_37620061227en00360068.
11. Directive 2009/73/EC of the European parliament and of the council Of 13 July 2009 concerning common rules for the internal market in natural gas and repealing Directive 2003/55/EC (Text with EEA relevance) <http://eur-lex.europa.eu/legal-content/EN/ALL/?uri=CELEX%3A32009L0073>.
12. European Parliament resolution of 7 February 2013 with recommendations to the Commission on the governance of the Single Market (2012/2260(INL)) <http://www.europarl.europa.eu/sides/getDoc.do?type=TA&language=EN&reference=P7-TA-2013-54>.
13. Pelkmans J., Luchetta G. Enjoying a single market for network industries? <http://www.institutdelors.eu/media/singlemarketnetworkindustries-pelkmansluchetta-nejdi-feb13.pdf?pdf=ok>.
14. Pietras. Z.J. Prawo wspólnotowe i integracja europejska, Wydawnictwo UMCS, Lublin 2005., C. 492.
15. Review of the Balance of Competences between the United Kingdom and the European Union: The Single Market // <https://gcn.civilservice.gov.uk/>.
16. Study on «The cost of non-Europe: the untapped potential of the European Single Market»: Final Report, April 2013. // http://ec.europa.eu/bepa/pdf/publications_pdf/cone-report.pdf.
17. Szczepanski M. Further steps to complete the Single Market // Library of the European Parliament, 17/05/2013.
18. The Commission's interpretative Communication on Facilitating the Access of Products to the Market of Other Member States: the Practical Application of Mutual Recognition. OJ. – C°265/1. – 04.11.2003. – P. 2-17.
19. The European Commission. White Paper on Education and Training, Teaching and Learning Towards the Learning Society, COM(95)590.
20. The Single European Act (SEA) (1986). Official Journal L 169 of 29 June 1987., <http://eur-lex.europa.eu/legal-content/EN/ALL/?uri=uriserv%3Axy0027>.
21. The Commission's interpretative Communication on Facilitating the Access of Products to the Market of Other Member States: the Practical Application of Mutual Recognition. OJ. – C°265/1. – 04.11.2003. – P. 2-17.
22. Ugur M., Monnet J. Liberalization of Network Industries in the European Union: Evidence

- on Market Integration and Performance // European Union Studies Association (EUSA), 10th Biennial International Conference Montreal, Canada; 17 - 19 May 2007 <http://aei.pitt.edu/8053/1/ugur-m-05a.pdf>.
23. <http://www.euractiv.com/specialreport-access-energy/europe-takes-stock-energy-libera-news-513460>.
24. http://ec.europa.eu/growth/single-market_en.
25. http://ec.europa.eu/internal_market/score/docs/score26_en.pdf.
26. <http://www.economist.com/news/business/21565982-plans-liberalise-europes-rail-services-run-opposition-uncoupling-trains>.
27. <http://news.bbc.co.uk/2/hi/business/7385044.stm>.
28. https://ec.europa.eu/info/business-economy-euro/growth-and-investment/structural-reforms/structural-reforms-economic-growth_en.
29. http://www.oecd-ilibrary.org/economics/oecd-economic-surveys-european-union-2012/a-single-market-for-europe_eco_surveys-eur-2012-4-en.
30. <https://ru.scribd.com/document/293602518/REPORT-FROM-THE-COMMISSION-TO-THE-COUNCIL-AND-THE-EUROPEAN-PARLIAMENT>.

П. 1.3.

1. Кіш Є.Б. Центральна Європа в сучасній системі євро регіональної інтеграції: моногр. / Є.Б.Кіш. – Ужгород: Ліра, 2008. – 440 с.
2. Войтович Р. В. Глобальна інтеграція як нова форма суспільного розвитку [Електронний ресурс] / Р.В. Войтович // Режим доступу: <http://www.academy.gov.ua/ej/ej12/txts/10vrvfsr.pdf>.
3. Войтович Р. В. Глобальне масове суспільство як нова форма соціальної організації в сучасних умовах [Електронний ресурс] / Р.В. Войтович // Державне управління: теорія та практика. – 2006. – № 1. – Режим доступу : <http://www.nbu.gov.ua/e-journals/DUTP/2006-1>.
4. Фрідріх А. Гайек. Право, законодавство і свобода. Нове визначення ліберальних принципів справедливості і політичної економії. Переклад з англійської: В. Дмитрук. Київ: Аквілон-Прес, 2000. – 448 с.
5. Парахонський Б., Яворська Г. Стратегічне партнерство України. Аналітична записка – [Електронний ресурс]. – Режим доступу: <http://www.niss.gov.ua/articles/600/>.
6. <http://www.un.org.ua/ua/tsili-rozvytku-tysiacholittia/tsili-staloho-rozvytku>.
7. http://webcache.googleusercontent.com/search?q=cache:cNSjYrF_5YJ:www.un.org.ua/ua/tsili-rozvytku-tysiacholittia/tsili-staloho-rozvytku+&cd=1&hl=uk&ct=clnk&gl=ua.
8. Європейська політика і соціальне партнерство в ЄС: довідник / Н.Г.Діденко, І. Я. Тодоров, О. Р. Чугріна, О. К. Міхеєва / за заг. ред. Н.Г. Діденко. – Донецьк: ДонДУУ, 2012. – 150 с.
9. Соціальне партнерство: сутність, значення, форми: [Електрон. ресурс]. – Режим доступу: http://www.osvita-plaza.in.ua/publ/menedzhment_personalu/socialne_partnerstvo_sutnist_znachennja_formi/161-1-0-8506.
10. Мережеве суспільство як нова форма соціальної організації в умовах глобалізації / Р.В. Войтович // Політичний менеджмент. – 2010. – № 5. – С. 3-18.
11. Castells M. The Network Society a Cross-Cultural Perspective / M. Castells // Cheltenham, UK; Northampton, MA, Edward Edgar, 2004. – р. 488.
12. Смоляр Л. Г., Котенко О. А. Мережеві структури як сучасна форма організації економічної діяльності / Л. Г. Смоляр, О. А. Котенко // <http://www.economy.nauka.com.ua/?op=1&z=1660>.
13. https://www.britishcouncil.org/active-citizens?_ga=2.143793398.2139535540.1499252170-1091941589.1499252170.

П. 1.4.

1. Економіка регіонів у 2015 році: нові реалії і можливості в умовах започаткованих змін. Аналітична доповідь. – Режим доступу: <http://www.niss.gov.ua/content/articles/files/regionu-4adb9.pdf>.
2. Європейська регіональна політика: натхнення для країн, що не входять до ЄС. Застосування принципів та обмін досвідом / Office of the official publications of the European Union. – Luxembourg, 2009. – 16 с. [Електронний ресурс]. – Режим доступу: http://ec.europa.eu/regional_policy/sources/docgener/presenta/international/external_uk.pdf.
3. Про затвердження Державної стратегії регіонального розвитку на період до 2020 року^о: постанова Кабінету Міністрів України від 06.08.2014 р. № 385 [Електронний ресурс]. – Режим доступу: <http://zakon3.rada.gov.ua/laws/show/385-2014-%D0%BF>.
4. Розвиток міжрегіонального співробітництва: [монографія] / І.°В.°Заблудська, О.°М.°Татарченко, А.°С.°Алексєєв. – Чернігів : Десна Поліграф, 2015. – 152°с.

П. 1.5.

1. Щодо стимулювання міжрегіонального співробітництва: інституційно-правовий аспект. Аналітична записка. Режим доступу: <http://www.niss.gov.ua/articles/980/>.
2. Регіональне співробітництво між Україною та ЄС. Режим доступу: <http://mfa.gov.ua/ua/aboutukraine/european-integration/eu-regional-cooperation>.
3. Протокол № 2 до Європейської рамкової конвенції про транскордонне співробітництво між територіальними общинами або властями, який стосується міжтериторіального співробітництва 5.05.1998. Страсбург.
4. Про затвердження Типового положення про агенцію регіонального розвитку 2016 р. Режим доступу: <http://www.kmu.gov.ua/control/uk/cardnpd?docid=248941325>.
5. Положення про Міжвідомчу комісію з питань підтримки транскордонного співробітництва. Режим доступу: <http://zakon1.rada.gov.ua/laws/show/1088-2010-%D0%BF/page2>.
6. Офіційний сайт Генерального директорату з регіональної політики Європейської Комісії [Електронний ресурс] / Режим доступу: http://ec.europa.eu/regional_policy/en/
7. Мікула Н. А. Роль єврорегіонів у формуванні транскордонних кластерів / Н.°А.°Мікула // Вісник Львівської комерційної академії. – 2006. – Вип. 20. – С. 587-592. – (Серія: економічна).
8. Майстерня міжсекторної співпраці як інструмент реалізації локальних ініціатив. Режим доступу: <http://ngonetwork.org.ua/>.
9. Державна стратегія регіонального розвитку на період до 2020 року: затверджена Постановою Кабінету Міністрів України № 385 від 06.08.2014 р. // Урядовий кур'єр [Текст]. – 2014. – № 160.
10. Будкін В.С. Прикордонне співробітництво в системі адаптації економіки України до європейського господарського простору // Проблеми співробітництва прикордонних територій України і Польщі. Бюл. № 3. – Варшава-Київ – 1993. – С.169-179.
11. Беленький П. Ю. Формування та розвиток системи міжрегіонального та транскордонного співробітництва в Україні / П. Ю. Беленький // Регіональна економіка – 2001. – №3. – С.°61-74.
12. Study on Exchange of Experience Process. Final Report, January 2013. «EureConsult S.A.» (Luxembourg) in cooperation with «Spatial Foresight GmbH» (Luxembourg) and «t33 S.r.l» (Italy), 11. Source: www.interreg4c.eu/uploads/media/pdf/exchange_experience_study_full.pdf (27.10.2015).
13. PUSZTAI Nora: Cooperation opportunities in the European Union, Leonardo EX-ACT Mobility Program, 31.10.2011-25.11.2011, 10-11. Source: www.eszakalfold.hu

/userfiles/hun/nemzetkozi_kapcsolatok/nemzet-kozi_projektek/Leonardo_-_NEXT/Pusztai_Nora-report.pdf (12.11.2015).

14. European Commission: INTERREG IVC, financed by the European Regional Development Fund. Source: www.ec.europa.eu/regional_policy/ru/policy/cooperation/european-territorial/interregional (12.12.2015).

П. 1.6.

1. Global Entrepreneurship Monitor // What is gem? // [Електронний ресурс] - Режим доступу: <http://www.gemconsortium.org>.

2. Sustainable Business Transformation // HPA Perspective on Sustainability: FAQs // [Електронний ресурс] - Режим доступу: <https://hemantputhli.com/tag/stakeholder-ecosystem/>.

3. Scaling Up Community-Driven Ecosystem Enterprise // World resources institute // [Електронний ресурс] - Режим доступу: <http://www.wri.org/resources/charts-graphs/scaling-community-driven-ecosystem-enterprise>.

4. Advance Queensland / Global Partnership Awards // [Електронний ресурс] - Режим доступу: <http://advance.qld.gov.au/uni-researchers/global-partnerships-awards.aspx>.

5. Department of science and technology // Time is for technopreneurship // [Електронний ресурс] - Режим доступу: <http://www.techno-preneur.net/>.

6. From IT Factories to Digital Ecosystems - Transforming The German Enterprise // Futurice // [Електронний ресурс] - Режим доступу: <http://futurice.com/blog/from-it-factories-to-digital-ecosystems-transforming-the-german-enterprise>.

7. Global partnership // New entrepreneurs foundation // [Електронний ресурс] - Режим доступу: <http://www.mynef.com/global-partnership>.

8. Global entrepreneurship // casefoundation // [Електронний ресурс] - Режим доступу: <http://casefoundation.org/program/global-entrepreneurship/>.

Список літератури до розділу 2

П. 2.1.

1. Фіцула М. М. Педагогіка: [навчальний посібник для студентів вищих навчальних закладів освіти] / М. М. Фіцула. - К.: «Академія», 2001 - 528 с.

2. Столяренко Л. Д. Психологія и педагогіка в вопросах и ответах / Л. Д. Столяренко, С.И. Самыгин. - Ростов-на-Дону: Феникс, 1999. - 576 с.

3. Александров В. Освітня послуга: суть та моделі якості /В. Александров // Освіта і управління. - 2006. - № 1. - С. 156-164.

4. Сластенин В. А. Педагогіка: [Учеб. пособие для студ. высш. пед. учеб. заведений] / В. А. Сластенин, И. Ф. Исаев. - М.: Издательский центр «Академия», 2002. - 576 с.

5. Петрович В. С. Сучасні зарубіжні філософсько-педагогічні концепції виховання молоді / В. С. Петрович // Проблеми філософсько-світоглядних основ концепції розвитку освіти і навчання. Збірник наукових та науково-методичних праць за матеріалами Всеукраїнської науково-практичної конференції 12-13 травня 1999 р. - Луцьк: Ред. вид. відд. «Вежа» Волин. держ. університету ім. Лесі Українки, 2000. - С. 123-135.

6. Енциклопедія освіти / Акад. пед. наук України; головний ред. В.Г.Кремень. - К.: Юрінком Інтер, 2008. - 1040 с.

7. Пероганич Ю. Підсумкові документи Всесвітнього саміту з питань інформаційного суспільства (ВСІС) / Ю. Пероганич // Інформаційні технології. Аналітичні матеріали: журнал [Електронний ресурс]. - Режим доступу: <http://it.ridne.net/node/200>.

8. Труды II Международного конгресса ЮНЕСКО «Образование и информатика» [1-5 июля 1996 г., Москва - Институт ЮНЕСКО по информационным технологиям в

образовании, Международный центр системных исследований проблем высшего образования и науки (Ассоциированный центр ЮНЕСКО), 1997 год]: Декларация II Международного конгресса ЮНЕСКО «Образование и информатика». – Т. I. – Р. XI; Рекомендации II Международного конгресса ЮНЕСКО «Образование и информатика», – Т. I. – Р. XII.

9. Шумпетер Й. Теория экономического развития / Й. Шумпетер. – М.: «Прогресс», 1982. – 53 с.

10. Бойко А. І. Філософія модернізації освіти в системі ринкових трансформацій: світоглядно-філософський аналіз / А. І. Бойко. – К.: Знання України, 2009. – 379 с.

11. Великий тлумачний словник сучасної української мови / Уклад. і голов. ред. В.°Т.°Бусел. – К.; Ірпінь: ВТФ «Перун», 2003. – 1440 с.

П.2.2.

1. Гидденс Э. Последствия современности / Энтони Гидденс; [пер. с. англ. Г.°Ольховикова, Д. Кибальчича]. – М.: Праксис, 2011. – 352 с.

2. Апель К.-О. Дискурс і відповідальність: проблема переходу до постконвенціональної моралі / Карл-Отто Апель; [пер. з нім. В. Купліна]. – К.: Дух і Літера, 2009. – 430 с.

3. Инглхарт Р., Вельцель К. Модернизация, культурные изменения и демократия: Последовательность человеческого развития / Рональд Инглхарт, Кристиан Вельцель; [пер. с англ. М. Коробочкина]. – М.: Новое издательство, 2011. – 464 с.

4. Kohlberg L. Stages of moral development as a basis for moral education / L. Kohlberg. – Bangor : University Press, 1992. – 238 p.

5. Моисеев Н.Н. Судьба цивилизации. Путь раз ума / Н.Н. Моисеев. – М.: Изд-во МНЭПУ, 1988. – 288 с.

6. Кримський С.Б. Запити філософських смислів / Сергій Борисович Кримський. – К.: Вид. ПАРАПАН, 2003. – 240 с.

7. Йонас Г. Принцип відповідальності. У пошуках етики для технологічної цивілізації / Ганс Йонас; [пер. з нім. А. Єрмоленко, В. Єрмоленко]. – К.: Лібра, 2001. – 400 с.

8. Гьофе О. Демократія в епоху глобалізації / О. Гьофе; [пер. з нім. Л. А. Ситніченко, О. Ж. Лозинська]. – К.: ППС-2002, 2007. – 436 с.

П. 2.3.

1. Білявський Г. О. Розробка та впровадження методології впливу екологічної освіти і культури на стратегію гармонійного розвитку України : звіт про науково-дослідну роботу / Г. О. Білявський. – К., 2002. – С. 15-29.

2. Ващенко Г. Г. Виховний ідеал / Г. Г. Ващенко. – Полтава : Ред. газ. «Полтавський вісник», 1994. – 191 с.

3. Ясвин В. А. Психолого-педагогические основы формирования субъективного отношения к природе : дисс. д-ра психолог. наук : 19.00.07 / В. А. Ясвин. – М., 1998. – 547 с.

4. Альшаєва О. М. Нерозривність навчання та виховання / О. М. Альшаєва, Н.°С.°Рибаква // Виховний процес у технічному вузі: проблеми та рішення: матеріали Всеукраїнської методичної конференції / Донбаський гірничо-металургійний інститут. – Алчевськ : ДГМІ, 2001. – С. 40.

5. Жибуль И. Я. Экологические потребности : сущность, динамика, перспективы / И.°Я.° Жибуль – Минск : Наука и техника, 1991. – 184 с.

6. Про стан та проблеми національно-громадянського виховання у вищих навчальних закладах України : рішення колегії Міністерства освіти і науки України від 28.10.98 р. №°14/6-8// Інформаційний збірник МОН України. – 1999. – № 1. – С. 17-25.

7. Сухомлинський В. О. Як виховати справжню людину / В. О. Сухомлинський // Вибр. твори : в 5-ти т. / В. О. Сухомлинський; ред. кол. О. Г. Дзевєрін (гол. ред.), М.°М.°Грищенко,

- С. П. Заволока, О. В. Киричук та ін. – К. : Рад. школа, 1976. – Т.2. – С.°147-416.
8. Кисельов М. М. Концептуальні виміри екологічної свідомості: монографія / М.°М.°Кисельов, В. Л. Деркач, А. В. Толстоухов. – К. : Парапан, 2003. – 312 с.
9. Швиденко А. Й. Екологічні основи природокористування : навчальний посібник / А.°Й. Швиденко, В. П. Руденко, В. К. Євдокименко. – К. : ІЗМН, 1999. – 200 с.
10. Нечепоренко Л. С. Методологія і ідеологія онтоінвайронментальної педагогіки (педагогіка гармонізації і злагоди особистості з довкіллям) / Л. С. Нечепоренко ; Харків нац. ун-т ім. В. Н. Каразіна. – Харків : ХНУ, 2003. – 208 с.
11. Бех І. Д. Виховання особистості : в 2-х кн. : навч.-метод. видання / І. Д. Бех. – К.: Либідь, 2003. – Кн. 1. : Особистісно орієнтований підхід : теоретико-технологічні засади. – 280 с.
12. Урсул А. Д. Переход России к устойчивому развитию : ноосферная стратегия / А.°Д.°Урсул. – М. : Ноосфера, 1998. – 499 с.

Список літератури до розділу 3

П. 3.1.

1. Бояр А. О. Проблеми та перспективи розвитку єдиного ринку Європейського Союзу // Науковий вісник Волинського національного університету імені Лесі Українки. – №3, 2009. – С. 170-177.
2. Грицяк І. А. Європейський Союз: інституційно-правові основи та функціонування : навч.-метод. посіб. / І. А. Грицяк, О. Ю. Оржель, М. Є. Чулаєвська та ін. ; за заг. ред. І.°А.°Грицяка. – К. : НАДУ, 2009. – 188 с.
3. Козак Ю. Г., Лук'яненко Д. Г. та ін. Міжнародна економіка: Навч. посібник. – К.: Центр навчальної літератури, 2004. – 672 с.
4. Натрошвілі Р.Н. Експортний потенціал промислових підприємств як джерело забезпечення економічного розвитку України / Р. Н.Натрошвілі // Збірник наукових статей. – Випуск 7. –2008 – Кіровоград, КНТУ.
5. Decision No 884/2004/EC of the European Parliament and of the Council of 29 April 2004 amending Decision No 1692/96/EC on Community guidelines for the development of the trans-European transport network (Text with EEA relevance) // http://www.central2013.eu/fileadmin/user_upload/Downloads/Document_Centre/OP_Resources/Decision_884_2004_EC.pdf.
6. Directive 2006/123/EC, Communication from the Commission to the Council and the European Parliament «Common Actions for Growth and Employment: The Community Lisbon Programme».
7. The Single European Act (SEA) (1986). Official Journal L 169 of 29 June 1987., <http://eur-lex.europa.eu/legal-content/EN/ALL/?uri=uriserv%3Axy0027>.
8. http://ec.europa.eu/internal_market/score/docs/score26_en.pdf.
9. <http://econ-house.ru/svitova-ekonomika/25/718-regionalna-ekonomichna-integraciya-forma-rozvitku-svitovo%D1%97-virobnichogo-procesu>.
10. <http://eu.prostir.ua/news/6442.html>.

П. 3.2.

1. Демчишак Р. Етапи євроінтеграції країн ЦСЄ і ПСЄ у контексті реалізації європейського шляху розвитку України. [Електронний ресурс]. – Режим доступу: <http://ena.lp.edu.ua:8080/bitstream/ntb/28211/1/003-011-015.pdf>.
2. European Commission. Computers, electronic and optical products: Comprehensive sectoral analysis of emerging competences and economic activities in the European Union. [Електронний ресурс]. – Режим доступу: <http://ec.europa.eu/social/BlobServlet?docId=4137&langId=en>.

3. World Input-Output Database: World Input-Output Tables, 2016 Release. [Електронний ресурс]. – Режим доступу: <http://www.wiod.org/database/wiots16>.
4. The World Bank Database: indicator: GDP [Електронний ресурс]. – Режим доступу: <http://data.worldbank.org/indicator/NY.GDP.MKTP.CD>.

П. 3.3.

1. Географічна структура експорту-імпорту послуг (1996-2015) <http://www.ukrstat.gov.ua>
2. Географічна структура експорту-імпорту товарів <http://www.ukrstat.gov.ua>.
3. Стан зовнішньоекономічних відносин із країнами Європейського Союзу у 2015 році. Експрес-випуск Державної служби статистики України від 29.02.2016 № 72/0/08.2вн-16 <http://www.ukrstat.gov.ua>.
4. Стан зовнішньоекономічних відносин із країнами Європейського Союзу у 2016 році. Експрес-випуск Державної служби статистики України від 28.02.2017 № 73/0/08.2вн-17 <http://www.ukrstat.gov.ua>.
5. Статистичний збірник «Інвестиції зовнішньоекономічної діяльності України» Державна служба статистики України. – К., 2016. – 44с.
6. <http://globaledege.msu.edu/countries/ukraine/tradestats>.
7. <http://telegraf.com.ua/biznes/ekonomika/3197256-minagropolitiki-eshhe-5-ukrainskih-predpriyatiy-poluchili-pravo-eksporta-v-es.html>.
8. <http://www.epravda.com.ua/publications/2014/01/10/413940/>.
9. <http://www.tradingeconomics.com/ukraine/exports>.
10. <http://www.tradingeconomics.com/ukraine/balance-of-trade>.
11. <http://www.tradingeconomics.com/ukraine/imports>.
12. Угода про асоціацію між Україною, з однієї сторони, та Європейським Союзом, Європейським співтовариством з атомної енергії і їхніми державами-членами, з іншої сторони [Електронний ресурс]. – Режим доступу: http://www.kmu.gov.ua/kmu/control/uk/publish/article?art_id=246581344&cat_id=223223535.

П. 3.4.

1. Троекурова И.С., Нехорошева Е.А. Направления торгового сотрудничества в рамках БРИКС / Материалы XIII Апрельской международной научной конференции «Модернизация экономики и общества» М.: ГУ-ВШЭ. 2012.
2. Система Індикаторів Євразійської Інтеграції / Є. Ю. Винокуров, А. М. Лібман, Ф. де Ломберде, Н. В. Максимчук, Е. М. Молдабеков. - Ал-мати: ЄАБР, 2009. - 160 с.
3. OECD Economic, Environmental and Social Statistics [Електронний ресурс]. – Режим доступу: http://www.oecd.org/document/0,3746,en_2649_201185_46462759_1_1_1_1,00.htm
4. UNCTADSTAT: Methodology and Classification [Електронний ресурс]. – Режим доступу: <http://unctadstat.unctad.org/UnctadStatMetadata/Classifications/Methodology&Classifications.html>.
5. WTO International Trade Statistics [Електронний ресурс]. – Режим доступу: http://www.wto.org/english/res_e/statis_e/its_e.htm.
6. Concepts and definitions [Електронний ресурс] // Eurostat metadata. – Режим доступу: http://ec.europa.eu/eurostat/ramon/nomenclatures/index.cfm?TargetUrl=LST_NOM&StrGroupCode.
7. World Economic Forum report [Електронний ресурс] // WEF. – Режим доступу: www.weforum.org.
8. World Development Indicators [Electronic source] // The World Bank. – Access: <http://data.worldbank.org/indicator/all>.

Список літератури до розділу 4

П. 4.1.

1. Конституція України № 254к/96-ВР від 28.06.1996 . [Електронний ресурс]. – Режим доступу: // www.zakon.rada.gov.ua.
2. Господарський кодекс України № 436-IV від 16.01.2003 р. [Електронний ресурс]. – Режим доступу: // www.zakon.rada.gov.ua.
3. Податковий кодекс України №2755-V від 02.12.2010 р. [Електронний ресурс]. – Режим доступу: // www.zakon.rada.gov.ua.
4. Закон України «Про інвестиційну діяльність» № 1560-XII від 18.09.1991. [Електронний ресурс]. – Режим доступу: // www.zakon.rada.gov.ua.
5. Закон України «Про інноваційну діяльність» № 40-IV від 04.07.2002. [Електронний ресурс]. – Режим доступу: // www.zakon.rada.gov.ua.
6. Закон України «Про наукову і науково-технічну діяльність» № 848-VIII від 26.11.2015. [Електронний ресурс]. – Режим доступу: // www.zakon.rada.gov.ua.
7. Закон України «Про наукову і науково-технічну експертизу» № 51/95-ВР від 10.02.1995. [Електронний ресурс]. – Режим доступу: // www.zakon.rada.gov.ua.
8. Закон України «Про пріоритетні напрями інноваційної діяльності в Україні» № 3715-VI від 08.09.2011. [Електронний ресурс]. – Режим доступу: // www.zakon.rada.gov.ua.
9. Закон України «Про режим іноземного інвестування» № 93/96-ВР від 19.03.1996. [Електронний ресурс]. – Режим доступу: // www.zakon.rada.gov.ua.
10. Закон України «Про спеціальний режим інноваційної діяльності технологічних парків» № 991-XIV від 16.07.1999. [Електронний ресурс]. – Режим доступу: // www.zakon.rada.gov.ua.
11. Закон України «Про спеціальну економічну зону «Яворів»» № 402-XIV від 15.01.1999. [Електронний ресурс]. – Режим доступу: // www.zakon.rada.gov.ua.
12. Постанова Кабінету Міністрів України «Про затвердження Програми розвитку інвестиційної та інноваційної діяльності в Україні» № 389 від 02.02.2011. [Електронний ресурс]. – Режим доступу: // www.zakon.rada.gov.ua.
13. Гомон М.В., Податкова політика держави у сфері стимулювання інноваційно-інвестиційної діяльності / М.В. Гомон // Вісник Миколаївського національного університету імені Сухомлинського, №12, 2016, с. 434-438. [Електронний ресурс]. – Режим доступу: // <http://www.global-national.in.ua/archive/12-2016/91.pdf>.
14. Індекс інвестиційної привабливості України покращився, – ЄБА. За матеріалами Інтерфакс-Україна. [Електронний ресурс]. – Режим доступу: <http://news.finance.ua/ua/news/-/378215/indeks-investytsijnoyi-pryvablyvosti-ukrayiny-rokrashhyvsya-yeba>.
15. Інформаційно-аналітичні матеріали щодо інвестиційного клімату в Україні. Інвестиційна діяльність в Україні. Матеріали Міністерства економічного розвитку і торгівлі України. [Електронний ресурс]. – Режим доступу: <http://www.me.gov.ua/Tags/DocumentsByTag?lang=uk-UA&tag=Investitsiino-innovatsiinaPolitika>.
16. Кучерява З. Правове забезпечення інноваційного розвитку в Україні. Міністерство юстиції України / З. Кучерява // [Електронний ресурс]. – Режим доступу: // <http://old.minjust.gov.ua/13958>.
17. Назимко К. Рейтинг інвестиційної привабливості: Україна котиться вниз. Щодо чиновникам варто терміново зробити. / К. Назимко // [Електронний ресурс]. – Режим доступу: <http://forbes.net.ua/ua/opinions/1421796-rejting-investicijnoyi-privablyvosti-ukrayina-kotitsya-vniz>.
18. Політика економічного прагматизму / Інститут суспільно-економічних досліджень. – Київ., 2016. – 118 с. [Електронний ресурс]. – Режим доступу: // http://ises.org.ua/uploads/pdf/NEPmini_ua.pdf.

19. Реалізовані проекти Державної інноваційної фінансово-кредитної установи. [Електронний ресурс]. – Режим доступу: <http://difku.gov.ua/proekti/>.
20. Стан інвестиційної діяльності в Україні. Міністерство економічного розвитку і торгівлі України. [Електронний ресурс]. – Режим доступу: [http://www.me.gov.ua/Documents/List?lang=uk-UA&tag=Стан інвестиційної діяльності в Україні](http://www.me.gov.ua/Documents/List?lang=uk-UA&tag=Стан%20інвестиційної%20діяльності%20в%20Україні).
21. Статистична інформація Державної служби статистики. [Електронний ресурс]. – Режим доступу: <http://www.ukrstat.gov.ua/>.
22. Статистична інформація Національного банку України. [Електронний ресурс]. – Режим доступу: <https://www.bank.gov.ua/>.
23. Финансовые инструменты социально-экономического развития государства и регионов / под ред. А.Д. Данилова: [монография]. – К.: Компьютерпресс, 2009. – 288 с. [Електронний ресурс]. – Режим доступу: <http://taxsymposium.ru/publikatsii/vsepublikatsii/171-finansovye-instrumenty-sotsialno-ekonomicheskogo-razvitiya-gosudarstva-i-regionov-monografiya-2009>.
24. BDO IBC Overall ranking. [Electronic resource]. – Access mode: <https://www.bdo-ibc.com/index/global-comparison/overall-index/>.

П. 4.2.

1. Офіційний сайт Черкаського регіонального центру зайнятості [Електронний ресурс]. – Режим доступу : <http://www.dcz.gov.ua/chk/control/uk/index>.
2. Закон України «Про загальнообов'язкове державне соціальне страхування на випадок безробіття» [Електронний ресурс]. – Режим доступу : <http://zakon4.rada.gov.ua/laws/show/1533-14>.
3. Захарченко В. І. Динаміка інвестиційно-інноваційних процесів у нестабільному середовищі : [монографія] / В. І. Захарченко, М. О. Акулюшина. – Херсон : Олді-плюс, 2013. – 212 с.
4. Мельник І. Ю. Інноваційний процес: наукові підходи та проблеми реалізації [Електронний ресурс] / І. Ю. Мельник, К. О. Бояринова. – Режим доступу : <http://probleconomy.kpi.ua/pdf/2012-14.pdf>.
5. Рудь Н. Т. Моделювання інноваційних процесів регіону [Електронний ресурс] / Н.Т.° Рудь – Режим доступу : <http://ena.lp.edu.ua:8080/bitstream/ntb/18786/1/13-52-59.pdf>.
6. Арженовский И. В. Маркетинг регионов : учебное пособие для студентов вузов, обучающихся по направлениям «Менеджмент» и «Экономика» / И. В. Арженовский. – М. : ЮНИТИ-ДАНА, 2012. – 135 с.
7. Буднікевич І. М. Муніципальний маркетинг: теорія, методологія, практика / І. Буднікевич. Чернівці : Чернівецький нац. ун-т, 2012. – 648 с.
8. Маркетинг мест. Привлечение инвестиций, предприятий, жителей и туристов в города, коммуны, регионы и страны Европы / Ф. Котлер, К. Асплунд, И. Рейн, Д.°Хайдер. – С.Пб. : Стокгольм. шк. экономики в Санкт-Петербурге, 2005. – 384 с.
9. Keith Dinnie. Nation branding: concepts, issues, practice / Dinnie Keith // Taylor & francis. – 2007. – 288 p.

П 4.3.

1. Захарченко В. І. Трансформаційні процеси у промислових територіальних системах України / В. І. Захарченко. – Вінниця: Гіпаніс, 2004. – 548 с.
2. Москаленко О. М. Теорія і модель випереджаючого економічного розвитку в системі суспільних стратегічних потреб: моногр. / О. М. Москаленко. – К. : КНЕУ, 2014. – 552 с.
3. Безпека економічних трансформацій: зб. матеріалів «круглого столу» / під ред. Я.°А.°Жаліла. – К. : НІСД, «Альтерпрес», 2000. – 386 с.

4. Данилишин Б. Новая экономическая стратегия для Украины [Электронный ресурс] / Б. Данилишин // Новое Время. - 2016. - 17 мая. - Режим доступа: http://www.facenews.ua/columns/2016/306419/?utm_source=i.ua&utm_content=news-i.ua.
5. Захаренко Р. Л. Пол Кругман: нобелевский лауреат, теоретик международной торговли и экономической географии / Р. Л. Захаренко // Экономический журнал Высшей школы экономики. - 2009. - № 1. - С. 130-137.
6. Дергачев В. Геоэкономика (Современная геополитика) / В. Дергачев: учебник. - К.: ВИРА-Р, 2002. - 512 с.
7. Горячева К. О. Економічна сутність сталого розвитку промисловості України / К. О. Горячева // Економіка промисловості. - 2013. - № 4. - С. 50-59.
8. Горячева К. О. Стратегія сталого розвитку промисловості [Електронний ресурс] / К. О. Горячева // Економіка. Управління. Інновації : електрон. наук. фах. вид. - 2014. - № 2. - Режим доступу : http://nbuv.gov.ua/UJRN/eui_2014_2_21.
9. Галузеві ринки України: оцінка стану та перспективи розвитку : наук. доп. / за ред. В. О. Точиліна. - К. : Ін-т екон. прогнозування НАН України, 2004. - 78 с.
10. Статистична інформація [Електронний ресурс] // Державна служба статистики України : офіц. сайт. - Режим доступу : <http://www.ukrstat.gov.ua/>.
11. Харазішвілі Ю. М. Проблеми оцінки та інтегральні індекси сталого розвитку промисловості України з позицій економічної безпеки / Ю. М. Харазішвілі, В. І. Ляшенко // Економіка України. - 2017. - № 2. - С. 3-23.
12. Динаміка та ефективність структурної трансформації економіки [Електронний ресурс]. - Режим доступу : <http://um.co.ua/1/1-5/1-54276.html>
13. Пирог О. В. Адаптація структури національної економіки України до вимог постіндустріального суспільства / О. В. Пирог // Вісник Національного університету «Львівська політехніка»: Проблеми економіки та управління. - 2011. - № 698. - С. 93-103.
14. Позиція України в рейтингу країн світу за індексом глобальної конкурентоспроможності 2016-2017 [Електронний ресурс] // Економічний дискусійний клуб. - 2016. - 5 листоп. - Режим доступу : <http://edclub.com.ua/analityka/pozyciya-ukrayiny-v-reytingu-krayin-svitu-za-indeksom-globalnoyi-konkurentospromozhnosti-1>.
15. Schwab K. The Fourth Industrial Revolution: what it means, how to respond [Electronic resource] / Klaus Schwab // World Economic Forum. - 2016. - 14 Jan. - Resource is available at : <https://www.weforum.org/agenda/2016/01/the-fourth-industrial-revolution-what-it-means-and-how-to-respond>.
16. Зверяков М. І. Про зміну моделі економічного розвитку / М. І. Зверяков // Економіка України. - 2015. - № 6. - С. 41-49.
17. Промисловість України у 2010-2015 роках : стат. збірник / за ред. І. С. Петренко. - К.: Держ. служба статистики України, 2016. - 381 с.
18. Продуктивність праці та продуктивність капіталу [Електронний ресурс]. - К.: Мінекономрозвитку, 2016. - Режим доступу: [file:///C:/Documents%20and%20Settings/Admin/%D0%9C%D0%BE%D0%/Downloads/productive_2015%20\(1\).pdf](file:///C:/Documents%20and%20Settings/Admin/%D0%9C%D0%BE%D0%/Downloads/productive_2015%20(1).pdf).
19. У Кабміні готуються повернути Японії «кіотські гроші» [Електронний ресурс] // Дзеркало тижня. - 2016. - 13 січня. - Режим доступу: http://dt.ua/ECONOMICS/ukabmini-gotyuyutsya-povernuti-yaponiyi-kiotski-groshi-196427_.html.
20. Україна повернула Японії невикористані «кіотські» мільйони [Електронний ресурс] // Економічна правда. - 2016. - 26 лютого. - Режим доступу: <http://www.epravda.com.ua/news/2016/02/26/583253/>.
21. Скрипник О. Чи стане Паризька угода парасолькою для планети? [Електронний ресурс] / О. Скрипник // Дзеркало тижня. - 2015. - 18 грудня. - Режим доступу: http://gazeta.dt.ua/ECOLOGY/chi-stane-parizka-ugoda-parasolkoju-dlya-planeti-_.html.
22. Житлово-комунальне господарство України [Електронний ресурс] // Вікіпедія. - Режим доступу: https://uk.wikipedia.org/wiki/Житлово-комунальне_господарство.

23. Статистичний збірник «Регіони України» 2016 : [у 2 ч.]; за ред. І. М. Жук. – К. : Держ. служба статистики України, 2016. – Ч. II. – 692 с.
24. Геєць В. М. Подолання квазіринковості – шлях до інвестиційно орієнтованої моделі економічного зростання / В. М. Геєць // Економіка України. – 2015. – № 6. – С. 4-17.
25. Питома вага державного сектору в економіці [Електронний ресурс] // Міністерство економічного розвитку і торгівлі України: офіц. веб-сайт. – <http://www.me.gov.ua/Documents/List?lang=uk-UA&tag=UpravlinniaDerzhavnimSektoromEkonomikiIs>.
26. Статистичний збірник «Регіони України» 2008 : [у 2 ч.] / за ред. О. Г. Осауленка. – К.: Держкомстат України, 2008. – Ч. II. – 804 с.
27. Вінницький індустріальний парк вже офіційно зареєстрували [Електронний ресурс] // Класно.Info. – Режим доступу : <http://klasno.info/vinnitskij-industrialnij-park-vzhe-ofitsijno-zareyestruvali/>.

П. 4.4.

1. Бубенко П. Т. Новая модель регионального (территориального) развития [Электронный ресурс] / П. Т. Бубенко // Коммунальное хозяйство городов: науч.-техн. сб. – К.: Техніка, 2006. – Вып. 70. – С. 6–17. – (Серия «Экономические науки»). – Режим доступа: <http://eprints.ksame.kharkov.ua/1279/>.
2. Вавдіюк Н. С. Економічна безпека регіону як важлива складова економічної безпеки держави / Н. С. Вавдіюк // Право і безпека. – 2004. – Т. 3. – № 3. – С. 156–159.
3. Вальрас Л. Элементы чистой политической экономии, или Теория общественного богатства. М.: Изограф, 2000. – с.644.
4. Вартанова Е. Информационное общество в стратегии Европейского Союза [Электронный ресурс] / Е. Вартанова. – Режим доступа: <http://www.2.internews.ru/ZIP/43/europe.html>.
5. Вільямсон, Олівер Е. Економічні інституції капіталізму : Фірми, маркетинг, укладання контрактів / [Наук. ред. С.Бушуєв, Пер. з англ. А.Олійник]. – К. : АртЕк, 2001. – 457 с.
6. Винарик Л. С. Информационная экономика: становление, развитие, проблемы / Л. С.°Винарик, А. Н. Щедрин, Н. Ф. Васильева; НАН Украины. Институт экономики промышленности. – Донецк, 2002. – 312 с.
7. Гапотій В. Д. Інформаційне суспільство: теоретико-правовий аспект. // Нові виміри сучасного світу. – Мелітополь, 2012. – С. 71-83.
8. Даніленко А.І. Ризики та перспективи розвитку України у період посткризового відновлення: монографія А.І. Даніленко, В.В. Зімовець, В.І. Сіденко [та ін.]. – К.: Ін-т економіки та прогнозув. 2012. – 348 с.
9. Дзьобань О. П. Інформаційні детермінанти сучасних трансформаційних процесів. // Вісник. – Х., 2012. – № 3 (13). – С. 13-19.
- 10.Доповідь Кабінету міністрів України Верховній Раді України «Про стан та перспективи розвитку інформатизації в Україні за 2008 рік», Київ. – 2008. // www.rada.gov.ua
- 11.Жаліло Я. А. Післякризовий розвиток економіки України / Я. А. Жаліло, Д.°С.°Покришка, Я.В. Белінська [та ін.] // К.: НІСД, 2011. – 66 с.
- 12.Закон України «Про державну таємницю» [Електронний ресурс]. – Режим доступу: // www.rada.gov.ua.
- 13.Закон України «Про інформацію» [Електронний ресурс]. – Режим доступу: // www.rada.gov.ua.
- 14.Закон України «Про концепцію національної програми інформатизації» [Електронний ресурс]. – Режим доступу: // www.rada.gov.ua.
- 15.Затонацька Т. Г. Сучасні підходи до оцінки економічного розвитку регіонів України за допомогою виробничих функцій / Т. Г. Затонацька, А. В. Ставицький // Фінанси України. – 2006. – № 12. – С. 61.

- 16.Заварина Е.С., Чобану К.Г. Основы региональной статистики. М.: Финансы и статистика, 2006. – с. 186.
17. Іщенко Г. Основи регіонального розвитку / Г. Іщенко, І. Нагребецька // Урядовий кур'єр. – 2007. – № 10. – 19 січня. – С. 5.
18. Эрроу К. Дж. Коллективный выбор и индивидуальные ценности / Пер. с англ. Науч. ред., предисл., послесл. Ф. Т. Алескерова. - М.: Издательский дом ГУ ВШЭ, 2004. – 204 с.
- 19.Казанцев С. В. Оценка уровня конкурентоспособности / С. В. Казанцев // Регион. Экономика и социология. – 2004. – № 1. – С. 191–199.
- 20.Керецман В. Становлення регіоналістики: окремі етапи / В. Керецман // Управління сучасним містом. – 2004. – № 2–3. – С. 23.
- 21.Классика экономической мысли : [Соч.] / Петти, Вильям, Смит, Адам, Рикардо, Давид и др. – М. : ЭКСМО-Пресс, 2000. – 894 с.
- 22.Кастельс М. Информационная эпоха: экономика, общество, культура. М.: ГУ ВШЭ, 2000.
- 23.Кушцев М.В. Многопараметрическая оценка эффективности информатизации региональной экономики / Автореферат диссертации на соискание ученой степени кандидата экономических наук. Волгоград, 2007. – 21с.
- 24.Леваков А. Анатомия информационной безопасности США [Электронный ресурс]. – Режим доступа: <http://www.jetInfo.ru/2002/6/1/article/6.2002.html>.
- 25.Лізанець М. В. Прикордонний регіон в системі зовнішньоекономічних відносин в умовах європейських інтеграційних процесів (на прикладі Закарпатської області): автореф. дис. на здобуття наук. ступеня канд. екон. наук : спец. 08.00.05 / М.В. Лізанець. – Ужгород, 2008. – 19 с.
- 26.Мартемьянов А. В. Информационная инфраструктура в системе управления регионом [Текст] / А. В. Мартемьянов // Государственное и муниципальное управление: территориальный аспект. Материалы межрегиональной конференции молодых ученых «Формирование российской модели государственного и муниципального управления в условиях административной реформы: противоречия и перспективы». – 17 мая 2005 г. – Орел: ОРАГС, 2005. – С. 144–147.
- 27.Маркс К. Капитал / К. Маркс. –М.: АСТ, 2001. –Том 2. – с. 560.
- 28.Матвієнко О. В. Концепція менеджменту інформаційних систем в контексті загальних проблем інформатизації суспільства / О. В. Матвієнко // Вісник Книжкової палати. – 2002. – № 10. – С. 24–19.
- 29.Новая технология и организационные структуры. Сокр. пер. с англ. / Под ред. И.Пиннинга и А.Бьюитандама. М.: Экономика, 1990. – 84 с.
- 30.Райзберг Б. А. Программно-целевое планирование и управление: учеб. / Б. А. Райзберг, А. Г. Лобко. – М.: Инфра, 2002. – 125 с.
- 31.Сашук Г. М. Інформаційне суспільство – принципово нова стадія розвитку людства. // Гілея. – К., 2013. – Вип. 69 (N 2). – С. 737-742
- 32.Стиглер Дж. Теория олигополии; Ломаная кривая спроса олигополиста и жесткие цены // Теория фирмы. СПб.: Экономическая школа, 1995. – с. 431.
- 33.Тищенко О. П. Методологічні основи формування реалізації сучасної стратегії регіонального розвитку України / О. П. Тищенко // Формування ринкових відносин в Україні. – 2006. – Вип. 12. – С. 122–127.
- 34.Уемов А. И. Системный подход и общая теория систем / А. И. Уемов. М.: Мысль, 1978. – 272 с.
- 35.Харт А. Понятие права. СПб.: Изд-во СПб. ун-та, 2007. – 458 с.
- 36.Хартли Р.В.Л. Передача информации. – В кн.: Теория информации и ее приложения. – Физматгиз, 1959. – 563 с.
- 37.Хейліс С. П. Застосування стратегії місцевого економічного розвитку для виходу з кризи регіонів України / С. П. Хейліс // Продуктивні сили і регіональна економіка. – 2006. – Ч. 1. – С. 192–195.

38. Хейне Пол. Экономический образ мышления. – М.: Каталаксия, 1997. – 704 с.
39. Шахнова В. М. Геоінформаційні системи у регіональному розвитку та будівництві / В. М. Шахнова, В. П. Зубко // Будівництво України. – 2007. – № 7. – С. 8–11.
40. Шеннон К. Работы по теории информации / К. Шеннон – М., 1963. – 829 с.
41. Шумпетер Й. Капитализм, социализм и демократия. М., 1995. – С. 447.

П. 4.5.

1. Економічна енциклопедія: У трьох томах. Т.1 / Редкол...: С.В.Мочерний та ін.. – К.: Видавничий центр «Академія», 2000. – 864 с. ст.814.
2. Портер М. и др. Конкурентоспособность на распутье: направления развития российской экономики [Электронный ресурс]. – Режим доступа: http://www.spravved.narod.ru/MATERS/PORTER_RFstrategy.pdf.
3. Алимов О. М. Конкурентоспроможність національної економіки / О. М. Алимов, В. Н. Ємченко. – НАН України. – К. : Ін-т економіки. – 2001. – 59 с.
4. Праченко Т. О. Фактори та передумови формування конкурентоспроможності регіонів / Т. О. Праченко. – Режим доступа : http://www.nbu.gov.ua/portal/soc_gum/vmsu/2008-01/08fvsyaiv.htm.
5. Рибаківа О. В. Конкуренція і конкурентоспроможність : економічна суть та фактори підвищення / О. В. Рибаківа // Наук. вісн. АМУ. – 2009. – №7. – (Серія: Економіка). – Режим доступа : http://www.nbu.gov.ua/portal/Soc_Gum/Nvamu_ekon/2009_7/09rovaif.pdf.
6. Забезпечення конкурентоспроможності регіонів у контексті активізації економічного розвитку / О. Ю. Бобровська, Т. О. Савостенко, І. Е. Польська [та ін.] ; за заг. ред. О. Ю. Бобровської. – Дніпропетровськ : ДРІДУ НАДУ, 2013. – 48 с.
7. Николаева Н.А. Конкурентоспособность города: взгляд зарубежных ученых [Электронный ресурс]. – Режим доступа: <http://www.cfin.ru/press/marketing/2001-6/07.shtml>.
8. Грішнова О.А. Економіка праці та соціально-трудові відносини / О. А. Грішнова – К.: Знання, 2004. – 535 с.
9. Синк Д.С. Управление производительностью: планирование, измерение и оценка, контроль и повышение / Д.С.Синк. – Пер. с англ. – М.: Прогресс, 1989. – 528с.
10. Калина А.В. Менеджмент продуктивности: Навч. посіб. / А. В. Калина, С. П. Калініна, Н. Д. Лук'янченко. – К.: МАУП, 2005 р. – 232с. – с. 14
11. Вітвіцький В.В., Беженар І.М. Теоретичні аспекти визначення продуктивності аграрних підприємств / В.В. Вітвіцький // Економіка АПК // Наук. журнал. – 2016. – № 7. – С. 26-34.

П. 4.6.

1. Бланк І. О. Інвестиційний менеджмент: підручник / І. О. Бланк, Н. М. Гуляєва, А. А. Мазаракі. – К., 2003. – 397 с. – С. 166.
2. Гитман Л. Дж., Джонс М. Д. Основы инвестирования: пер. с англ. / Л. Дж. Гитман, М. Д. Джонс. – М.: Дело, 1997. – 320 с.
3. Гришаєва Ю. Г. Методичний підхід до оцінювання інвестиційної привабливості [Електронний ресурс] / Ю. Г. Гришаєва. – Режим доступа: www.nbu.gov.ua/portal/Soc_Gum/Ekpr/2010_34/Zmist/2PDF.pdf.
4. Гулько Л. Г. Інвестиційний клімат та інвестиційна привабливість регіонів: фактори формування та сучасні тенденції розвитку [Електронний ресурс] / Л. Г. Гулько. Режим доступа: www.nbu.gov.ua/e_journals/znpnudps/2010_1/pdf/10glgmpt.pdf.
5. Харламова Г. О. Оцінювання привабливості об'єктів інвестування / Г. О. Харламова // Актуальні проблеми економіки. – 2008. – №9. – С. 73–79.

6. Шарп Уильям Ф. Инвестиции / Ф. Шарп Уильям, Гордон Дж. Александер, В. Бэйли Джеффри. – М.: «ИНФРА-М», 2006. – 220 с.
7. Doing Business 2012: Doing business in a more transparent world. – Washington, DC: World Bank, 2012 [Електронний ресурс]. – Режим доступу: <http://www.doingbusiness.org/~media/FPDKM/Doing%20Business/Documents/Annual-Reports/English/DB12-FullReport.pdf> International Institute for Management Development: <http://www.imd.ch>.
8. The Global Competitiveness Report 2011-2012 [Електронний ресурс]. – Режим доступу: <http://www.gcr.weforum.org>.
9. World Competitiveness Yearbook 2012 [Електронний ресурс]. – Режим доступу: <http://www.imd.org/research/publications/wcy/upload/scoreboard.pdf>.
10. World Investment Report 2011: Transnational Corporations, Extractive Industries and Development. – N.Y.: Geneva, 2007. – 323 p.

Список літератури до розділу 5

П. 5.1.

1. Аналитический обзор за 2016. Страховой рынок [Електронний ресурс]. – Режим доступу: <http://www.credit-rating.ua>.
2. Журавка О. С., Бочкарева Т. О Фінансова безпека сучасного страхового ринку України [Текст] / О. С. Журавка // Економіка. Фінанси. Право. – 2015. – №6/1. – С. 57-65.
3. Стратегія інноваційного розвитку України на 2010-2020 роки в умовах глобалізаційних викликів / Авт.-упоряд.: Г.О. Андросчук, І.Б. Жиляєв, Б.Г. Чижевський, М.М. Шевченко. – К. : Парламентське вид-во, 2009. – 632 с.
4. As World Convenes for First United Nations Environment Assembly, UN and World's Insurers Unite to Tackle Natural Disaster Risk. United Nations Environmental Programme, June, 2014.
5. Statistical Yearbook of German Insurance 2015 / [Електронний ресурс]. – Режим доступу: http://www.en.gdv.de/wp!content/uploads/2015/11/Statistical_Yearbook_2015.pdf.

П. 5.2.

1. Красніков Д. А. Наслідки корупції для фінансової системи держави [Електронний ресурс] / Д. А. Красніков // Теорія та практика державного управління. – 2013. – Вип. 2. – С. 206–212.
1. Бригінець О. О. Вплив корупції на рівень фінансової безпеки держави [Електронний ресурс] / О. О. Бригінець // Науковий вісник Національного університету державної податкової служби України (економіка, право). – 2014. – № 2. – С. 10-14.
2. Давиденко М. Л. Міжнародні валютно-кредитні та фінансові установи як суб'єкти протидії корупції в Україні [Електронний ресурс] / М. Л. Давиденко // Вісник Харківського національного університету імені В. Н. Каразіна. Серія: Право. – 2016. – вип. 21. – С. 145-148.
3. Длугопольський О. В. Сучасні погляди на корупцію та мінімізацію її негативного впливу на економіку України [Електронний ресурс] / О. В. Длугопольський, Ю. П. Івашук // Економіка України. - 2012. - № 9. - С. 13-24.
4. Копитко М. І. Корупція як ключова загроза економічній безпеці промислових підприємств в Україні [Електронний ресурс] / М. І. Копитко // Науковий вісник Львівського державного університету внутрішніх справ. серія економічна. – 2014. – Вип. 1. – С. 211-224.
5. Transparency International. [Електронний ресурс]. – Режим доступу: <https://www.transparency.org/>.

6. Инфографика: Индекс восприятия коррупции: Украина оказалась на одной позиции с РФ. [Електронний ресурс]. – Режим доступу: http://www.liga.net/infografica/314880_indeks-vospriyatiya-korruptsii-ukraina-okazalas-na-odnoy-pozitsii-s-rf.htm.
7. Задирака Н., Кабанець Р. Світовий досвід запобігання та протидії корупції: до питання про інтеграцію законодавства України до права Європейського Союзу. [Електронний ресурс]. – Режим доступу: <http://www.viche.info/journal/4201/>.
8. Титов И. Победить коррупцию: как это было в Гонконге и Сингапуре [Електронний ресурс]. – Режим доступу: <http://www.e-executive.ru/management/practices/1820116-pobedit-korruptsiu-kak-eto-bylo-v-gonkonge-i-singapore>.
9. Чепелюк В. Досвід зарубіжних країн у боротьбі з корупцією [Електронний ресурс]. – Режим доступу: <http://uspishnaukraina.com.ua/strategy/69/244.html>.
10. Чемерис І.В. Зарубіжний досвід протидії корупції в системі державного управління [Електронний ресурс]. – Режим доступу: http://old.niss.gov.ua/book/StPrior_12/14.pdf.
11. Національне агентство з питань запобігання корупції: [Електронний ресурс]. – Режим доступу: <https://nazk.gov.ua/antikorupciyna-strategiya>.
12. Закон України «Про запобігання корупції» від 14.10.2014 № 1700-VII. [Електронний ресурс]. – Режим доступу: // www.rada.gov.ua.
13. Закон України «Про засади запобігання і протидії корупції» від 07.04.2011 № 3206-VI [Електронний ресурс]. – Режим доступу: // www.rada.gov.ua.

П. 5.3.

1. Бланк И. А. Управление финансовой безопасностью предприятия [Текст] / И. А. Бланк. – К. : Ника-Центр, Эльга, 2006. – 776 с.
2. Вдовин, В. Н. К вопросу об экономической сущности банковского контроля и уровнях ее реализации в экономической системе [Текст] / В. Н. Вдовин // Вестник ТИСБИ. – 2000. – № 3. – С. 22–26.
3. Губарева І.О., Штаєр О.М. Визначення сукупності показників для оцінювання стану економічної безпеки банку / І.О. Губарева, О.М. Штаєр // Проблеми економіки. – 2010. – № 3. – С.66-75.
4. Житний П.В., Карамішева Г.М. Вплив економічного аналізу на систему економічної безпеки банківської діяльності / П.В. Житний, Г.М. Карамішева // Економіка Менеджмент Підприємництво. – 2011. – № 23 (II). – С.231-235.
5. Зубок М.І. Забезпечення безпеки кредитних операцій банків / М.І. Зубок // Бизнес и безопасность. – 2003. – № 3 (35). – С.2-7.
6. Ключко Л. А. Моделирование финансовой стойкости коммерческого банка на подставі кількісного аналізу та прогнозування тенденцій основних показників його діяльності [Текст] / Л. А. Ключко // Вісник Національного банку України. – 2000. – № 5. – С. 55-56.
7. Криклій О. А. Управління прибутком банку [Текст]: моногр. / О. А. Криклій, Н. Г. Маслак. – Суми : ДВНЗ «УАБС НБУ», 2008. – 136 с.
8. Левковець Н.П. Принципи забезпечення економічної безпеки підприємства [Електронний ресурс] / Н. П. Левковець. – Режим доступу: http://archive.nbuv.gov.ua/portal/natural/Upsal/2008_5/08lnpese.pdf.
9. Мельник С.І. Формування системи економічної безпеки банку / С. І. Мельник // Вісник економіки транспорту і промисловості. – 2010. – № 29. – С.149-152.
10. Миляев П.В. Экономическая безопасность коммерческого банка в системе национальной безопасности государства / Миляев П.В. Экономическая безопасность коммерческого банка в системе национальной безопасности государства [Електронний ресурс] // Аудит и финансовый анализ. – 2010. – №3. – Режим доступа к материалу: http://auditfin.com/fin/2010/2/10_15/10_15%20.pdf.
11. Мостовенко М. А. Управління безпекою кредитних операцій банку / М. А. Мостовенко // Економічний форум. – 2013. – № 1. – С.345-350.

12. Про Державний департамент з питань банкрутства [Текст] : Постанова Кабінету Міністрів України від 19.04.2006 № 533 // Урядовий кур'єр. – № 90. – С. 6–8.
13. Сало І. В. Фінансовий менеджмент банку [Текст]: навч. посіб. / І. В. Сало, О. А. Криклій. – Суми : Університетська книга, 2007. – 314 с.
14. Сидоренко-Стеценко Д. В. Сутність проблеми економічної безпеки України та методи її моделювання / Д. В. Сидоренко-Стеценко // Вісник Черкаського університету. – 2009. – №38. – С. 102–107.
15. Стрельбицька Л. М., Стрельбицький М. П. Банківське безпекознавство: навчальний посібник. [за ред. М. П. Стрельбицького]. – К.: Кондор, 2007. – 602 с.
16. Сухонос В. В. Концептуальні організаційно-правові засади функціонування системи економічної безпеки банків / В. В. Сухонос // Правовий вісник Української академії банківської справи. – 2011. – № 1. – С. 64–66.
17. Фінансова безпека банківської діяльності [Текст]: навчальний посібник для самостійного вивчення дисципліни «Безпека банків» / [уклад. С. М. Побережний, О. Л. Пластун, Т. М. Болгар]; Державний вищий навчальний заклад «Українська академія банківської справи Національного банку України». – Суми: ДВНЗ «УАБС НБУ», 2010. – 112 с.
18. Штаєр О. М. Напрямки забезпечення та основні складові економічної безпеки банку / О. М. Штаєр // Європейський вектор економічного розвитку. 2011. – № 2 (11). – С. 263–270.
19. Статистика. Національний банк України. [Електронний ресурс]. – Режим доступу: https://bank.gov.ua/control/uk/publish/article?art_id=38441973&cat_id=38459171.

П. 5.4.

1. Agrawal A. Crowdfunding: Geography, Social Networks, and the Timing of Investment Decisions / A. Agrawal, C. Catalini, A. Goldfarb. // Journal of Economics & Management Strategy. – 2015. – С. 253–274.
2. Agrawal A. Are Syndicates the Killer App of Equity Crowdfunding? / A. Agrawal, C. Catalini, A. Goldfarb. // California Management Review. – 2016. – №3. – С. 111–124.
3. Catalini C. Can Equity Crowdfunding Democratize Access to Capital and Investment Opportunities? / C. Catalini, C. Fazio, F. Murray., 2016. – 15 с. – (Lab for Innovation Science and Policy Report). – (MIT Innovation Initiative).
4. Belleflamme P. Understanding the Strategies of Crowdfunding Platforms / P. Belleflamme, N. Omrani, M. Peitz. // CESifo DICE Report. – 2016. – №14. – С. 6–10.
5. Cumming D. Crowdfunding Models: Keep-It-All vs. All-Or-Nothing / D. Cumming, G. Leboeuf, A. Schwienbacher., 2015. – 41 с. – (Paris December 2014 finance meeting EUROFIDAI-AFFI paper).
6. Mollick E. The dynamics of crowdfunding: An exploratory study / Ethan Mollick. // Journal of Business Venturing. Volume 29, Issue 1 – 2014. – С. 1–16.
7. Kuppuswamy V. Crowdfunding creative ideas: the dynamics of project backers in Kickstarter [Електронний ресурс] / V. Kuppuswamy, B. Bayus. – 2013. – Режим доступу: http://papers.ssrn.com/sol3/Delivery.cfm/SSRN_ID2391270_code1731389.pdf.
8. Петрушенко Ю. М. Краудфандинг як інноваційний інструмент фінансування проектів соціально-економічного розвитку / Ю. М. Петрушенко, О. В. Дудкін. // Маркетинг і менеджмент інновацій. – 2014. – №1. – С. 172–182.
9. Ковальова А. Ю. Підходи до створення успішного стартапу: світовий досвід [Електронний ресурс]. – Режим доступу: http://confcontact.com/2014_02_meshko/37_Kovalyova.html.
10. Марченко О. С. Краудфандинг: соціально-економічний зміст та види / О. С. Марченко // Вісник Національного університету «Юридична академія України імені Ярослава Мудрого». – № 4(15). – 2013. – С. 26–35.

11. Марченко О.С. Соціально-економічні умови та проблеми розвитку краудфандингу в Україні / О.С. Марченко // Вісник Національного університету «Юридична академія України імені Ярослава Мудрого». – 2014. – №2. – С. 37–46.
12. Марченко О.С. Техніко-технологічні умови розвитку краудфандингу в Україні / О.С. Марченко. // Вісник Національного університету «Юридична академія України імені Ярослава Мудрого». – 2014. – №1(16). – С. 22–34.
13. Огородник В.О. Краудфандинг як інноваційний інструмент модернізації національної фінансово-інвестиційної системи / В.О. Огородник. // Науковий вісник Ужгородського університету. – 2014. – №3. – С. 103–105.
14. Howe J. The Rise of Crowdsourcing / J. Howe. // Wired. – Issue 1406. – June 2006. [Електронний ресурс] Режим доступу: <http://archive.wired.com/wired/archive/14.06/crowds.html>.
15. Crowdsourcing: Why the Power of the Crowd Is Driving the Future of Business [Електронний ресурс]. – Режим доступу: <http://www.randomhouse.com/book/83579/crowdsourcing-by-jeff-howe/9780307396204/>.
16. Schwienbacher A. Crowdfunding of small entrepreneurial ventures / A. Schwienbacher, B. Larralde // SSRN Electronic Journal. – 2010. [Електронний ресурс] Режим доступу: http://www.em-a.eu/fileadmin/content/REALISE_IT_2/REALISE_IT_3/CROWD_OUP_Final_Version.pdf.
17. Жданова Д. Краудфандинг – это что? / Д. Жданова // Платформа для спільного фінансування креативних проєктів. – 2012. [Електронний ресурс] Режим доступу: <http://smipon.ru/articles/crowdfunding-eto-cto>.
18. Crowdfunding [Електронний ресурс] – Режим доступу: <https://en.oxforddictionaries.com/definition/us/crowdfunding>.
19. Что такое Краудфандинг? [Електронний ресурс]. – Режим доступу: http://crowdsourcing.ru/article/what_is_the_crowdfunding.
20. Crowdfunding: major trends research notes [Електронний ресурс] – Режим доступу: https://www.slideshare.net/The_Cambrian_Cloud/crowdfunding-23952092.
21. Kickstarter [Електронний ресурс] – Режим доступу: <https://www.kickstarter.com/>.
22. P2P финансирование: возможность вложить деньги [Електронний ресурс] – Режим доступу: <https://simzirok.com/>.
23. Jumpstart Our Business Startups Act [Електронний ресурс] – Режим доступу до ресурсу: https://en.wikipedia.org/wiki/Jumpstart_Our_Business_startups_Act.
24. Перспективы краудфандинга: в США – закон, в России – мошенничество [Електронний ресурс] – Режим доступу: https://republic.ru/future/perspektivy_kraudfandinga_v_ssha_zakon_v_rossii_moshennichestvo-875352.xhtml.
25. Краудфандинг у розмірі \$500 млрд на рік та інші тренди fintech-стартапів [Електронний ресурс] – Режим доступу: <https://www.imena.ua/blog/fintech-future/>.
26. Спільнокошт – краудфандинг в Україні. Велика Ідея [Електронний ресурс] – Режим доступу: <https://bigggideia.com/>.
27. Na-Starte - тут народжуються ідеї - Na-Starte.com [Електронний ресурс] – Режим доступу: <http://na-starte.com/>.

П. 5.5.

1. Брігхем Є. Основи фінансового менеджменту / Є. Брігхем; пер. з англ. – Київ: Молодь, 1997. – 1000 с.
2. Ван Хорн Д. К. Основы финансового менеджмента : учебно-практическое пособие / Д. К. Ван Хорн. – М.: ИД «Вильямс», 2008. – 1232 с.
3. Василенко В. О. Антикризове управління підприємством: навч. посіб. / В. О. Василенко. – К.: ЦУЛ, 2003. – 504 с.

4. Герасимов Б. И., Сизикин А. Ю. Экономический анализ качества финансово-кредитной системы : учеб.-метод. пособие / Б. И. Герасимов, А. Ю. Сизикин.- Тамбов: Изд-во Тамб. гос. техн. ун-та, 2005. – 168 с.
5. Карасева И. М., Ревякина М. А. Финансовый менеджмент / И. М. Карасева, М. А. Ревякина. – М.: Омега-Л, 2006. – 335 с.
6. Картохіна Н. В. Діагностика фінансового стану підприємства як основа для прийняття рішень у системі антикризового управління / Н. В. Картохіна // Формування ринкових відносин в Україні. – 2008. – № 9 (88). – С. 19–24.
7. Корпоративные ценные бумаги как инструмент инвестиционной привлекательности компаний / Асаул А. Н., Войнаренко М. П., Пономарева Н. А., Фалтинский Р. А.; под ред. А. Н. Асаула. – СПб: АНО «ИПЭВ», 2008. – 288с.
8. Момот Т. В. Фінансовий менеджмент: навч. посіб./ за ред. Момот Т.В. – К: Центр учбової літератури, 2011. – 712 с.
9. Штангрет А. М. Антикризове управління підприємством: навч. посіб. / А. М. Штангрет, О. І. Копилук. – К. : Знання, 2007. – 335 с.
10. Фінансовий менеджмент: Підручник / Кер. кол. авт. і наук. ред. проф. А. М. Поддєрьогін. – К.: КНЕУ, 2005. – 536 с.

Список літератури до розділу 6

П. 6.1.

1. Мартюшева О.О. Проекти концепції сталого розвитку України: можливість їх вдосконалення та застосування. Аналітична записка / Національний інститут стратегічних досліджень. [Електронний ресурс]. – Режим доступу: <http://www.niss.gov.ua/articles/1566>.
2. Стратегія сталого розвитку «Україна – 2020» : Указ Президента України від 12.01.2015 р. № 5/2015. [Електронний ресурс]. – Режим доступу: <http://zakon5.rada.gov.ua/laws/show/5/2015>.
3. Про затвердження Положення про Міністерство соціальної політики України : Постанова Кабінету Міністрів України від 17.06.2015 р. № 423. [Електронний ресурс]. – Режим доступу : <http://zakon2.rada.gov.ua/laws/show/423-2015-%D0%BF>.
4. Концепція гуманітарного розвитку України на період до 2020 року (проект) / Національна академія наук України. [Електронний ресурс]. – Режим доступу: <http://usw.com.ua/profiles/blogs/2020>.
5. Trofymenko, M.Y. (2014), «Financial aspects of social infrastructure in Ukraine», *Oblik ta finansy*, vol. 4, no. 66, pp. 115-122.

П. 6.2.

1. Баранова Н.П., Новікова Т.В. Соціальні стандарти та соціальні гарантії в системі соціальної політики України [Електронний ресурс]. – Режим доступу: http://www.cpsr.org.ua/index.php?option=com_content&view=article&id=42:2010-06-13-21-23-56&catid=20:2010-06-13-21-06-26&Itemid=27.
2. Благодійні інституції України: сучасний стан та перспективи розвитку (за результатами соціологічного дослідження) / О. В. Безпалько, Ю. М. Галустян, А. В. Гулевська-Черниш, Г. М. Лактіонова, Л. Б. Магдюк, Д. В. Непочатова, Л. М. Паливода, Г.О. Притиск; за заг. ред. А.В. Гулевської-Черниш. – К.: Книга плюс, 2008. – 120 с.
3. Б'юкенен Дж.М., Масгрейв Р.А. Суспільні фінанси та суспільний вибір – 2004. –105 с.

4. Система социальной защиты Финляндии [Электронный ресурс]. – Режим доступа: <http://www.finlandiaonline.ru/all-about-finland/live/social-security/368-sistema-socialnoi-zashity.html>.
5. Социальная политика Франции [Электронный ресурс]. – Режим доступа: http://ru.wikipedia.org/wiki/Социальная_политика_Франции.
6. Социальная система Чехии [Электронный ресурс]. – Режим доступа: <http://www.migration-info.org.ua/country-articles/Czech-Republic/nove-sotsyalnoe-obespechenye.htm>.
7. Соціальний захист у зарубіжних країнах [Електронний ресурс]. – Режим доступу: <http://www.pilga.in.ua/taxonomy/term/4>.
8. Абанкина И. Финансирование культуры в европейских странах: обзор подходов и методов/ И. Абанкина, Т. Абанкина, Н. Осовецкая. [Электронный ресурс]. – Режим доступа: <http://www.strana-oz.ru/?article=1102&numid=25>.

П. 6.3.

1. <http://old.niss.gov.ua/monitor/November/1.htm>.
2. Татаревська М.Л., Лосікова О.О. Регіональна соціальна політика: особливості формування та реалізації // [Електронний ресурс]. – Режим доступу: <http://dspace.oneu.edu.ua/jspui/bitstream/123456789/2505/1>.
3. Система соціального захисту та соціального забезпечення в Україні. Реальний стан та перспективи реформування. – К. : Центр громадської експертизи, 2015. – 104 с.
4. Меленюк В. О. Вдосконалення механізмів державного регулювання соціального розвитку України / В. О. Меленюк // Економіка і держава. – 2014. – № 2. – С. 55.
5. https://feao.org.ua/wpcontent/uploads/2016/04/FEAO_Schodennyk_A5_web.pdf.
6. Кудінова М. М. Проблеми фінансування соціального захисту населення в Україні / М. М. Кудінова, В. В. Варук. – Глобальні та національні проблеми економіки. Миколаївський національний університет імені В. О. Сухомлинського. – Випуск 4, 2015. – С. 460-463.

П. 6.4.

1. Немерюк Е.Е. Аникин Л.С. Формирование регионального рынка труда и факторы, влияющие на его развитие / Е.Е. Немерюк, Л.С. Аникин // Известия Саратовского университета. Новая серия. Серия Социология. Политология. – 2007. – № 7 (7). – С. 21-28.
2. Волкова О.В. Ринок праці. Навчальний посібник / О.В. Волкова. – К.: Центр учбової літератури, 2007. – 624 с.
3. Герасимчук В.Г. Стратегічне управління підприємством. Графічне моделювання. Навч. посібник. / В.Г. Герасимчук – К.: КНЕУ, 2000. – 360 с.
4. Шаститко А. Дискретные институциональные альтернативы в контексте дерегулирования экономики // Вопросы экономики. – 2004. – № 12. – С. 94-110.
5. Чуньков Ю. И. Экономическая теория: учебное пособие в 3 ч., Ч. 1. Социально-экономические системы / Ю. И. Чуньков. – М.: Издательство ИТРК, 2013. – 488 с.

П. 6.5.

1. Макконнел К. Економікс: принципи, проблеми та політика / К. Макконнел, С. Брю; пер. з англ. – К.: Хагар-Демос, 2003. – 785 с.
2. Основи економічної теорії: підручник / М.І. Крупка, П.І. Острочерх, С.К. Ревечук. – К.: Атіка. – 2001. – 344 с.
3. Фінанси [Текст]: Підручник [С.І. Юрій, В.М. Федосов, Л.М. Алексеєнко та ін.] / За ред. С. І. Юрія, В. М. Федосова. – К.: Знання, 2008. – 611 с.
4. Юрій С., Кізима Т. Фінанси домогосподарств: теоретичні підходи до трактування сутності / С. Юрій, Т. Кізима // Фінанси України. – 2008. – Вип. 8. – С. 3-10.

5. Закон України «Про Всеукраїнський перепис населення» від 19.10.2000 р. № 2058 – III. [Електронний ресурс]. – Режим доступу: <http://zakon2.rada.gov.ua/laws/show/2058-14>.
6. Статистичний збірник «Витрати і ресурси домогосподарств України» за 2010-2015 рр. / Державна служба статистики України. – [Електронний ресурс]. – Режим доступу: <http://www.ukrstat.gov.ua>.
7. Статистичний щорічник України за 2015 рік/ Державна служба статистики. – Київ, 2016. [Електронний ресурс]. – Режим доступу: <http://www.ukrstat.gov.ua>.
8. Household Budget Surveys in the EU Methodology and Recommendations for Harmonization 1997, Eurostat, Luxembourg, 1997.

Список літератури до розділу 7

П. 7.1.

1. Головченко С. І. Системний моніторинг регіонального розвитку: встановлення тенденцій та визначення пріоритетів / С. І. Головченко // Науковий Журнал «Інтелект XXI». – Київ, 2013. – № 5/6. – С. 23-30.
2. Головченко С.І. Організаційно-економічний механізм забезпечення сталого розвитку регіону в контексті еколого-економічної безпеки / С. І. Головченко // «GLOBAL SCIENTIFIC UNITY 2014». - Чехія, м. Прага, 2014. – С. 238-243.
3. Головченко С. І. Формування організаційно-економічного механізму екологічно сталого розвитку регіонів / С. І. Головченко // Вісник Черкаського університету. Серія: Економічні науки. - Черкаси: ЧНУ ім. Б.Хмельницького, 2014. – № 37 (330). – С. 44-48.
4. Кумицький С., Омелянчик Н. Інвестиційний клімат в Україні: міфи і реальність / С. Кумицький, Н. Омелянчик // Економічні реформи сьогодні. – 2001 – № 35 – С. 3-14.
5. Герасимчук З. В. Політика розвитку проблемних регіонів: методологічні засади формування та реалізації : монографія / З. В. Герасимчук, В. Л. Галушак. – Луцьк: Надстир'я, 2006. – 248 с
6. Грановська Л.М. Рациональне природокористування в зоні еколого-економічного ризику / Л. М.Грановська. – Херсон: ХДАУ, 2007. –372 с.
7. Регіони України: проблеми та пріоритети соціально-економічного розвитку: [монографія] / Національний ін-т стратегічних досліджень / [З. С. Варналій, А. І. Мокій, та ін.]; під. ред. З. С. Варналія – К. : Знання України, 2005. – 498 с.
8. Основи стійкого розвитку: Навчальний посібник / За заг. ред. проф. Л. Г. Мельника. – Суми: «Університетська книга», 2005. – 654 с.

П. 7.2.

1. Буркинський Б. В. «Зелена» економіка крізь призму трансформаційних зрушень в Україні: монографія / Б. В. Буркинський, Т. П. Галушкіна, В. Є. Реутов; Ін-т проблем ринку та екон.-екол. дослідж. НАН України. – Одеса: Підприємство Фенікс, 2011. – 348 с.
2. «Зелена» стратегія регіону: [монографія] / [Б. В. Буркинський, Т. П. Галушкіна, В. Є. Реутов та ін.]; Ін-т проблем ринку та екон.-екол. дослідж. НАН України. – Одеса; Саки: Фенікс, 2011. – 445 с.
3. Мусіна Л. А. Взаємний вплив економіки та природного середовища в сучасному світі: політика, стратегії, технології / Л. А. Мусіна, А. В. Ямчук, Т. К. Кваша; Держ. агентство з питань науки, інновацій та інформатизації України, Укр. ін-т наук.-техн. і екон. інформації. – Київ: УкрІНТЕІ, 2012. – 259 с.
4. Потапенко В. Г. Трансформація використання природно-ресурсної сфери України на засадах «зеленої» економіки : монографія / В. Г. Потапенко. – Суми: Папірус, 2013. – 383 с.
5. UNEP – The Green Economy Initiative [Electronic resource]: [website]. – Text data. – Way of access: URL: <http://www.unep.org/greeneconomy/>. – Title from the screen.

П. 7.3.

1. Про схвалення стратегії виконання Рамкової конвенції про охорону та сталий розвиток Карпат – Кабінет Міністрів України; Розпорядження, Стратегія від 16.01.2007 р., № 11-р.
2. Регіональна доповідь про стан навколишнього природного середовища в Черкаській області у 2015 році // Управління екології та природних ресурсів Черкаської ОДА. – Черкаси - 2016. – 283 с.
3. Програма формування регіональної екомережі Черкаської області на 2014-2020р.
4. Звіт з розробки регіональної схеми екомережі Черкаської області. – Черкаси. – 2014. – 185 с.
5. Стратегія регіонального розвитку Черкаської області на період до 2020р. – Черкаси. – 2015. – 83 с.
6. Цілі розвитку тисячоліття «Україна: 2010». Національна доповідь. [Електронний ресурс]. – Режим доступу: http://www.undp.org.ua/files/ua_52412MDGS_UKRAINE_2010_REP_ukr.pdf).

П. 7.4.

1. Аналіз масиву карток обліку пожеж за 12 місяців 2015 року / [Електронний ресурс] // Режим доступу http://www.undicz.mns.gov.ua/files/2016/2/17/AD_12_2016.pdf.
2. Ворон В.П. Пожежі як чинник дестабілізації стану лісів зелених зон міст України / В.П. Ворон, О.В. Леман, Т.Ф. Стельмахова, Ю.В. Плугатар // Науковий вісник НЛТУ. – 2005. – Вип. 15.7. – С. 139-145.
3. Закон України «Про Державний бюджет України на 2017 рік» від 21.12.2016 № 1801-VIII [Електронний ресурс] – Режим доступу: <http://zakon2.rada.gov.ua/laws/show/1801-19>.
4. Закон України «Про основні засади (стратегію) державної екологічної політики України на період до 2020 року» від 21.12.2010 р. № 2818-VI. [Електронний ресурс]. – Режим доступу: <http://zakon2.rada.gov.ua/laws/show/2818-17>.
5. Зібцев С. В. Охорона лісів від пожеж у світі та в Україні – виклики XXI сторіччя та перспективи розвитку / С. В. Зібцев, О. А. Борсук. // Лісове і садово-паркове господарство. – 2012. – № 1. – Режим доступу: http://nbuv.gov.ua/UJRN/licgoc_2012_1_7.
6. Іванець Г. В. Алгоритм прогнозування надзвичайних ситуацій природного характеру в цілому, за видами та рівнями, можливих завданих збитків внаслідок них / Г. В. Іванець // Системи обробки інформації. – 2016. – Вип. 8. – С. 175-179. – Режим доступу: http://nbuv.gov.ua/UJRN/soi_2016_8_39.
7. Обиход Г. О. Економіка пожеж у природних екосистемах / Г. О. Обиход // Економіка АПК, - № 14. – 2009. – С. 28-32.
8. Соловій І.П. Інструменти лісової політики в умовах формування ринків екологічних послуг лісів / І.П. Соловій, Л.Ф. Монастирська // Науковий вісник НЛТУ. – 2005. – Вип. 15.7. – С.119-125.

Список літератури до розділу 8

П. 8.1.

1. Антикризисные стратегии развития региональной энергетики: монография / [Е. В. Оборина, Д. В. Волошин, С. Г. Ажнакин, К. Э. Шурда]; НАН Украины ; Ин-т проблем рынка и экон.-экол. исслед. – О. : Феникс, 2010. – 283 с.
2. Бараннік В. О. Енергетична безпека : регіональний вимір / В. Бараннік // Сайт Регіонального філіалу НІСД у м. Дніпропетровську [Електронний ресурс]. – Режим доступу: <http://www.db.niss.gov.ua/docs/energy/EnSecBa1.pdf>.
3. Беззуб Б. Підвищення енергоефективності – запорука енергетичної незалежності України / Б. Беззуб [Електронний ресурс]. – Режим доступу <http://nbuviar.gov.ua/>

index.php?option=com_content&view=article&id=745:pidvishchennya-energoefektivnosti &catid=8&Itemid=350.

4. Бобров Є. А. Енергетична безпека держави / Є. А. Бобров ; Ун-т економіки та права, ВНЗ «КРОК». – Київ, 2013. – 306 с.
5. Гідроекологічна безпека атомної енергетики в Україні [Електронний ресурс] / В. Д. Романенко, М. І. Кузьменко, С. О. Афанасьєв [та ін.] // Вісн. Нац. акад. наук України. – 2012. – № 6. – С. 41-51. – Режим доступу : URL : http://nbuv.gov.ua/j-pdf/vpanu_2012_6_7.pdf.
6. Гончарук Т. В. Виробництво біопалива у формуванні енергетичної безпеки України [Електронний ресурс] / Т. В. Гончарук // Зб. наук. пр. Тавр. держ. агротехнол. університету. – 2013. – № 2. – т. 3. – С. 77-82. – Режим доступу: [http://nbuv.gov.ua/j-pdf/znptdau_2013_2\(3\)_10.pdf](http://nbuv.gov.ua/j-pdf/znptdau_2013_2(3)_10.pdf).
7. Грязнов Л. Тезиси по энергокризису / Л. Грязнов // Эско. Электронный журнал энергосервисной компании «Экологические системы». – 2002. – № 2. [Електронний ресурс]. – Режим доступу : http://esco-ecosys.narod.ru/2002_2/art34.htm.
8. Донбас і Крим: ціна повернення: монографія / за заг. ред. В. П. Горбуліна, О. С. Власюка, Е. М. Лібанової, О. М. Ляшенко. – К. : НІСД, 2015. – 474 с.
9. Екологічна безпека уранового виробництва / В. І. Ляшенко, Ф. П. Топольний, М. І. Мостіпан, Т. С. Лісова ; М-во палива і енергетики України, МОНМС України, Укр. наук.-дослід. та проект.-розвідув. ін-т пром. технології, Кіровогр. нац. техн. університет. – Кіровоград : КОД, 2011. – 237 с.
10. Енергетика України на шляху до Європейської інтеграції / А. І. Шевцов, М. Г. Земляний, В. О. Бараннік [та ін.] ; Нац. ін-т стратег. дослідж., Дніпропетр. філія. – Дніпропетровськ : Журфонд, 2004. – 160 с.
11. Енергетична безпека України: оцінка та напрямки забезпечення / за ред. Ю. В. Продана, Б. С. Стогнія; НАН України, Нац. техн. ун-т України «Київ. політехн. Інститут». – Київ, 2008. – 400 с.
12. Енергетична галузь України: підсумки 2015 року. [Електронний ресурс]. – Режим доступу: http://razumkov.org.ua/upload/2016_ENERGY.pdf.
13. Енергетична стратегія України на період до 2030 року (схвалена розпорядженням Кабінету Міністрів України від 24.07.2013 № 1071) – [Електронний ресурс] – Режим доступу: <http://zakon5.rada.gov.ua/laws/show/1071-2013-%D1%80>.
14. Енергетичний потенціал України. Аналітична записка. – Київ: Державна служба геології та надр України, 2015. – 63 с.
15. Енергозбереження в Україні [Електронний ресурс]: Монографія / Д. В. Зеркалов. – Електрон. дані. – К. : Основа, 2012. – 1 електрон. опт. диск (CD-ROM); 12 см.
16. Загрози енергетичній безпеці України в умовах посилення конкуренції на глобальному та регіональному ринках енергетичних ресурсів: аналіт. доп. / А. Ю. Сменковський, С. Б. Воронцов, С. В. Бегун [та ін.]; упорядн. А. А. Білуха; за заг. ред. А. Ю. Сменковського. – К. : НІСД, 2012. – 136 с.
17. Сайт Державної агенції енергоефективності України [Електронний ресурс] – Режим доступу: <http://saee.gov.ua/>.

П. 8.2.

1. İbrahim Dinçer, Marc A. Rosen. (2010). Thermal Energy Storage: Systems and Applications. John Wiley & Sons. – 620 p.
2. Paksoy H.O. (2007). Thermal Energy Storage for Sustainable Energy Consumption Fundamentals, Case Studies and Design. Dordrecht, Springer. – 447 p.
3. Beckmann G., Gilli, P. (1984). Thermal Energy Storage: Basics, Design, Applications to Power Generation and Heat Supply. Springer-Verlag, Wien/New York.

4. Huggins R. (2015). *Energy Storage: Fundamentals, Materials and Applications*. – 2 ed. – Springer. 509 p.
5. Devrim Aydin, Sean P. Casey, Saffa Riffat. (2015). The latest advancements on thermochemical heat storage systems. *Renewable and Sustainable Energy Reviews*. – 41. – p. 356–367.
6. Henninger S. (2008). Heat storage technologies. Policy reinforcement regarding heat storage technologies: Markets – Actors – Potentials. EIE/05/036/SI2.420010.
7. Quaschnig V. (2010). *Renewable Energy and Climate Change*. Wiley-IEEE Press. – 320 p.
8. Jan Erik Nielsen, Per Alex Sørensen (2016). Renewable district heating and cooling technologies with and without seasonal storage. *Renewable Heating and Cooling: Technologies and Applications*. – p. 197–220.
9. <http://www.rubitherm.com/english/index.htm>
10. Dieckmann J. (2006). Latent heat storage in concrete. University of Kaiserslautern, Germany.
11. Gang Li. (2013). Review of thermal energy storage technologies and experimental investigation of adsorption thermal energy storage for residential application. Master Thesis, Graduated School of the University of Maryland, College Park.
12. Agyenim F, Hewitt N, Eames P, Smyth M. (2010). A review of materials, heat transfer and phase change problem formulation for latent heat thermal energy storage systems (LHTESS). *Renew Sustain Energy – Rev*. 14. – p. 615–28.
13. Thermal Properties of Materials for Thermo-Chemical Storage of Solar Heat. A Report of IEA Solar Heating and Cooling Program – Task 32 «Advanced Storage Concepts for Solar and Low Energy Buildings», Report B2 of Subtask B, May 2006.
14. Jaehnig, D., Hausner, R., Wagner, W., Isaksson, C. «Thermo-Chemical Storage for Solar Space Heating in a Single-Family House» presented in the ECOSTOCK conference, Richard Stockton College, New Jersey, USA. – May 2006.
15. Yu N., Wang R., Wang L. (2013). Sorption thermal storage for solar energy. *Prog Energy Combust – Sci*. 39(5). – p. 489–514.

П. 8.3.

1. Энергетика: история, настоящее и будущее. Т. I: От огня и воды к электричеству: в 4 т. / В. И. Бондаренко [и др.]; науч. ред. И. Н. Карп [и др.]. – Киев: [б. и.], 2005. – 304 с.
2. Энергетический аудит дома: установление диагноза и план лечения [Электронный ресурс]. – Режим доступа: <http://aea.org.ua/ru/2014/06/e-nergeticheskij-audit-doma-ustanovlenie-diagnoza-i-plan-lecheniya/>
3. Энергоаудит дома при помощи тепловизора: как проводится, преимущества, тонкости работы [Электронный ресурс]. – Режим доступа: <http://gidproekt.com/energoaudit-doma-pri-pomoshhi-teplovizora-kak-provoditsya-preimushhestva-tonkosti-raboty.html>.
4. Офіційний сайт Волинського Центру гідрометеорологічних досліджень [Електронний ресурс]. – Режим доступу: <http://meteolutsk.net.ua/meteo/>.

П. 8.4.

1. Волков Л.И. Управление эксплуатацией летательных аппаратов / Л.И. Волков. – М.: Высшая школа, 1981. – 368 с.
2. Герцбах И.Б. Модели профилактики / И.Б. Герцбах – М.: Советское радио, 1969. – 216 с.
3. Державний стандарт України ДСТУ 3433-96.
4. Мірненко В. І. Вплив параметрів експлуатації на ефективність зберігання механічних виробів для дифузійно-монотонного закону розподілу їх відмов / В. І. Мірненко, С. О. Пустовий, П. М. Яблонський, В. П. Диптан // *Harvard Journal of Fundamental and Applied Studies* –№1(7). –2015. – С. 531-538.

5. Мірненко В. І. Порівняння ефективності технічного обслуговування виробів авіаційної техніки, що експлуатуються затехнічним станом, для моделей дифузійно-монотонного і дифузійно-немонотонного розподілів відмов / В. І. Мірненко, С. О. Пустовий, П. М. Яблонський, О. В. Авраменко // Сучасні інформаційні технології у сфері безпеки та оборони - № 2 - (23)/2015- С. 88-93.
6. Мірненко В.І. Розрахунок надійності послідовно з'єднаних і резервованих елементів без відновлення для дифузійно-монотонного розподілу їх відмов / В. І. Мірненко, С. О. Пустовий, П. М. Яблонський, Ю. П. Целищев // Japanese Educational and Scientific Review - №1(9), 2015, -С.745-754.
7. Мірненко В.І. Розрахунок показників надійності послідовно з'єднаних і резервованих елементів без відновлення для дифузійно-немонотонного розподілу їх відмов / В. І. Мірненко, С. О. Пустовий, П. М. Яблонський // Сучасні інформаційні технології у сфері безпеки та оборони - №1 - (22)/2015- С.83-89.
8. Петренко А. М. Дифузійно-немонотонний розподіл часу безвідмовної роботи як найбільш адекватний закон для електричних установок // Зб. наук. пр. «Вісник ЧДТУ». - Черкаси.: ЧДТУ - 2013. - №2. - С.77-83.

ДОДАТКИ



Рис. 1 Географія реалізації проектів соціальної дії в рамках Програми Британської Ради «Активні громадяни» в квітні 2016 р. – березні 2017 р.



Рис. 2 Структура прямих іноземних інвестицій в економіку України за країнами світу

Джерело: складено за [5].

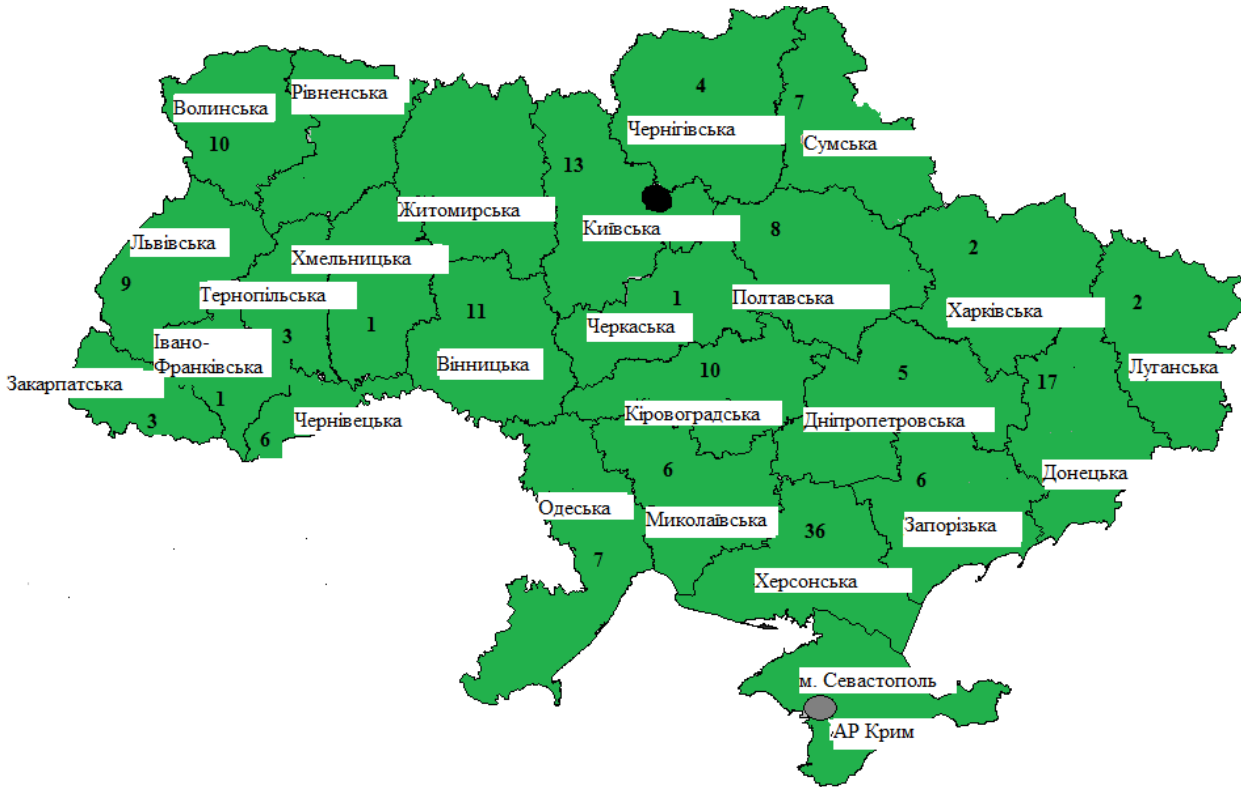

Рис. 3 Надходження прямих іноземних інвестицій в Україну, 2015-2016 рр.

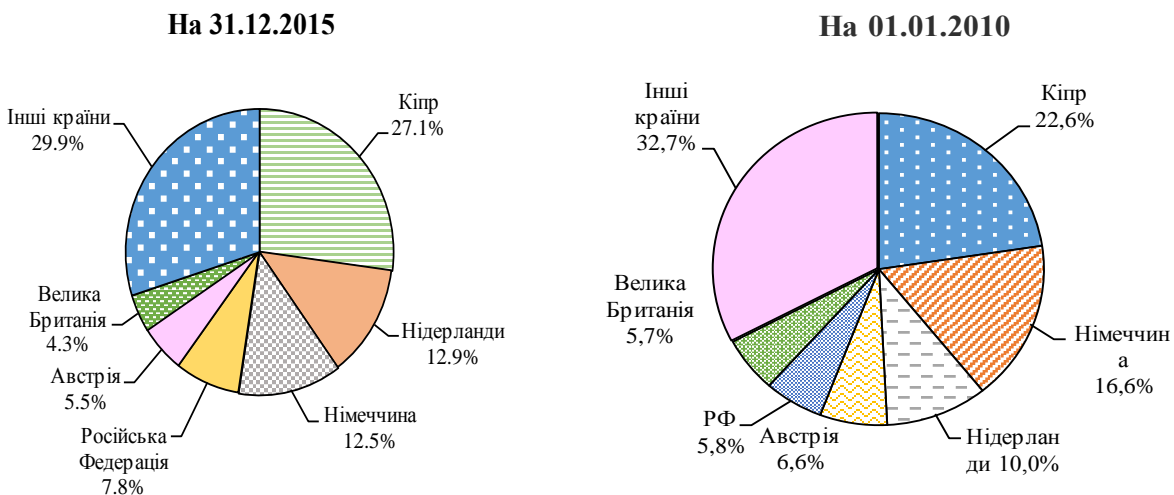

Рис. 4 Порівняння питомих енергій різних теплоакумуючих матеріалів та методів акумулювання теплоти [5]

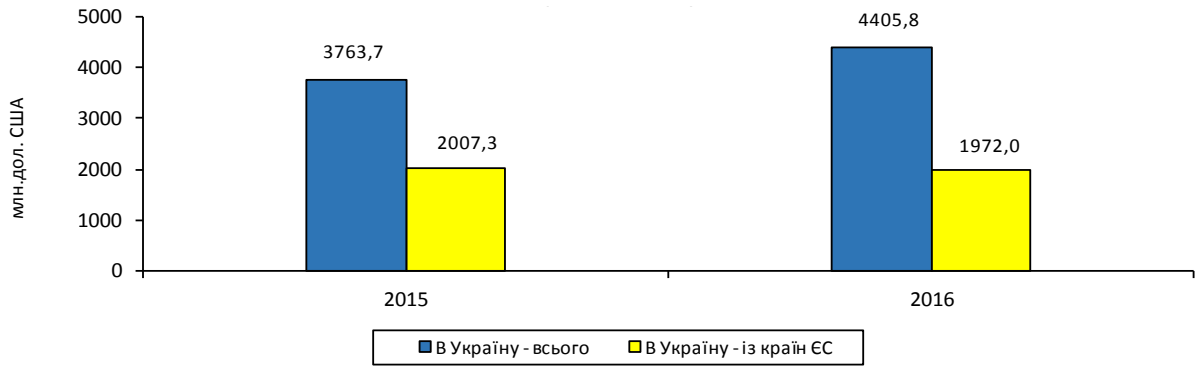

Рис. 5 (а) Сонячна система теплопостачання з сезонним акумулятором теплоти [7]

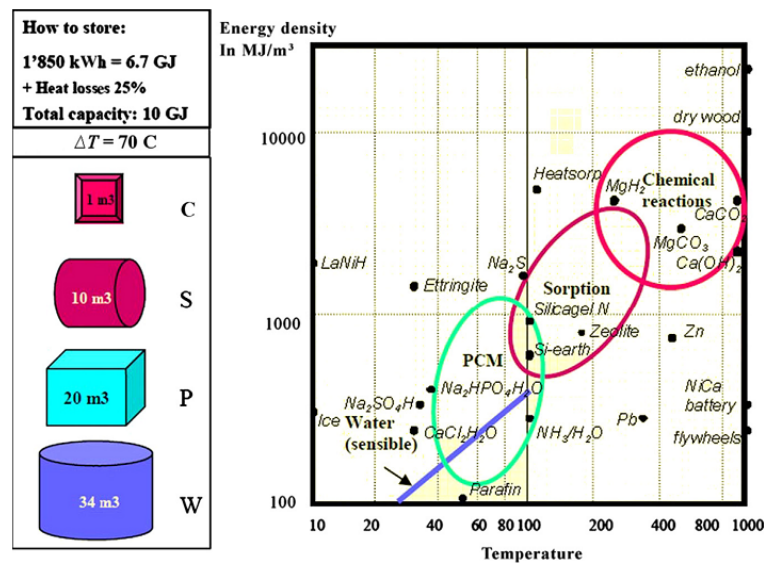

Рис. 5 (б) Підземні резервуари ємністю 50 м³ кожний для сезонного акумулювання теплоти сонячних колекторів (м. Десау-Рослау, Німеччина)

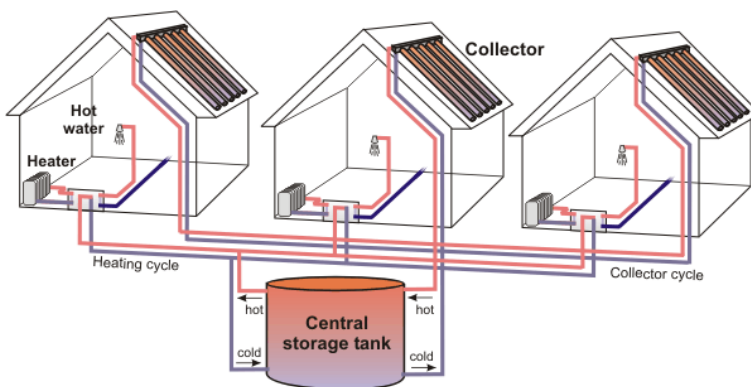
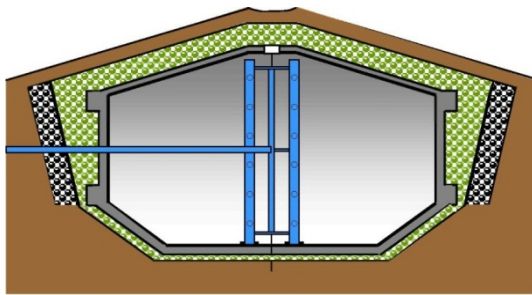

Акумуляція гарячої води в підземному резервуарі (60-80 кВт год/м³)

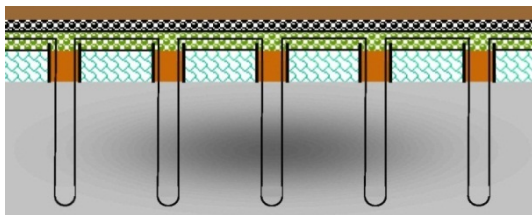

Акумуляція теплоти в землі із застосування ґрунтових U-подібних теплообмінників (15-30 кВт год/м³)

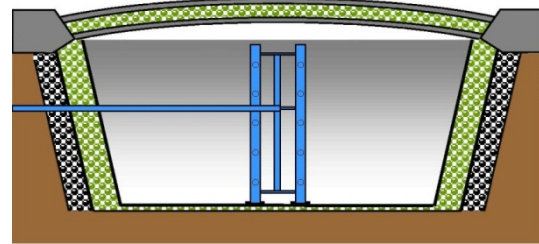

Акумуляція гарячої води в заглибленні у землі (60-80 кВт год/м³)

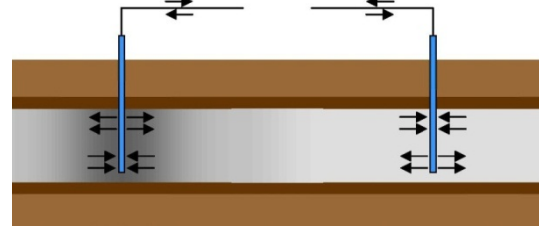

Застосування підземного водоносного шару в якості акумулятора теплоти (30-40 кВт год/м³)

Рис. 6 Чотири типи підземного акумулявання теплоти, що використовуються для систем опалення та гарячого водопостачання [8]



Кількість акумуляованої теплоти: 406 МВт год
Сумарна маса гарячої води: 20500 тон
Температура води у верхній точці: 97,5 °С
Температура води у нижній точці: 69,3 °С
Тиск води в нижній точці резервуара: 3,59 бар

Рис. 7 Акумулятор теплоти розміром з 10-ти поверховий будинок (м. Десау-Рослау, Німеччина)



Рис. 8 Умовне зображення процесу акумулювання теплоти із застосуванням плавлення матеріалу [9]



Рис. 9 Класи матеріалів, що зазнають фазовий перехід та відповідно використовуються в якості теплоакумуючих [10]

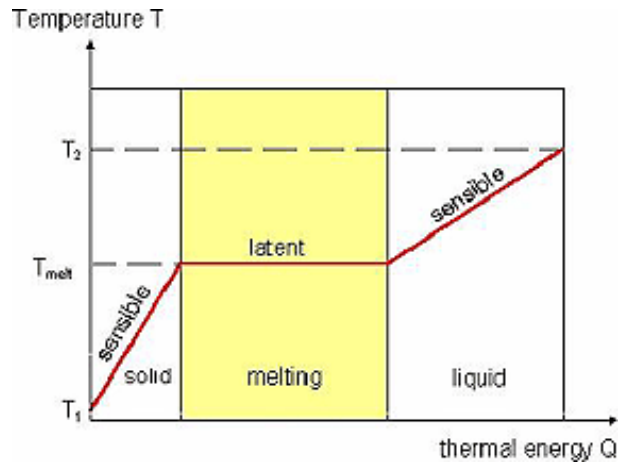

Рис. 10 Порівняння властивостей матеріалів, що змінюють свій агрегатний стан [11]

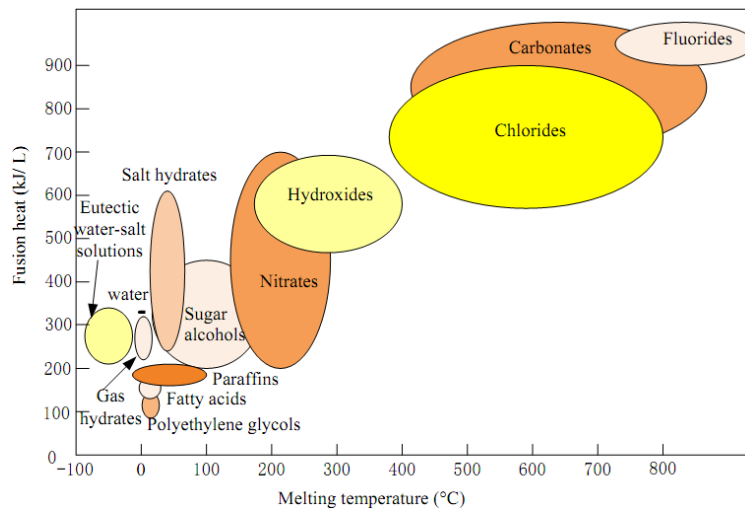

Рис. 11 Методи та пристрої, що застосовуються для покращення коефіцієнту теплопередачі в акумуляторах теплоти, що працюють з плавленням-кристалізацією робочої речовини [12]

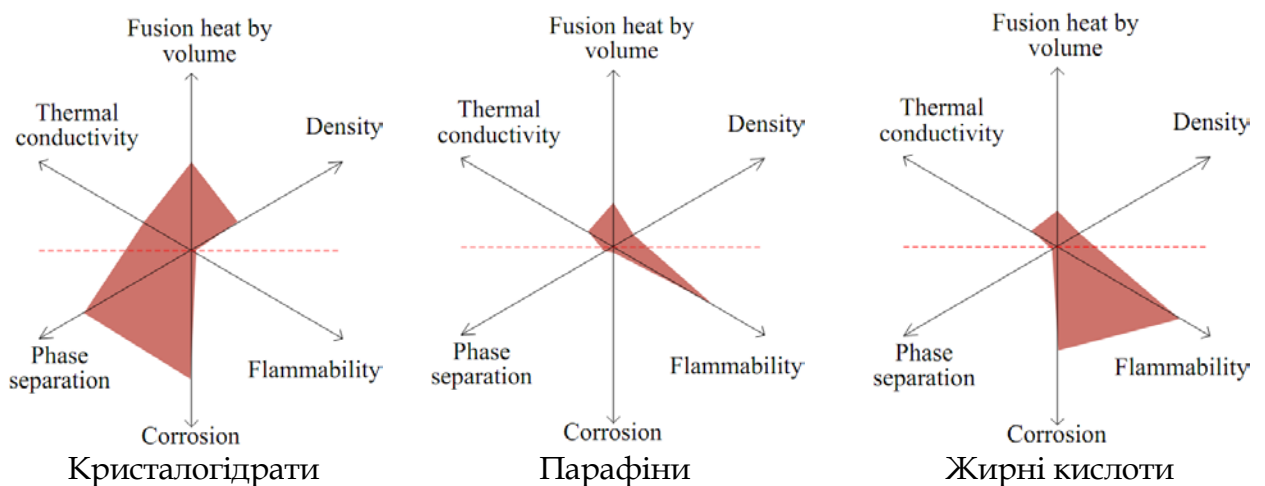

Рис. 12 Типи акумуляторів теплоти, що працюють на основі фазових переходів [11]

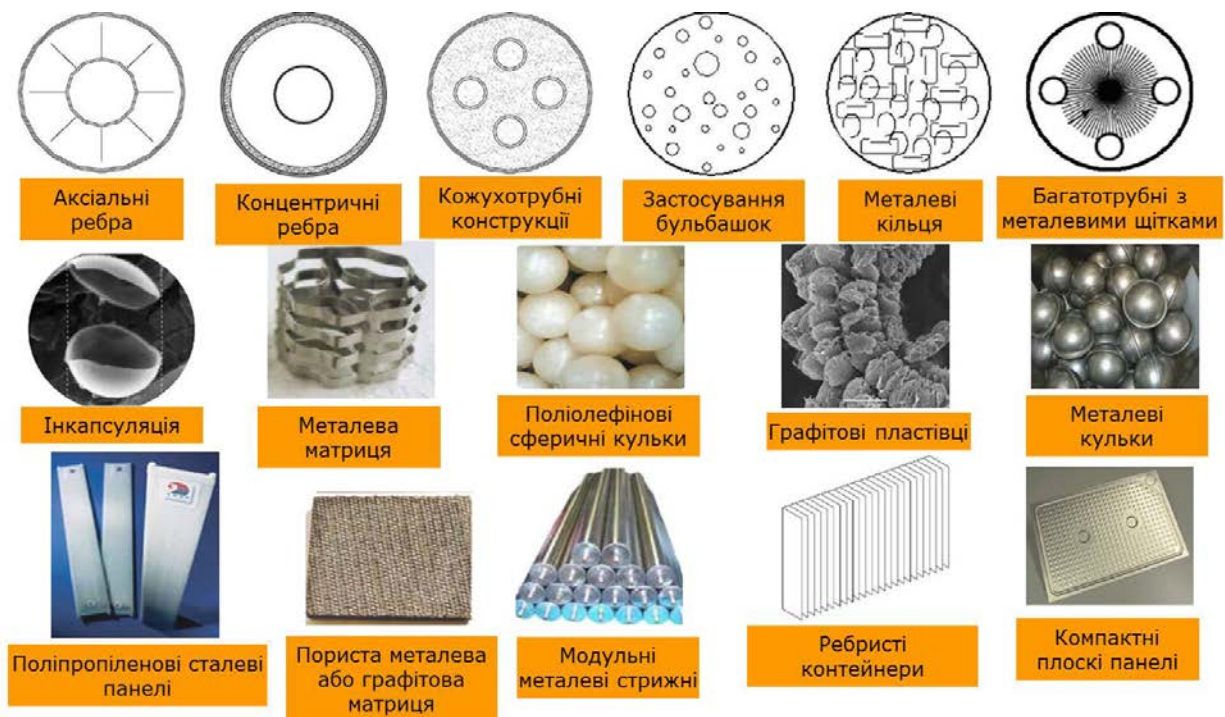

Рис. 13 Принцип роботи термохімічних та сорбційних акумуляторів теплоти [13]

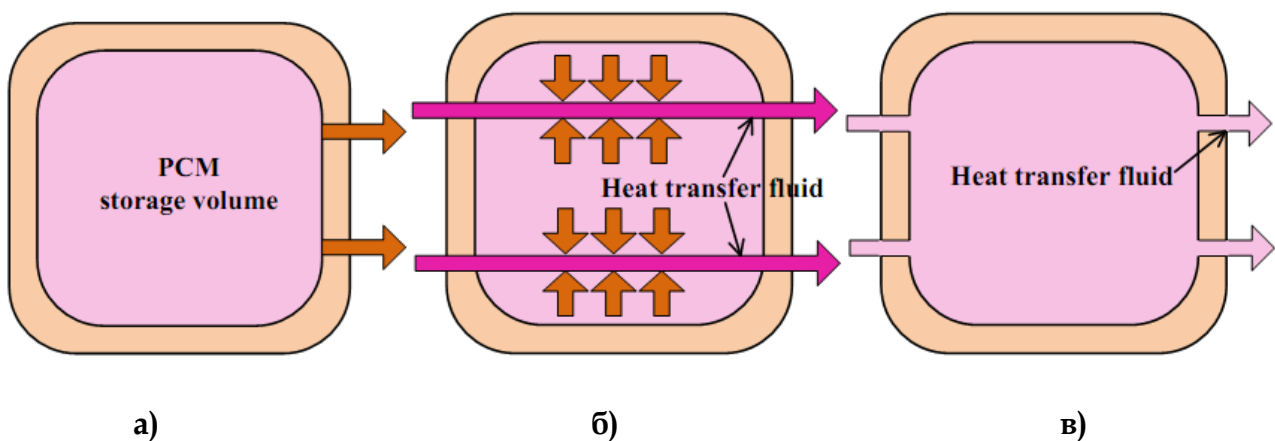

Рис. 14 Принцип роботи сорбційного акумулятора теплоти на основі застосування силікагелю, як сорбенту, та води [14]

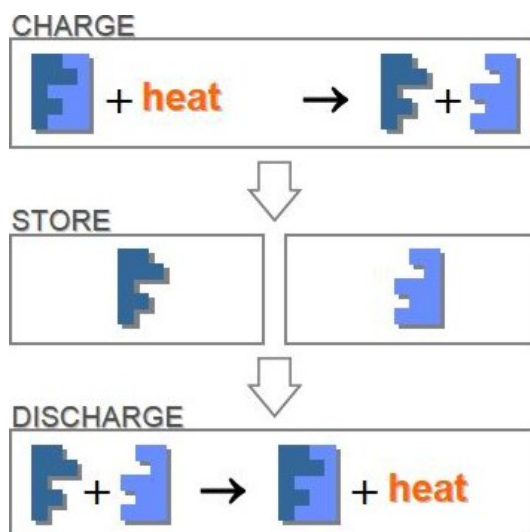

Рис. 15 Приклади сорбційних матеріалів [15]

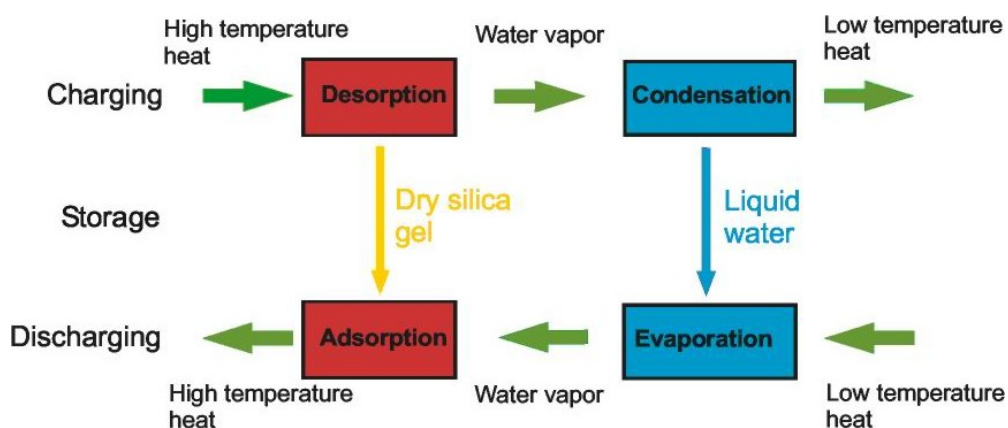

Рис. 16 Результати термографування різних об'єктів за допомогою тепловізорів

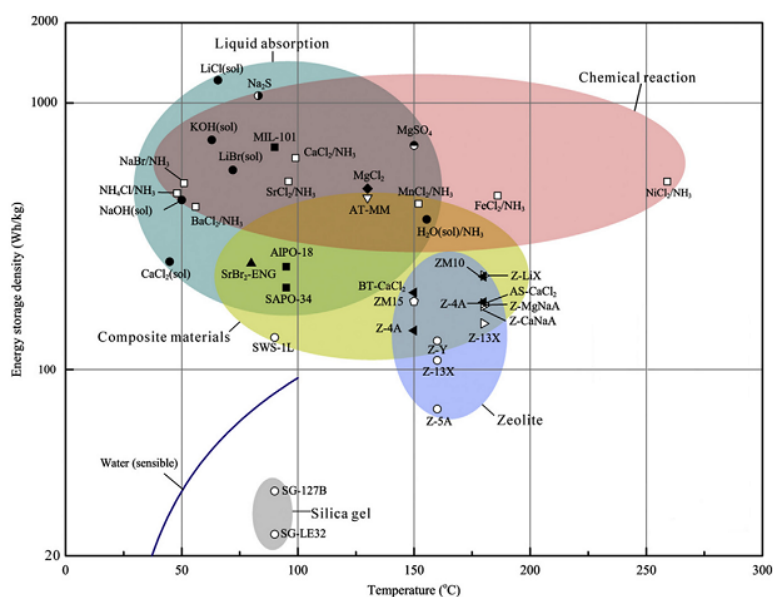

Рис. 17 Визначення зон витоків тепла і місць значного перегріву фасадів будівель



Рис. 18 Визначення стану електрообладнання за допомогою тепловізора

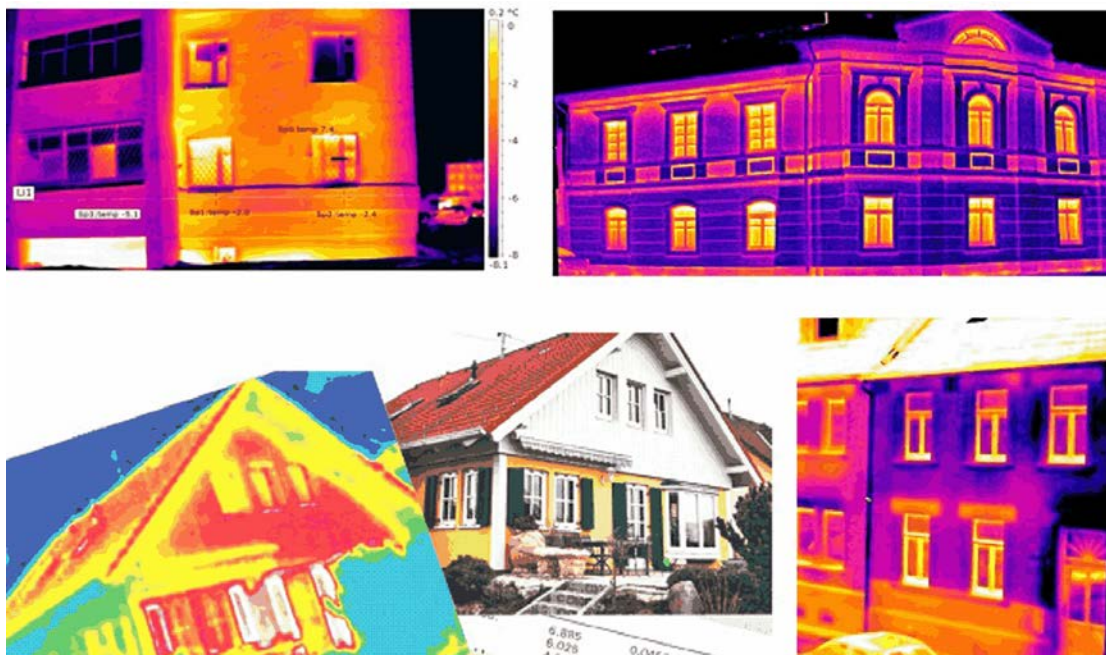

Рис. 19 Приклади тепловізійних знімків (термограм)

КОЛЕКТИВ АВТОРІВ *(відомості за абеткою)*

1. Березіна Олена Юріївна – кандидат економічних наук, доцент, професор кафедри фінансів Черкаського державного технологічного університету, координатор Ресурсного центру зі сталого розвитку Черкаського державного технологічного університету.

2. Беспалько Сергій Анатолійович – кандидат технічних наук, доцент, доцент кафедри енерготехнологій Черкаського державного технологічного університету.

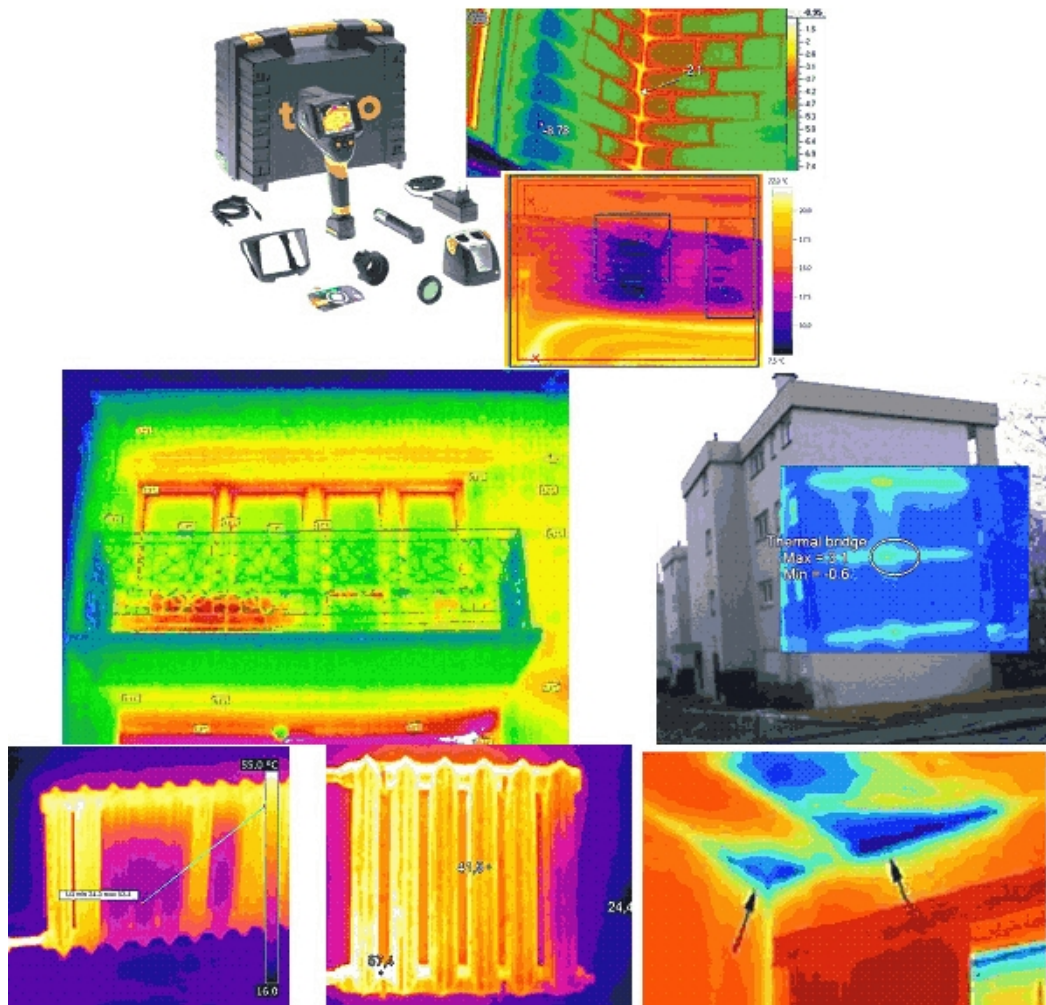
3. Білека Аліна Анатоліївна – кандидат юридичних наук, доцент, доцент кафедри управління у сфері цивільного захисту Черкаського інституту пожежної безпеки імені Героїв Чорнобиля.

4. Білик Вікторія Вікторівна – кандидат економічних наук, доцент, доцент кафедри менеджменту та економічної безпеки Черкаського національного університету ім. Б. Хмельницького.

5. Богуславська Світлана Іванівна – кандидат економічних наук, доцент, доцент кафедри менеджменту та інформаційних технологій Черкаського навчально-наукового інституту ДВНЗ «Університет банківської справи».

6. Бойко Анжела Іванівна – доктор філософських наук, професор, завідувач кафедри філософських і політичних наук Черкаського державного технологічного університету.

7. Бондаренко Максим Олексійович – кандидат технічних наук, доцент, професор кафедри комп'ютеризованих та інформаційних технологій у приладобудуванні Черкаського державного технологічного університету.

8. Бондаренко Юлія Юріївна – кандидат технічних наук, доцент, завідувач кафедри комп'ютеризованих та інформаційних технологій у приладобудуванні Черкаського державного технологічного університету.

9. Вакуліна Юлія Василівна – викладач кафедри фінансів Черкаського державного технологічного університету.

10. Василенко Ірина Анатоліївна – кандидат економічних наук, доцент, доцент кафедри менеджменту ПВНЗ «Європейський університет».

11. Головченко Сергій Іванович – кандидат економічних наук, науковий співробітник науково-дослідної лабораторії інновацій у сфері цивільної безпеки Черкаського інституту пожежної безпеки імені Героїв Чорнобиля.

12. Гончаренко Ірина Георгіївна – доктор наук з державного управління, професор, завідувач кафедри фінансів Черкаського державного технологічного університету.

13. Гончарова Наталія Михайлівна – кандидат економічних наук, доцент, доцент кафедри вищої математики Черкаського державного технологічного університету.

14. Григор Олег Олександрович – кандидат наук з державного управління, доцент, ректор Черкаського державного технологічного університету.

15. Дудченко Наталія Василівна – кандидат економічних наук, доцент, доцент кафедри фінансів Черкаського державного технологічного університету.

16. Жицька Людмила Іванівна – кандидат біологічних наук, доцент, доцент кафедри екології Черкаського державного технологічного університету.

17. Загоруйко Неллі Вікторівна – кандидат біологічних наук, доцент, доцент кафедри екології Черкаського державного технологічного університету.

18. Захарченко Володимир Іванович – доктор економічних наук, професор, професор кафедри фінансів Черкаського державного технологічного університету.

19. Ключка Світлана Іванівна – кандидат педагогічних наук, доцент кафедри екології Черкаського державного технологічного університету.

20. Ковальчук Яніна Олександрівна – кандидат економічних наук, доцент кафедри економіки та підприємництва Черкаського державного технологічного університету.

21. Кожем'якіна Оксана Миколаївна – кандидат філософських наук, доцент, доцент кафедри філософських і політичних наук Черкаського державного технологічного університету.

22. Коломицева Олена Віталіївна – доктор економічних наук, професор, завідувач кафедри економічної кібернетики та маркетингу Черкаського державного технологічного університету.

23. Кришталь Тетяна Миколаївна – доктор економічних наук, доцент, завідувач кафедри управління у сфері цивільного захисту Черкаського інституту пожежної безпеки імені Героїв Чорнобиля.

24. Кулик Юлія Сергіївна – викладач кафедри економічної кібернетики та маркетингу Черкаського державного технологічного університету.

25. Кунченко-Харченко Валентина Іванівна – доктор технічних наук, професор, завідувач кафедри інформатики, інформаційної безпеки та документознавства Черкаського державного технологічного університету.

26. Лега Наталія Юріївна – кандидат економічних наук, доцент, вчений секретар Вченої ради Черкаського державного технологічного університету.

27. Марущак Дарія Юріївна – кандидат економічних наук, викладач кафедри міжнародної економіки та бізнесу Черкаського державного технологічного університету.

28. Мельник Ігор Валерійович – провідний фахівець науково-дослідного інституту Черкаського державного технологічного університету.

29. Науменко Таїсія Іванівна – пошукач кафедри енерготехнологій Черкаського державного технологічного університету.

30. Паламарчук Дмитро Миколайович – кандидат економічних наук, старший викладач кафедри міжнародної економіки та бізнесу Черкаського державного технологічного університету.

31. Паламарчук Наталія Олександрівна – кандидат економічних наук, доцент, доцент кафедри міжнародної економіки та бізнесу Черкаського державного технологічного університету.

32. Пасенко Владислав Михайлович – кандидат економічних наук, доцент, Паламарчук Н. О. – к.е.н., доцент, доцент кафедри міжнародної економіки та бізнесу Черкаського державного технологічного університету.

33. Пепчук Сергій Миколайович – кандидат економічних наук, доцент кафедри економічної кібернетики та маркетингу Черкаського державного технологічного університету.

34. Петкова Леся Омелянівна – доктор економічних наук, професор, завідувач кафедри міжнародної економіки та бізнесу Черкаського державного технологічного університету.

35. Петренко Анатолій Миколайович – старший викладач кафедри електротехнічних систем Черкаського державного технологічного університету.

36. Поляков Святослав Петрович – доктор технічних наук, професор, Заслужений діяч науки і техніки України, завідувач кафедри енерготехнологій Черкаського державного технологічного університету.

37. Пріхно Ірина Миколаївна – кандидат економічних наук, доцент, доцент кафедри фінансів Черкаського державного технологічного університету.

38. Ральченко Світлана Петрівна – спеціаліст експлуатаційно-технічного відділу Черкаського державного технологічного університету.

39. Рубежанська Вікторія Олегівна – здобувач кафедри економіки і підприємництва Східноукраїнського національного університету імені Володимира Даля.

40. Рудь Максим Петрович – кандидат технічних наук, доцент, доцент кафедри технології та обладнання машинобудівних виробництв Черкаського державного технологічного університету.

41. Рудь Оксана Василівна – старший викладач кафедри фінансів Черкаського державного технологічного університету.

42. Серватинська Інна Миколаївна – кандидат економічних наук, старший викладач кафедри фінансів Черкаського державного технологічного університету.

43. Ткаченко Юлія Володимирівна – кандидат економічних наук, доцент, доцент кафедри фінансів Черкаського державного технологічного університету, координатор Ресурсного центру зі сталого розвитку Черкаського державного технологічного університету.

44. Хоменко Олена Михайлівна – кандидат хімічних наук, професор, завідувач кафедри екології Черкаського державного технологічного університету.

45. Чубань Вікторія Сергіївна – кандидат економічних наук, доцент, доцент кафедри управління у сфері цивільного захисту Черкаського інституту пожежної безпеки імені Героїв Чорнобиля.

46. Шевченко Анна Михайлівна – кандидат економічних наук, доцент кафедри фінансів Черкаського державного технологічного університету.

47. Шевчук Ярослав Вікторович – кандидат економічних наук, співробітник Управління Служби безпеки України в Черкаській області.

48. Щербатих Денис Володимирович – кандидат економічних наук, доцент кафедри економіки, фінансів, обліку та аудиту ПВНЗ «Європейський університет».

49. Шпильовий Богдан Вікторович – аспірант, викладач кафедри економіки, фінансів, обліку та аудиту Черкаської філії ПВНЗ «Європейський університет».

50. Шпильовий Віктор Андрійович – кандидат економічних наук, доцент, директор Черкаської філії ПВНЗ «Європейський університет».

51. Шпильова Віра Олексіївна – доктор економічних наук, професор, завідувач кафедри економіки, фінансів, обліку та аудиту Черкаської філії ПВНЗ «Європейський університет».

Наукове видання

**ГЛОБАЛЬНЕ ПАРТНЕРСТВО
В ПАРАДИГМІ СТАЛОГО РОЗВИТКУ:
ОСВІТА, ТЕХНОЛОГІЇ, ІННОВАЦІЇ**

*За загальною та науковою редакцією
кандидата економічних наук, доцента О. Ю. Березіної,
кандидата економічних наук, доцента Ю. В. Ткаченко*

Тираж 300. Зам. № 471.
Підписано до друку 10. 07.2017 р.
Формат 60×84/16. Ум. друк. арк. 26,7. Обл.-вид. арк. 26,9.

Видавець: Чабаненко Ю. А.
Свідоцтво про внесення
до Державного реєстру видавців
серія ДКН№ 1898 від 11.08.2004 р.
Україна, м. Черкаси, вул. О. Дашкевича, 39
Тел: 0472/33-66-00; 33-66-22
E-mail: office@2upost.com

Друк ФОП Чабаненко Ю.А.
Україна, м. Черкаси, вул. О. Дашкевича, 39
Тел: 0472/33-66-00; 33-66-22
E-mail: office@2upost.com

**Глобальне партнерство в парадигмі сталого розвитку: освіта,
Г 54 технології, інновації: монографія / [за заг. ред. О. Ю. Березіної,
Ю. В. Ткаченко]; Черкаський державний технологічний університет. –
Черкаси: Видавець Чабаненко Ю.А., 2017. – 524 с.**

ISBN 978-966-920-231-4

У колективній монографії висвітлено теоретико-методологічні ідеї глобального партнерства та сталого розвитку суспільства, наукові підходи до забезпечення сталого розвитку на локальному, регіональному, національному та міжнародному рівнях через інститут глобального партнерства, практичні рекомендації щодо збалансованої реалізації всіх компонент сталого розвитку. Для управлінців, науковців, усіх, хто цікавиться проблемами глобального партнерства та сталого суспільного розвитку.

**УДК 316.42:001:62:341.1
ББК 60.5:72:65.30**